



ΕΛΛΗΝΙΚΗ ΔΗΜΟΚΡΑΤΙΑ

ΥΠΟΥΡΓΕΙΟ ΥΓΕΙΑΣ

5η ΥΓΕΙΟΝΟΜΙΚΗ ΠΕΡΙΦΕΡΕΙΑ ΘΕΣΣΑΛΙΑΣ

& ΣΤΕΡΕΑΣ ΕΛΛΑΔΑΣ

ΓΕΝΙΚΟ ΝΟΣΟΚΟΜΕΙΟ ΛΑΜΙΑΣ

Ταχ. Δ/ση: ΠΑΠΑΣΙΟΠΟΥΛΟΥ ΤΕΡΜΑ

Τ.Κ. 35131 - ΛΑΜΙΑ

Τμήμα: Προμηθειών

Πληροφορίες: Παπαδημητρίου Ευσταθία

Τηλέφωνα: 22313-54533-54544-56801

Email: promithies@hosplam.gr

eparadim@hosplam.gr

URL: <http://www.dypethessaly.gr>

<http://www.hosplam.gr>

Λαμία, 25-04-2024

Αρ. Πρωτ.: Β/8764

Α/Α Συστήματος: 349770

Διακήρυξη Ανοικτού Διαγωνισμού κάτω των Ορίων

για την ανάδειξη αναδόχου για την Υπηρεσία : «Προληπτική Επισκευαστική και Εξειδικευμένη Συντήρηση και Τεχνική Υποστήριξη χωρίς ανταλλακτικά των Λεβήτων, των Ατμογεννητριών, και των αντίστοιχων Καυστήρων τους, καθώς και της Δεξαμενής Τροφοδοσίας Ύδατος, του Θερμικού Απαερωτή και του Δοχείου Συμπυκνωμάτων ατμού που τροφοδοτούν τις Ατμογεννήτριες & της εγκατάστασης του Φυσικού Αερίου του Γ. Ν. Λαμίας», προϋπολογισθείσας δαπάνης 16.330,645 € χωρίς Φ.Π.Α & 20.250,00€ συμπεριλαμβανομένου του Φ.Π.Α για ένα (1) έτος και με δικαίωμα προαίρεσης για δύο (2) επιπλέον έτη, συνολικής προϋπολογισθείσας δαπάνης 48.991,935€ χωρίς ΦΠΑ και 60.750,00€ με Φ.Π.Α, με κριτήριο κατακύρωσης την πλέον συμφέρουσα από οικονομικής άποψης προσφορά αποκλειστικά μόνο βάσει της τιμής, στο πλαίσιο εκτέλεσης του ΠΠΥΥ 2024.

Περιεχόμενα

1	ΑΝΑΘΕΤΟΥΣΑ ΑΡΧΗ ΚΑΙ ΑΝΤΙΚΕΙΜΕΝΟ ΣΥΜΒΑΣΗΣ	4
1.1	ΣΤΟΙΧΕΙΑ ΑΝΑΘΕΤΟΥΣΑΣ ΑΡΧΗΣ	4
1.2	ΣΤΟΙΧΕΙΑ ΔΙΑΔΙΚΑΣΙΑΣ-ΧΡΗΜΑΤΟΔΟΤΗΣΗ	4
1.3	ΣΥΝΟΠΤΙΚΗ ΠΕΡΙΓΡΑΦΗ ΦΥΣΙΚΟΥ ΚΑΙ ΟΙΚΟΝΟΜΙΚΟΥ ΑΝΤΙΚΕΙΜΕΝΟΥ ΤΗΣ ΣΥΜΒΑΣΗΣ	5
1.4	ΘΕΣΜΙΚΟ ΠΛΑΙΣΙΟ	5
1.5	ΠΡΟΘΕΣΜΙΑ ΠΑΡΑΛΑΒΗΣ ΠΡΟΣΦΟΡΩΝ ΚΑΙ ΔΙΕΝΕΡΓΕΙΑ ΔΙΑΓΩΝΙΣΜΟΥ	8
1.6	ΔΗΜΟΣΙΟΤΗΤΑ	8
1.7	ΑΡΧΕΣ ΕΦΑΡΜΟΖΟΜΕΝΕΣ ΣΤΗ ΔΙΑΔΙΚΑΣΙΑ ΣΥΝΑΨΗΣ	9
2	ΓΕΝΙΚΟΙ ΚΑΙ ΕΙΔΙΚΟΙ ΟΡΟΙ ΣΥΜΜΕΤΟΧΗΣ	10
2.1	ΓΕΝΙΚΕΣ ΠΛΗΡΟΦΟΡΙΕΣ	10
2.1.1	Έγγραφα της σύμβασης	10
2.1.2	Επικοινωνία - Πρόσβαση στα έγγραφα της Σύμβασης	10
2.1.3	Παροχή Διευκρινίσεων	10
2.1.4	Γλώσσα	10
2.1.5	Εγγυήσεις	11
2.1.6	Προστασία Προσωπικών Δεδομένων	12
2.2	ΔΙΚΑΙΩΜΑ ΣΥΜΜΕΤΟΧΗΣ - ΚΡΙΤΗΡΙΑ ΠΟΙΟΤΙΚΗΣ ΕΠΙΛΟΓΗΣ	12
2.2.1	Δικαίωμα συμμετοχής	12
2.2.2	Εγγύηση συμμετοχής	13
2.2.3	Λόγοι αποκλεισμού	13
2.2.4	Καταλληλότητα άσκησης επαγγελματικής δραστηριότητας	17
2.2.5	Οικονομική και χρηματοοικονομική επάρκεια	18
2.2.6	Τεχνική και επαγγελματική ικανότητα	18
2.2.7	Πρότυπα διασφάλισης ποιότητας και πρότυπα περιβαλλοντικής διαχείρισης	18
2.2.8	Στήριξη στην ικανότητα τρίτων – Υπεργολαβία	18
2.2.9	Κανόνες απόδειξης ποιοτικής επιλογής	19
2.3	ΚΡΙΤΗΡΙΑ ΑΝΑΘΕΣΗΣ	27
2.4	ΚΑΤΑΡΤΙΣΗ - ΠΕΡΙΕΧΟΜΕΝΟ ΠΡΟΣΦΟΡΩΝ	27
2.4.1	Γενικοί όροι υποβολής προσφορών	27
2.4.2	Χρόνος και τρόπος υποβολής προσφορών	27
2.4.3	Περιεχόμενα Φακέλου «Δικαιολογητικά Συμμετοχής- Τεχνική Προσφορά»	30
2.4.4	Περιεχόμενα Φακέλου «Οικονομική Προσφορά» / Τρόπος σύνταξης και υποβολής οικονομικών προσφορών	30
2.4.5	Χρόνος ισχύος των προσφορών	31
2.4.6	Λόγοι απόρριψης προσφορών	32
3	ΔΙΕΝΕΡΓΕΙΑ ΔΙΑΔΙΚΑΣΙΑΣ - ΑΞΙΟΛΟΓΗΣΗ ΠΡΟΣΦΟΡΩΝ	33
3.1	ΑΠΟΣΦΡΑΓΙΣΗ ΚΑΙ ΑΞΙΟΛΟΓΗΣΗ ΠΡΟΣΦΟΡΩΝ	33
3.1.1	Ηλεκτρονική αποσφράγιση προσφορών	33
3.1.2	Αξιολόγηση προσφορών	33
3.2	ΠΡΟΣΚΛΗΣΗ ΥΠΟΒΟΛΗΣ ΔΙΚΑΙΟΛΟΓΗΤΙΚΩΝ ΠΡΟΣΩΡΙΝΟΥ ΑΝΑΔΟΧΟΥ - ΔΙΚΑΙΟΛΟΓΗΤΙΚΑ ΠΡΟΣΩΡΙΝΟΥ ΑΝΑΔΟΧΟΥ	34
3.3	ΚΑΤΑΚΥΡΩΣΗ - ΣΥΝΑΨΗ ΣΥΜΒΑΣΗΣ	36
3.4	ΠΡΟΔΙΚΑΣΤΙΚΕΣ ΠΡΟΣΦΥΓΕΣ - ΠΡΟΣΩΡΙΝΗ ΔΙΚΑΣΤΙΚΗ ΠΡΟΣΤΑΣΙΑ	37
3.5	ΜΑΤΑΙΩΣΗ ΔΙΑΔΙΚΑΣΙΑΣ	39
4	ΟΡΟΙ ΕΚΤΕΛΕΣΗΣ ΤΗΣ ΣΥΜΒΑΣΗΣ	40
4.1	ΕΓΓΥΗΣΕΙΣ ΚΑΛΗΣ ΕΚΤΕΛΕΣΗΣ	40
4.2	ΣΥΜΒΑΤΙΚΟ ΠΛΑΙΣΙΟ - ΕΦΑΡΜΟΣΤΕΑ ΝΟΜΟΘΕΣΙΑ	40
4.3	Όροι εκτέλεσης της σύμβασης	40

4.4	ΥΠΕΡΓΟΛΑΒΙΑ	41
4.5	ΤΡΟΠΟΠΟΙΗΣΗ ΣΥΜΒΑΣΗΣ ΚΑΤΑ ΤΗ ΔΙΑΡΚΕΙΑ ΤΗΣ	42
4.6	ΔΙΚΑΙΩΜΑ ΜΟΝΟΜΕΡΟΥΣ ΛΥΣΗΣ ΤΗΣ ΣΥΜΒΑΣΗΣ	42
5.	ΕΙΔΙΚΟΙ ΟΡΟΙ ΕΚΤΕΛΕΣΗΣ ΤΗΣ ΣΥΜΒΑΣΗΣ	43
5.1	ΤΡΟΠΟΣ ΠΛΗΡΩΜΗΣ	43
5.2	ΚΗΡΥΞΗ ΟΙΚΟΝΟΜΙΚΟΥ ΦΟΡΕΑ ΕΚΠΤΩΤΟΥ - ΚΥΡΩΣΕΙΣ	43
5.3	ΔΙΟΙΚΗΤΙΚΕΣ ΠΡΟΣΦΥΓΕΣ ΚΑΤΑ ΤΗ ΔΙΑΔΙΚΑΣΙΑ ΕΚΤΕΛΕΣΗΣ ΤΩΝ ΣΥΜΒΑΣΕΩΝ	44
5.4	ΔΙΚΑΣΤΙΚΗ ΕΠΙΛΥΣΗ ΔΙΑΦΟΡΩΝ	45
6.	ΧΡΟΝΟΣ ΚΑΙ ΤΡΟΠΟΣ ΕΚΤΕΛΕΣΗΣ	45
6.1	ΠΑΡΑΚΟΛΟΥΘΗΣΗΣ ΤΗΣ ΣΥΜΒΑΣΗΣ	45
6.2	ΔΙΑΡΚΕΙΑ ΣΥΜΒΑΣΗΣ	46
6.3	ΠΑΡΑΛΑΒΗ ΤΟΥ ΑΝΤΙΚΕΙΜΕΝΟΥ ΤΗΣ ΣΥΜΒΑΣΗΣ	46
6.4	ΑΠΟΡΡΙΨΗ ΠΑΡΑΔΟΤΕΩΝ – ΑΝΤΙΚΑΤΑΣΤΑΣΗ	47
6.5	ΑΝΑΠΡΟΣΑΡΜΟΓΗ ΤΙΜΗΣ	47
6.6	ΑΝΤΙΚΑΤΑΣΤΑΣΗ/ΠΡΟΣΘΗΚΗ ΜΕΛΩΝ ΟΜΑΔΑΣ ΕΡΓΟΥ ΚΑΤΑ ΤΗΝ ΕΚΤΕΛΕΣΗ ΤΗΣ ΣΥΜΒΑΣΗΣ	47
	ΠΑΡΑΡΤΗΜΑΤΑ	48
	ΠΑΡΑΡΤΗΜΑ Ι – ΑΝΑΛΥΤΙΚΗ ΠΕΡΙΓΡΑΦΗ ΦΥΣΙΚΟΥ ΚΑΙ ΟΙΚΟΝΟΜΙΚΟΥ ΑΝΤΙΚΕΙΜΕΝΟΥ ΤΗΣ ΣΥΜΒΑΣΗΣ	48
	ΠΑΡΑΡΤΗΜΑ ΙΙ – ΕΙΔΙΚΗ ΣΥΓΓΡΑΦΗ ΥΠΟΧΡΕΩΣΕΩΝ- ΤΕΧΝΙΚΕΣ ΠΡΟΔΙΑΓΡΑΦΕΣ	48
	ΠΑΡΑΡΤΗΜΑ ΙΙΙ – ΕΕΕΣ	71
	ΠΑΡΑΡΤΗΜΑ ΙV’ - ΥΠΟΔΕΙΓΜΑ ΟΙΚΟΝΟΜΙΚΗΣ ΠΡΟΣΦΟΡΑΣ(ΠΡΟΑΙΡΕΤΙΚΟ)	71
	ΠΑΡΑΡΤΗΜΑ V – ΥΠΟΔΕΙΓΜΑΤΑ ΕΓΓΥΗΤΙΚΩΝ ΕΠΙΣΤΟΛΩΝ	71
	ΠΑΡΑΡΤΗΜΑ VI – ΕΝΗΜΕΡΩΣΗ ΦΥΣΙΚΩΝ ΠΡΟΣΩΠΩΝ ΓΙΑ ΤΗΝ ΕΠΕΞΕΡΓΑΣΙΑ ΠΡΟΣΩΠΙΚΩΝ ΔΕΔΟΜΕΝΩΝ	73

1 ΑΝΑΘΕΤΟΥΣΑ ΑΡΧΗ ΚΑΙ ΑΝΤΙΚΕΙΜΕΝΟ ΣΥΜΒΑΣΗΣ**1.1 Στοιχεία Αναθέτουσας Αρχής**

Επωνυμία	ΓΕΝΙΚΟ ΝΟΣΟΚΟΜΕΙΟ ΛΑΜΙΑΣ
Αριθμός Φορολογικού Μητρώου (Α.Φ.Μ.)	999354460
Κωδικός Αναθέτουσας Αρχής για την ηλεκτρονική τιμολόγηση	1015.E00265.0001
Ταχυδρομική διεύθυνση	ΠΑΠΑΣΙΟΠΟΥΛΟΥ ΤΕΡΜΑ
Πόλη	ΛΑΜΙΑ
Ταχυδρομικός Κωδικός	35131
Τηλέφωνο	22313-54533-54544 22313-56801
Ηλεκτρονικό Ταχυδρομείο (e-mail)	promithies@hosplam.gr eparadim@hosplam.gr
Αρμόδιος για πληροφορίες	Παπαδημητρίου Ευσταθία
Γενική Διεύθυνση στο διαδίκτυο (URL)	www.promitheus.gov.gr .

Είδος Αναθέτουσας Αρχής

Η Αναθέτουσα Αρχή είναι το Νομικό Πρόσωπο Δημοσίου Δικαίου «ΓΕΝΙΚΟ ΝΟΣΟΚΟΜΕΙΟ ΛΑΜΙΑΣ», αποτελεί μη κεντρική αναθέτουσα αρχή (κατ' άρθρο 2 παρ.1 περ. 2,3 Ν. 4412/2016) και ανήκει στο Δημόσιο Τομέα (ΝΠΔΔ) και υπάγεται στην 5η Υ.Π.Ε. Θεσσαλίας και Στερεάς Ελλάδας.

Κύρια δραστηριότητα Α.Α.

Η κύρια δραστηριότητα της Αναθέτουσας Αρχής είναι η παροχή υπηρεσιών Υγείας.

Στοιχεία Επικοινωνίας

(α) Τα έγγραφα της σύμβασης είναι διαθέσιμα για ελεύθερη, πλήρη, άμεση & δωρεάν ηλεκτρονική πρόσβαση μέσω της διαδικτυακής πύλης www.promitheus.gov.gr του Ο.Π.Σ. Ε.Σ.Η.ΔΗ.Σ. (άρθρα 22, 67 και 40 παρ. 3 ν. 4412/2016).

(β) Κάθε είδους επικοινωνία και ανταλλαγή πληροφοριών πραγματοποιείται μέσω του ΕΣΗΔΗΣ Προμήθειες και Υπηρεσίες (εφεξής ΕΣΗΔΗΣ), το οποίο είναι προσβάσιμο από τη Διαδικτυακή Πύλη (www.promitheus.gov.gr) του ΟΠΣ ΕΣΗΔΗΣ.

(γ) Περαιτέρω πληροφορίες είναι διαθέσιμες από:

την προαναφερθείσα Γενική Διεύθυνση στο διαδίκτυο (URL): www.dypethessaly.gr/προμήθειες και www.hosplam.gr

1.2 Στοιχεία Διαδικασίας-Χρηματοδότηση**Είδος διαδικασίας**

Ο διαγωνισμός θα διεξαχθεί με την ανοικτή διαδικασία του άρθρου 27 του ν. 4412/16.

Χρηματοδότηση της σύμβασης

Φορέας χρηματοδότησης της παρούσας σύμβασης είναι το ΓΝ Λαμίας. Η δαπάνη για την εν λόγω σύμβαση θα βαρύνει την με Κ.Α.Ε.: 0439.01 σχετική πίστωση του τακτικού προϋπολογισμού των οικονομικών ετών 2024, 2025, 2026, 2027 του Φορέα.

Για την παρούσα διαδικασία έχει εκδοθεί η απόφαση με αρ. Β/8011/16-04-2024(ΑΔΑ:61084690BM-5ΙΥ & ΑΔΑΜ:24REQ014608159), ανάληψη υποχρέωσης/έγκριση δέσμευσης πίστωσης για τα οικονομικά έτη 2024, 2025,

2026, 2027 και έλαβε α/α:887 καταχώρησης στο μητρώο δεσμεύσεων/Βιβλίο εγκρίσεων & Εντολών Πληρωμής του φορέα ΚΑΕ 0439.01

1.3 Συνοπτική περιγραφή φυσικού και οικονομικού αντικείμενου της σύμβασης

«Προληπτική Επισκευαστική και Εξειδικευμένη Συντήρηση και Τεχνική Υποστήριξη χωρίς ανταλλακτικά των Λεβήτων, των Ατμογεννητριών, και των αντίστοιχων Καυστήρων τους, καθώς και της Δεξαμενής Τροφοδοσίας Ύδατος, του Θερμικού Απαερωτή και του Δοχείου Συμπυκνωμάτων ατμού που τροφοδοτούν τις Ατμογεννήτριες & της εγκατάστασης του Φυσικού Αερίου του Γ. Ν. Λαμίας, προϋπολογισθείσας δαπάνης 16.330,645 € χωρίς Φ.Π.Α & 20.250,00€ συμπεριλαμβανομένου του Φ.Π.Α για ένα (1) έτος και με δικαίωμα προαίρεσης για δύο (2) επιπλέον έτη, συνολικής προϋπολογισθείσας δαπάνης 48.991,935€ χωρίς ΦΠΑ και 60.750,00€ με Φ.Π.Α,

Επισημαίνεται ότι το Νοσοκομείο δεν συνεπάγεται ότι θα ασκήσει υποχρεωτικά το δικαίωμα προαίρεσης, αλλά σε περίπτωση άσκησης αυτού, η νέα σύμβαση θα αφορά την ίδια υπηρεσία που αφορά το πρώτο(1) έτος .

Αναλυτική περιγραφή του φυσικού αντικείμενου της σύμβασης δίδεται στο ΠΑΡΑΡΤΗΜΑ Ι της παρούσης Διακήρυξης.

Η σύμβαση θα ανατεθεί με το κριτήριο της πλέον συμφέρουσας από οικονομική άποψη προσφοράς αποκλειστικά μόνο βάσει τιμής.

Όπου στην παρούσα διακήρυξη αναφέρεται ο όρος είδη ή υλικά νοείται παροχή υπηρεσίας .

Οι ενδιαφερόμενοι, επί ποινή απόρριψης της προσφοράς, λαμβάνουν μέρος στο διαγωνισμό για το σύνολο της υπηρεσίας

1.4 Θεσμικό πλαίσιο

A) ΤΙΣ ΔΙΑΤΑΞΕΙΣ:

1. Του ν. 4412/2016 (Α' 147) "Δημόσιες Συμβάσεις Έργων, Προμηθειών και Υπηρεσιών (προσαρμογή στις Οδηγίες 2014/24/ ΕΕ και 2014/25/ΕΕ)", όπως τροποποιήθηκε και ισχύει.{του ν.4497/2017,αρθ.107 (ΦΕΚ Α' 171/13-11-2017), του ν. 4605/2019,αρθ.43 (ΦΕΚ 52/τ. Α'/1-4-2019), του ν.4608/2019, αρ.33 (ΦΕΚ 66/τ.Α'/25-04-2019), του ν.4609/2019, αρθ.56 (ΦΕΚ 67/τ.Α'/03-05-2019) και του Ν.4782/2021 (ΦΕΚ Α' 36/09-03-2021) περί τροποποιήσεων του ν.4412/2016}.
2. Του ν. 2362/1995 (ΦΕΚ Α' /247/1995) «Περί Δημοσίου Λογιστικού, Ελέγχου των δαπανών του Κράτους και άλλες διατάξεις», όπως τροποποιήθηκαν με το Ν. 4270/2014 (ΦΕΚ 143/Α/28-06-2014) και εν συνεχεία με τις διατάξεις του άρθρου 10 του Ν. 4337/2015 (ΦΕΚ 129/Α/17-10-2015) και ισχύουν.
3. Του ν. 4250/2014 (Α' 74) «Διοικητικές Απλουστεύσεις - Καταργήσεις, Συγχωνεύσεις Νομικών Προσώπων και Υπηρεσιών του Δημοσίου Τομέα-Τροποποίηση Διατάξεων του π.δ. 318/1992 (Α'161) και λοιπές ρυθμίσεις» και ειδικότερα τις διατάξεις του άρθρου 1,
4. Της παρ. Ζ του Ν. 4152/2013 (Α' 107) «Προσαρμογή της ελληνικής νομοθεσίας στην Οδηγία 2011/7 της 16.2.2011 για την καταπολέμηση των καθυστερήσεων πληρωμών στις εμπορικές συναλλαγές»,
5. Του ν. 4129/2013 (Α' 52) «Κύρωση του Κώδικα Νόμων για το Ελεγκτικό Συνέδριο»
6. Του άρθρου 26 του ν.4024/2011 (ΦΕΚ 226/Α' /27-10-2011) «Συγκρότηση συλλογικών οργάνων της διοίκησης »,
7. Του ν. 4013/2011 (Α' 204) «Σύσταση ενιαίας Ανεξάρτητης Αρχής Δημοσίων Συμβάσεων και Κεντρικού Ηλεκτρονικού Μητρώου Δημοσίων Συμβάσεων...»,
8. Του ν. 3861/2010 (Α' 112) «Ενίσχυση της διαφάνειας με την υποχρεωτική ανάρτηση νόμων και πράξεων των κυβερνητικών, διοικητικών και αυτοδιοικητικών οργάνων στο διαδίκτυο "Πρόγραμμα Διαύγεια" και άλλες διατάξεις",

9. Του άρθρου 4 του π.δ. 118/2007 (Α'150) (όσον αφορά την υποχρέωση δημοσίευσης της προκήρυξης σε τοπική εφημερίδα, με την επιφύλαξη της παρ.12 του άρθρου 379 του Ν.4412/2016
10. Του ν. 3548/2007 (Α' 68) «Καταχώριση δημοσιεύσεων των φορέων του Δημοσίου στο νομαρχιακό και τοπικό Τύπο και άλλες διατάξεις»,
11. Του ν. 2859/2000 (Α' 248) «Κύρωση Κώδικα Φόρου Προστιθέμενης Αξίας»,
12. το άρθρο 4, παραγρ.3 του Ν.2955/2001
13. Του ν.2690/1999 (Α' 45) “Κύρωση του Κώδικα Διοικητικής Διαδικασίας και άλλες διατάξεις” και ιδίως των άρθρων 7 και 13 έως 15,
14. Του ν. 2121/1993 (Α' 25) “Πνευματική Ιδιοκτησία, Συγγενικά Δικαιώματα και Πολιτιστικά Θέματα”,
15. Του π.δ. 28/2015 (Α' 34) “Κωδικοποίηση διατάξεων για την πρόσβαση σε δημόσια έγγραφα και στοιχεία”,
16. Του π.δ. 80/2016 (Α'145) “Ανάληψη υποχρεώσεων από τους Διατάκτες”,
17. Του ΠΔ 39/2017 - Κανονισμός εξέτασης Προδικαστικών Προσφυγών ενώπιον της Αρχής Εξέτασης Προδικαστικών Προσφυγών (ΦΕΚ Α' 64/4.5.2017),
18. Την με αρ. 57654 (Β' 1781/23.5.2017) Απόφασης του Υπουργού Οικονομίας και Ανάπτυξης «Ρύθμιση ειδικότερων θεμάτων λειτουργίας και διαχείρισης του Κεντρικού Ηλεκτρονικού Μητρώου Δημοσίων Συμβάσεων (ΚΗΜΔΗΣ) του Υπουργείου Οικονομίας και Ανάπτυξης»,
19. Του Ν.4472/2017 (ΦΕΚ 74/Α/19-05-2017) «Συνταξιοδοτικές Διατάξεις Δημοσίου και τροποποίηση των διατάξεων του Ν.4387/2016, μέτρα εφαρμογής των δημοσιονομικών στόχων και μεταρρυθμίσεων, μέτρα κοινωνικής στήριξης και εργασιακές ρυθμίσεις, Μεσοπρόθεσμο πλαίσιο Δημοσιονομικής στρατηγικής 2018-2021 και λοιπές διατάξεις» όπως τροποποιήθηκε και ισχύει,
20. Την αρ. 56902/215 (Β' 1924/2.6.2017) Απόφασης του Υπουργού Οικονομίας και Ανάπτυξης «Τεχνικές λεπτομέρειες και διαδικασίες λειτουργίας του Εθνικού Συστήματος Ηλεκτρονικών Δημοσίων Συμβάσεων (Ε.Σ.Η.ΔΗ.Σ.)»,
21. Τις διατάξεις του αρ.7, παρ.4 του Ν.3329/2005 (ΦΕΚ Α' 81/Α/4-4-2005) «Εθνικό Σύστημα Υγείας και Κοινωνικής Αλληλεγγύης και λοιπές διατάξεις», σύμφωνα με τις οποίες «Ο Διοικητής του Νοσοκομείου στα καθήκοντα του ως Διοικητή αναπληρώνεται από τον Αναπληρωτή Διοικητή και, όπου αυτός δεν υπάρχει, από τον Διευθυντή της Ιατρικής Υπηρεσίας».
22. του ν. 4601/2019 (Α' 44) «Εταιρικοί μετασχηματισμοί και εναρμόνιση του νομοθετικού πλαισίου με τις διατάξεις της Οδηγίας 2014/55/ΕΕ του Ευρωπαϊκού Κοινοβουλίου και του Συμβουλίου της 16ης Απριλίου 2014 για την έκδοση ηλεκτρονικών τιμολογίων στο πλαίσιο δημόσιων συμβάσεων και λοιπές διατάξεις»
23. του ν. 4622/19 (Α' 133) «Επιτελικό Κράτος: οργάνωση, λειτουργία & διαφάνεια της Κυβέρνησης, των κυβερνητικών οργάνων & της κεντρικής δημόσιας διοίκησης» και ιδίως του άρθρου 37
24. του ν. 4700/2020 (Α' 127) «Ενιαίο κείμενο Δικονομίας για το Ελεγκτικό Συνέδριο, ολοκληρωμένο νομοθετικό πλαίσιο για τον προσυμβατικό έλεγχο, τροποποιήσεις στον Κώδικα Νόμων για το Ελεγκτικό Συνέδριο, διατάξεις για την αποτελεσματική απονομή της δικαιοσύνης και άλλες διατάξεις» και ιδίως των άρθρων 324-337
25. της υπ' αριθμ. 64233/08.06.2021 (Β'2453/ 09.06.2021) Κοινής Απόφασης των Υπουργών Ανάπτυξης και Επενδύσεων και Ψηφιακής Διακυβέρνησης με θέμα «Ρυθμίσεις τεχνικών ζητημάτων που αφορούν την ανάθεση των Δημοσίων Συμβάσεων Προμηθειών και Υπηρεσιών με χρήση των επιμέρους εργαλείων και διαδικασιών του Εθνικού Συστήματος Ηλεκτρονικών Δημοσίων Συμβάσεων (ΕΣΗΔΗΣ)»
26. της αριθμ. Κ.Υ.Α. 52445 ΕΞ 2023 (Β' 2385/12.04.2023) «Υποχρέωση υποβολής ηλεκτρονικών τιμολογίων από τους οικονομικούς φορείς»,

24PROC014673203 2024-04-26

27. της υπ' αριθμ. 102080/24-10-2022 (Β' 5623/02.11.2022) απόφασης του Υπουργού Ανάπτυξης και Επενδύσεων «Ρύθμιση θεμάτων σχετικά με την εξέταση επανορθωτικών μέτρων από την Επιτροπή της παρ. 9 του άρθρου 73 του ν. 4412/2016»
28. της υπ' αριθμ. 76928/13.07.2021 Απόφασης των Υπουργών Ανάπτυξης και Επενδύσεων και Επικρατείας, : “Ρύθμιση ειδικότερων θεμάτων λειτουργίας και διαχείρισης του Κεντρικού Ηλεκτρονικού Μητρώου Δημοσίων Συμβάσεων (ΚΗΜΔΗΣ)” (Β' 3075),
29. της υπ' αριθμ. 63446/2021 Κ.Υ.Α. (Β' 2338/02.06.2021) «Καθορισμός Εθνικού Μορφότυπου ηλεκτρονικού τιμολογίου στο πλαίσιο των Δημοσίων Συμβάσεων»,
30. της υπ' αριθμ. Κ.Υ.Α. οικ. 98979 ΕΞ2021 (Β' 3766/13.08.2021) «Ηλεκτρονική Τιμολόγηση στο πλαίσιο των Δημοσίων Συμβάσεων δυνάμει του ν. 4601/2019» (Α' 44)
31. του ν. 5005/2022 (Α' 236) «Ενίσχυση δημοσιότητας και διαφάνειας στον έντυπο και ηλεκτρονικό Τύπο - Σύσταση ηλεκτρονικών μητρώων εντύπου και ηλεκτρονικού Τύπου - Διατάξεις αρμοδιότητας της Γενικής Γραμματείας Επικοινωνίας και Ενημέρωσης και λοιπές επείγουσες ρυθμίσεις»,
32. του ν. 4919/2022 (Α' 71) «Σύσταση εταιρειών μέσω των Υπηρεσιών Μιας Στάσης (Υ.Μ.Σ.) και τήρηση του Γενικού Εμπορικού Μητρώου (Γ.Ε.ΜΗ.) - Ενσωμάτωση της Οδηγίας (ΕΕ) 2019/1151 του Ευρωπαϊκού Κοινοβουλίου και του Συμβουλίου της 20ής Ιουνίου 2019 για την τροποποίηση της Οδηγίας (ΕΕ) 2017/1132, όσον αφορά τη χρήση ψηφιακών εργαλείων και διαδικασιών στον τομέα του εταιρικού δικαίου (L 186) και λοιπές επείγουσες διατάξεις»,
33. του ν. 4914/2022 (Α' 61) «Διαχείριση, έλεγχος και εφαρμογή αναπτυξιακών παρεμβάσεων για την Προγραμματική Περίοδο 2021-2027, σύσταση Ανώνυμης Εταιρείας «Εθνικό Μητρώο Νεοφυών Επιχειρήσεων Α.Ε.» και άλλες διατάξεις»,
34. του ν. 3419/2005 (Α' 297) «Γενικό Εμπορικό Μητρώο (Γ.Ε.ΜΗ.) και εκσυγχρονισμός της Επιμελητηριακής Νομοθεσίας»
35. του ν. 4727/2020 (Α' 184) «Ψηφιακή Διακυβέρνηση (Ενσωμάτωση στην Ελληνική Νομοθεσία της Οδηγίας (ΕΕ) 2016/2102 και της Οδηγίας (ΕΕ) 2019/1024) – Ηλεκτρονικές Επικοινωνίες (Ενσωμάτωση στο Ελληνικό Δίκαιο της Οδηγίας (ΕΕ) 2018/1972 και άλλες διατάξεις»
36. του Κανονισμού (ΕΕ) 2016/679 του ΕΚ και του Συμβουλίου, της 27ης Απριλίου 2016, για την προστασία των φυσικών προσώπων έναντι της επεξεργασίας των δεδομένων προσωπικού χαρακτήρα και για την ελεύθερη κυκλοφορία των δεδομένων αυτών και την κατάργηση της οδηγίας 95/46/ΕΚ (Γενικός Κανονισμός για την Προστασία Δεδομένων) (Κείμενο που παρουσιάζει ενδιαφέρον για τον ΕΟΧ) OJ L 119,
37. του ν. 4624/2019 (Α' 137) «Αρχή Προστασίας Δεδομένων Προσωπικού Χαρακτήρα, μέτρα εφαρμογής του Κανονισμού (ΕΕ) 2016/679 του Ευρωπαϊκού Κοινοβουλίου και του Συμβουλίου της 27ης Απριλίου 2016 για την προστασία των φυσικών προσώπων έναντι της επεξεργασίας δεδομένων προσωπικού χαρακτήρα και ενσωμάτωση στην εθνική νομοθεσία της Οδηγίας (ΕΕ) 2016/680 του Ευρωπαϊκού Κοινοβουλίου και του Συμβουλίου της 27ης Απριλίου 2016 και άλλες διατάξεις»,
38. του Κανονισμού (ΕΕ) 2016/679 του ΕΚ και του Συμβουλίου, της 27ης Απριλίου 2016, για την προστασία των φυσικών προσώπων έναντι της επεξεργασίας των δεδομένων προσωπικού χαρακτήρα και για την ελεύθερη κυκλοφορία των δεδομένων αυτών και την κατάργηση της οδηγίας 95/46/ΕΚ (Γενικός Κανονισμός για την Προστασία Δεδομένων) (Κείμενο που παρουσιάζει ενδιαφέρον για τον ΕΟΧ) OJ L 119,
39. των σε εκτέλεση των ανωτέρω νόμων εκδοθεισών κανονιστικών πράξεων, των λοιπών διατάξεων που αναφέρονται ρητά ή απορρέουν από τα οριζόμενα στα συμβατικά τεύχη της παρούσας, καθώς και του συνόλου των διατάξεων του ασφαλιστικού, εργατικού, κοινωνικού, περιβαλλοντικού και φορολογικού δικαίου που διέπει την ανάθεση και εκτέλεση της παρούσας σύμβασης, έστω και αν δεν αναφέρονται ρητά παραπάνω.

Β) ΤΙΣ ΑΠΟΦΑΣΕΙΣ:

1. Την αρ. Γ4β/Γ.Π. οικ. 64416/09-10-2020 (ΦΕΚ 856/τ. ΥΟΔΔ/14-10-2020) Υπουργική Απόφαση με την οποία ο κ. Κολοκυθάς Ανδρέας του Ιωάννη ορίστηκε Διοικητής του ΓΝ Λαμίας - με παράταση της θητείας αυτού συμφώνως με την αρ. Γ4β/Γ.Π.οικ. 68307/27-12-2023 (ΦΕΚ 1392/τ. ΥΟΔΔ/27-12-2023) Υπουργική Απόφαση, για χρονικό διάστημα που δε θα υπερβαίνει τους έξι (6) μήνες.
2. Το αρ. 4662/14-09-16 έγγραφο της ΕΠΥ, με επισυναπτόμενο το αρ.88/07-09-16 (Θέματα 3, 4 και 5) Απόσπασμα Πρακτικού της, και το αρ.4690/15-09-2016 έγγραφο επίσης της ΕΠΥ, με τα οποία η Επιτροπή κρίνει ότι «η διάταξη του άρθρου 3, περ. (δ) του Ν. 3580/2007 περί έγκρισης τεχνικών προδιαγραφών από την ΕΠΥ, είναι, από την θέση σε ισχύ του Ν.4412/2016, καταργημένη και ότι οι τεχνικές προδιαγραφές που εκπονούνται ή καθορίζονται από τους φορείς της παρ.1 του αρθρ.9 του ν.3580/2007, είτε ως αναθέτουσες αρχές είτε ως κεντρικές αρχές αγορών (ΚΑΑ), για την σύναψη δημόσιας σύμβασης οποιουδήποτε ποσού ιατροτεχνολογικών, υγειονομικών, φαρμακευτικών αγαθών και συναφών υπηρεσιών, πλέον δεν εγκρίνονται από την Επιτροπή Προμηθειών Υγείας».
3. Τα αρ. 4963/05-10-2016 και αρ.4972/06-10-2016 έγγραφα της ΕΠΥ, σύμφωνα με τα οποία «Τα δημόσια νοσοκομεία και οι λοιποί φορείς υγείας της παραγράφου 1 του άρθρου 9 του ν.3580/2007 οφείλουν να διενεργούν, έως τον καθορισμό σύμφωνα το άρθρο 41 του ν.4412/2016 φορέων διενέργειας για τη διενέργεια διαγωνισμών σε επίπεδο κεντρικής δραστηριότητας αγοράς (ΚΑΑ), τις προμήθειές τους από τα ισχύοντα ΠΠΥΦΥ και τηρώντας τα οριζόμενα στο νόμο αυτό»
4. Το αριθμ.3/15-02-2024(θέμα 10^ο) (ΑΔΑ:9ΞΗ24690ΒΜ-Μ89 & ΑΔΑΜ:24REQ014543736) Απόσπασμα Τακτικής Συνεδρίασης Δ.Σ του Γ. Ν. Λαμίας με το οποίο εγκρίθηκε η 1^η τροποποίηση του ΠΠΥΥ 2024.
5. Η με αρ. Β/8011/16-04-2024(ΑΔΑ:61Ο84690ΒΜ-5ΙΥ & ΑΔΑΜ:24REQ014608159), Απόφαση ανάληψης υποχρέωσης/έγκριση δέσμευσης πίστωσης για τα οικονομικά έτη 2024, 2025, 2026, 2027 με α/α:887 καταχώρηση στο μητρώο δεσμεύσεων/Βιβλίο εγκρίσεων & Εντολών Πληρωμής του φορέα ΚΑΕ 0439.01.
6. Η αρ. πρωτ. Β/7613/11-04-2024 (ΑΔΑ:6ΣΖΗ4690ΒΜ-0ΕΣ) Έγκριση Ανάληψης Πολυετούς Υποχρέωσης για τα έτη 2024 έως 2027, στον ΚΑΕ 0439.01.

1.5 Προθεσμία παραλαβής προσφορών και διενέργεια διαγωνισμού.

Η διαδικασία θα διενεργηθεί με χρήση της πλατφόρμας του Εθνικού Συστήματος Ηλεκτρονικών Δημοσίων Συμβάσεων (Ε.Σ.Η.Δ.Η.Σ.), η οποία είναι προσβάσιμη μέσω της Διαδικτυακής πύλης www.promitheus.gov.gr

ΤΟΠΟΣ ΥΠΟΒΟΛΗΣ ΠΡΟΣΦΟΡΩΝ	ΗΜΕΡΟΜΗΝΙΑ ΑΝΑΡΤΗΣΗΣ ΤΗΣ ΔΙΑΚΗΡΥΞΗΣ ΣΤΗ ΔΙΑΔΙΚΤΥΑΚΗ ΠΥΛΗ ΤΟΥ Ε.Σ.Η.Δ.Η.Σ.	ΗΜΕΡΟΜΗΝΙΑ ΕΝΑΡΞΗΣ ΗΛΕΚΤΡΟΝΙΚΗΣ ΥΠΟΒΟΛΗΣ	ΚΑΤΑΛΗΚΤΙΚΗ ΗΜΕΡΟΜΗΝΙΑ & ΩΡΑ ΥΠΟΒΟΛΗΣ ΠΡΟΣΦΟΡΩΝ	ΗΜΕΡΟΜΗΝΙΑ & ΩΡΑ ΔΙΕΝΕΡΓΕΙΑΣ ΤΟΥ ΔΙΑΓΩΝΙΣΜΟΥ ΚΑΙ ΗΛΕΚΤΡΟΝΙΚΗΣ ΑΠΟΣΦΡΑΓΙΣΗΣ ΤΩΝ ΠΡΟΣΦΟΡΩΝ
www.promitheus.gov.gr του Ε.Σ.Η.Δ.Η.Σ.	26/04/2024 ημέρα Παρασκευή και ώρα 15:00 μ.μ.	26/04/2024 ημέρα Παρασκευή και ώρα 15:05 μ.μ.	22/05/2024 ημέρα Τετάρτη και ώρα 15:00 μ.μ.	

1.6 Δημοσιότητα

A. ΔΕΝ ΑΠΑΙΤΕΙΤΑΙ Δημοσίευση στην Επίσημη Εφημερίδα της Ευρωπαϊκής Ένωσης.

B. Δημοσίευση σε εθνικό επίπεδο

Η προκήρυξη και το πλήρες κείμενο της παρούσας Διακήρυξης καταχωρήθηκαν στο Κεντρικό Ηλεκτρονικό Μητρώο Δημοσίων Συμβάσεων (ΚΗΜΔΗΣ).

Το πλήρες κείμενο της παρούσας Διακήρυξης καταχωρήθηκε ακόμη και στη διαδικτυακή πύλη του Ε.Σ.Η.Δ.Η.Σ.

<http://www.promitheus.gov.gr>, όπου η σχετική ηλεκτρονική διαδικασία σύναψης σύμβασης στην πλατφόρμα ΕΣΗΔΗΣ έλαβε **Συστημικό Αύξοντα Αριθμό: 349770**

Προκήρυξη (περίληψη της παρούσας Διακήρυξης) δημοσιεύεται και στον Ελληνικό Τύπο, σύμφωνα με το άρθρο 66 του Ν. 4412/2016:

- ΛΑΜΙΑΚΟΣ ΤΥΠΟΣ (ΗΜΕΡΗΣΙΑ)
- ΣΕΝΤΡΑ (ΕΒΔΟΜΑΔΙΑΙΑ)

Προκήρυξη(Περίληψη της παρούσας Διακήρυξης) όπως προβλέπεται στην περίπτωση 16 της παραγράφου 4 του άρθρου 2 του Ν. 3861/2010, αναρτήθηκε στο διαδίκτυο, στον ιστότοπο <http://et.diavgeia.gov.gr/> (ΠΡΟΓΡΑΜΜΑ ΔΙΑΥΓΕΙΑ)

➤ Η Διακήρυξη καταχωρήθηκε στο διαδίκτυο, στην ιστοσελίδα της αναθέτουσας αρχής, στη διεύθυνση (URL) : www.hosplam.gr στην διαδρομή : Ανακοινώσεις < Προκηρύξεις Διαγωνισμών.

Γ. Έξοδα δημοσιεύσεων

- Οι δαπάνες δημοσίευσης, καταβάλλονται από τον φορέα που έδωσε την εντολή καταχώρισης στην εφημερίδα, εντός των προθεσμιών του άρθρου 69Z του ν. 4270/2014 (Α' 143).
- Σε περίπτωση ανακήρυξης αναδόχου της δημοσιευόμενης διαδικασίας, οι ως άνω δαπάνες παρακρατούνται από τον φορέα και αφαιρούνται από το τίμημα που οφείλει στον ανάδοχο για την προμήθεια.¹,

1.7 Αρχές εφαρμοζόμενες στη διαδικασία σύναψης

Οι οικονομικοί φορείς δεσμεύονται ότι:

- α) τηρούν και θα εξακολουθήσουν να τηρούν κατά την εκτέλεση της σύμβασης, εφόσον επιλεγούν, τις υποχρεώσεις τους που απορρέουν από τις διατάξεις της περιβαλλοντικής, κοινωνικοασφαλιστικής και εργατικής νομοθεσίας, που έχουν θεσπιστεί με το δίκαιο της Ένωσης, το εθνικό δίκαιο, συλλογικές συμβάσεις ή διεθνείς διατάξεις περιβαλλοντικού, κοινωνικού και εργατικού δικαίου, οι οποίες απαριθμούνται στο Παράρτημα Χ του Προσαρτήματος Α του ν. 4412/2016. Η τήρηση των εν λόγω υποχρεώσεων ελέγχεται και βεβαιώνεται από τα όργανα που επιβλέπουν την εκτέλεση των δημοσίων συμβάσεων και τις αρμόδιες δημόσιες αρχές και υπηρεσίες που ενεργούν εντός των ορίων της ευθύνης και της αρμοδιότητάς τους
- β) δεν θα ενεργήσουν αθέμιτα, παράνομα ή καταχρηστικά καθ' όλη τη διάρκεια της διαδικασίας ανάθεσης, αλλά και κατά το στάδιο εκτέλεσης της σύμβασης, εφόσον επιλεγούν
- γ) λαμβάνουν τα κατάλληλα μέτρα για να διαφυλάξουν την εμπιστευτικότητα των πληροφοριών που έχουν χαρακτηριστεί ως τέτοιες.

Ο ΔΙΟΙΚΗΤΗΣ ΤΟΥ Γ.Ν. ΛΑΜΙΑΣ

ΑΝΔΡΕΑΣ Ι. ΚΟΛΟΚΥΘΑΣ

ΑΚΡΙΒΕΣ ΑΝΤΙΓΡΑΦΟ

1 Πρβλ.άρθρο 26 ν. 5005/2022 (Α' 236), ως τροποποίησε άρθρο 4 ν. 3548/2007 (Α' 68) με την προσθήκη παρ. 4.

2 ΓΕΝΙΚΟΙ ΚΑΙ ΕΙΔΙΚΟΙ ΟΡΟΙ ΣΥΜΜΕΤΟΧΗΣ

2.1 Γενικές Πληροφορίες

2.1.1 Έγγραφα της σύμβασης

Τα έγγραφα της παρούσας διαδικασίας σύναψης είναι τα ακόλουθα:

- Η παρούσα Διακήρυξη, με τα Παραρτήματα που αποτελούν αναπόσπαστο μέρος αυτής
- Το Ευρωπαϊκό Ενιαίο Έγγραφο Σύμβασης [ΕΕΕΣ]
- Οι συμπληρωματικές πληροφορίες που τυχόν παρέχονται στο πλαίσιο της διαδικασίας, ιδίως σχετικά με τις προδιαγραφές και τα σχετικά δικαιολογητικά
- Το σχέδιο της σύμβασης με τα Παραρτήματά της.

2.1.2 Επικοινωνία - Πρόσβαση στα έγγραφα της Σύμβασης

Όλες οι επικοινωνίες σε σχέση με τα βασικά στοιχεία της διαδικασίας σύναψης της σύμβασης, καθώς και όλες οι ανταλλαγές πληροφοριών, ιδίως η ηλεκτρονική υποβολή, εκτελούνται με τη χρήση της πλατφόρμας του Εθνικού Συστήματος Ηλεκτρονικών Δημοσίων Συμβάσεων (ΕΣΗΔΗΣ), η οποία είναι προσβάσιμη μέσω της Διαδικτυακής πύλης www.promitheus.gov.gr.

2.1.3 Παροχή Διευκρινίσεων

Τα σχετικά αιτήματα παροχής διευκρινίσεων υποβάλλονται ηλεκτρονικά, το αργότερο δέκα(10) ημέρες πριν την καταληκτική ημερομηνία ηλεκτρονικής υποβολής προσφορών και απαντώνται αντίστοιχα στο δικτυακό τόπο του Διαγωνισμού μέσω της διαδικτυακής πύλης του Συστήματος (www.promitheus.gov.gr). Αιτήματα παροχής συμπληρωματικών πληροφοριών – διευκρινίσεων υποβάλλονται από εγγεγραμμένους στο Σύστημα Οικονομικούς Φορείς, δηλαδή από εκείνους που διαθέτουν σχετικά διαπιστευτήρια που τους έχουν χορηγηθεί (όνομα χρήστη και κωδικός πρόσβασης), ενώ το ηλεκτρονικό αρχείο με το κείμενο των ερωτημάτων πρέπει απαραίτητως να είναι ψηφιακά υπογεγραμμένο. Αιτήματα παροχής διευκρινίσεων που είτε υποβάλλονται με άλλον τρόπο είτε συνοδεύονται από ηλεκτρονικό αρχείο που δεν είναι ψηφιακά υπογεγραμμένο, δεν εξετάζονται.

Η Αναθέτουσα Αρχή μπορεί να παρατείνει την προθεσμία παραλαβής των προσφορών, ούτως ώστε όλοι οι ενδιαφερόμενοι Οικονομικοί Φορείς να μπορούν να λάβουν γνώση όλων των αναγκαίων πληροφοριών για την κατάρτιση των προσφορών στις ακόλουθες περιπτώσεις:

α) Όταν, για οποιονδήποτε λόγο, πρόσθετες πληροφορίες, αν και ζητήθηκαν από τον Οικονομικό Φορέα έγκαιρα, δεν έχουν παρασχεθεί το αργότερο έξι (6) ημέρες πριν από την προθεσμία που ορίζεται για την παραλαβή των προσφορών.

β) Όταν τα έγγραφα της σύμβασης υφίστανται σημαντικές αλλαγές.

Η διάρκεια της παράτασης θα είναι ανάλογη με τη σπουδαιότητα των πληροφοριών που ζητήθηκαν ή των αλλαγών. Όταν οι πρόσθετες πληροφορίες δεν έχουν ζητηθεί έγκαιρα ή δεν έχουν σημασία για την προετοιμασία κατάλληλων προσφορών, δεν απαιτείται παράταση των προθεσμιών.

Τροποποίηση των όρων της διαγωνιστικής διαδικασίας (πχ αλλαγή/μετάθεση της καταληκτικής ημερομηνίας υποβολής προσφορών καθώς και σημαντικές αλλαγές των εγγράφων της σύμβασης, σύμφωνα με την προηγούμενη παράγραφο) δημοσιεύεται στην ΕΕΕΕ (με το τυποποιημένο έντυπο «Διορθωτικό») και στο ΚΗΜΔΗΣ.

2.1.4 Γλώσσα

Τα έγγραφα της σύμβασης έχουν συνταχθεί στην ελληνική γλώσσα.

Τυχόν ενστάσεις ή προδικαστικές προσφυγές υποβάλλονται στην ελληνική γλώσσα.

Οι προσφορές και τα περιλαμβανόμενα σε αυτές στοιχεία συντάσσονται στην ελληνική γλώσσα ή συνοδεύονται από επίσημη μετάφρασή τους στην ελληνική γλώσσα. Στα αλλοδαπά δημόσια έγγραφα και δικαιολογητικά εφαρμόζεται η Συνθήκη της Χάγης της 5ης.10.1961, που κυρώθηκε με το ν. 1497/1984 (Α'188)². Ειδικά, τα αλλοδαπά ιδιωτικά έγγραφα συνοδεύονται από μετάφρασή τους στην ελληνική γλώσσα επικυρωμένη είτε από πρόσωπο αρμόδιο κατά τις διατάξεις της εθνικής νομοθεσίας είτε από πρόσωπο κατά νόμο αρμόδιο της χώρας στην οποία έχει συνταχθεί το έγγραφο.

Τα αποδεικτικά έγγραφα συντάσσονται στην ελληνική γλώσσα ή συνοδεύονται από επίσημη μετάφρασή τους στην ελληνική γλώσσα. Στα αλλοδαπά δημόσια έγγραφα και δικαιολογητικά εφαρμόζεται η Συνθήκη της Χάγης, της 5ης Οκτωβρίου 1961, που κυρώθηκε με το Ν. 1497/1984 (ΦΕΚ Α'188/24.11.1984). Ειδικά, τα αλλοδαπά ιδιωτικά έγγραφα συνοδεύονται από μετάφρασή τους στην ελληνική γλώσσα επικυρωμένη είτε από πρόσωπο αρμόδιο κατά τις διατάξεις της εθνικής νομοθεσίας είτε από πρόσωπο κατά νόμο αρμόδιο της χώρας στην οποία έχει συνταχθεί το έγγραφο.

Ειδικότερα, όλα τα δημόσια έγγραφα που αφορούν αλλοδαπούς Οικονομικούς Φορείς και που θα κατατεθούν από τους προσφέροντες στην παρούσα διαδικασία, θα είναι νόμιμα επικυρωμένα, και η μετάφραση των εν λόγω εγγράφων μπορεί να γίνει είτε από τη μεταφραστική υπηρεσία του ΥΠ.ΕΞ., είτε από το αρμόδιο προξενείο, είτε από δικηγόρο κατά την έννοια του άρθρου 454 του Κώδικα Πολιτικής Δικονομίας (Κ.Π.Δ.) και του άρθρου 53 του Κώδικα περί Δικηγόρων, είτε από ορκωτό μεταφραστή της χώρας προέλευσης, αν υφίσταται στη χώρα αυτή τέτοια υπηρεσία.

Αντίστοιχα, η κατάθεση οποιουδήποτε δημόσιου εγγράφου και δικαιολογητικού που αφορά αλλοδαπή Επιχείρηση επιτρέπεται, με τη μορφή επικυρωμένης φωτοτυπίας προερχόμενης είτε από το νόμιμο έγγραφο επικυρωμένο από το αρμόδιο Προξενείο της χώρας του προσφέροντος, είτε από το πρωτότυπο έγγραφο με την σφραγίδα "Apostile", σύμφωνα με την συνθήκη της Χάγης, της 5ης Οκτωβρίου 1961. Η επικύρωση αυτή πρέπει να έχει γίνει από δικηγόρο κατά την έννοια των άρθρων 454 του Κ.Π.Δ και 53 του Κώδικα περί Δικηγόρων.

Ενημερωτικά και τεχνικά φυλλάδια και άλλα έντυπα, εταιρικά ή μη, με ειδικό τεχνικό περιεχόμενο, μπορούν να υποβάλλονται σε άλλη γλώσσα (πχ αγγλική), χωρίς να συνοδεύονται από μετάφραση στην ελληνική.

Κάθε μορφής επικοινωνία με την Αναθέτουσα Αρχή, καθώς και μεταξύ αυτής και του Αναδόχου, θα γίνεται υποχρεωτικά στην ελληνική γλώσσα.

2.1.5 Εγγυήσεις

Οι εγγυητικές επιστολές των παραγράφων 2.2.2 και 4.1. εκδίδονται από πιστωτικά ιδρύματα ή χρηματοδοτικά ιδρύματα ή ασφαλιστικές επιχειρήσεις κατά την έννοια των περιπτώσεων β' και γ' της παρ. 1 του άρθρου 14 του ν. 4364/ 2016 (Α'13), που λειτουργούν νόμιμα στα κράτη - μέλη της Ένωσης ή του Ευρωπαϊκού Οικονομικού Χώρου ή στα κράτη-μέρη της ΣΔΣ και έχουν, σύμφωνα με τις ισχύουσες διατάξεις, το δικαίωμα αυτό. Μπορούν, επίσης, να εκδίδονται από το Τ.Μ.Ε.Δ.Ε. ή να παρέχονται με γραμμάτιο του Ταμείου Παρακαταθηκών και Δανείων με παρακατάθεση σε αυτό του αντίστοιχου χρηματικού ποσού. Αν συσταθεί παρακαταθήκη με γραμμάτιο παρακατάθεσης χρεογράφων στο Ταμείο Παρακαταθηκών και Δανείων, τα τοκομερίδια ή μερίσματα που λήγουν κατά τη διάρκεια της εγγύησης επιστρέφονται μετά τη λήξη τους στον υπέρ ου η εγγύηση οικονομικό φορέα.

Οι εγγυητικές επιστολές εκδίδονται κατ' επιλογή των οικονομικών φορέων από έναν ή περισσότερους εκδότες της παραπάνω παραγράφου.

Οι εγγυήσεις αυτές περιλαμβάνουν κατ' ελάχιστον τα ακόλουθα στοιχεία: α) την ημερομηνία έκδοσης, β) τον εκδότη, γ) την αναθέτουσα αρχή προς την οποία απευθύνονται, δ) τον αριθμό της εγγύησης, ε) το ποσό που

2 ²Επιτρέπεται η κατάθεση οποιουδήποτε δημόσιου εγγράφου και δικαιολογητικού που αφορά αλλοδαπή Επιχείρηση με τη μορφή επικυρωμένης φωτοτυπίας προερχόμενης είτε από το νόμιμο επικυρωμένο έγγραφο από το αρμόδιο Προξενείο της χώρας του προσφέροντος, είτε από το πρωτότυπο έγγραφο με την σφραγίδα "Apostile" σύμφωνα με την συνθήκη της Χάγης της 05-10-61. Η επικύρωση αυτή πρέπει να έχει γίνει από δικηγόρο κατά την έννοια των άρθρων 454 του Κ.Π.Δ. και 53 του Κώδικα περί Δικηγόρων.

καλύπτει η εγγύηση, στ) την πλήρη επωνυμία, τον Α.Φ.Μ. και τη διεύθυνση του οικονομικού φορέα υπέρ του οποίου εκδίδεται η εγγύηση (στην περίπτωση ένωσης αναγράφονται όλα τα παραπάνω για κάθε μέλος της ένωσης), ζ) τους όρους ότι: αα) η εγγύηση παρέχεται ανέκκλητα και ανεπιφύλακτα, ο δε εκδότης παραιτείται του δικαιώματος της διαιρέσεως και της διζήσεως, και ββ) ότι σε περίπτωση κατάπτωσης αυτής, το ποσό της κατάπτωσης υπόκειται στο εκάστοτε ισχύον τέλος χαρτοσήμου, η) τα στοιχεία της σχετικής διακήρυξης και την καταληκτική ημερομηνία υποβολής προσφορών, θ) την ημερομηνία λήξης ή τον χρόνο ισχύος της εγγύησης, ι) την ανάληψη υποχρέωσης από τον εκδότη της εγγύησης να καταβάλει το ποσό της εγγύησης ολικά ή μερικά εντός πέντε (5) ημερών μετά από απλή έγγραφη ειδοποίηση εκείνου προς τον οποίο απευθύνεται και ια) στην περίπτωση των εγγυήσεων καλής εκτέλεσης και προκαταβολής, τον αριθμό και τον τίτλο της σχετικής σύμβασης.

Η περ. αα' του προηγούμενου εδαφίου ζ' δεν εφαρμόζεται για τις εγγυήσεις που παρέχονται με γραμμάτιο του Ταμείου Παρακαταθηκών και Δανείων.

Υποδείγματα εγγυητικών επιστολών θα βρείτε στο Παράρτημα IV.

Η αναθέτουσα αρχή επικοινωνεί με τους εκδότες των εγγυητικών επιστολών προκειμένου να διαπιστώσει την εγκυρότητά τους.

2.1.6 Προστασία Προσωπικών Δεδομένων

Η αναθέτουσα αρχή ενημερώνει το φυσικό πρόσωπο που υπογράφει την προσφορά ως Προσφέρων ή ως Νόμιμος Εκπρόσωπος Προσφέροντος, ότι η ίδια ή και τρίτοι, κατ' εντολή και για λογαριασμό της, θα επεξεργάζονται προσωπικά δεδομένα που περιέχονται στους φακέλους της προσφοράς και τα αποδεικτικά μέσα τα οποία υποβάλλονται σε αυτήν, στο πλαίσιο του παρόντος Διαγωνισμού, για το σκοπό της αξιολόγησης των προσφορών και της ενημέρωσης έτερων συμμετεχόντων σε αυτόν, λαμβάνοντας κάθε εύλογο μέτρο για τη διασφάλιση του απόρρητου και της ασφάλειας της επεξεργασίας των δεδομένων και της προστασίας τους από κάθε μορφής αθέμιτη επεξεργασία, σύμφωνα με τις διατάξεις της κείμενης νομοθεσίας περί προστασίας προσωπικών δεδομένων, κατά τα αναλυτικώς αναφερόμενα στην αναλυτική ενημέρωση που επισυνάπτεται στην παρούσα.

2.2 Δικαίωμα Συμμετοχής - Κριτήρια Ποιοτικής Επιλογής

2.2.1 Δικαίωμα συμμετοχής

Δικαίωμα συμμετοχής στη διαδικασία σύναψης της παρούσας σύμβασης έχουν φυσικά ή νομικά πρόσωπα και, σε περίπτωση ενώσεων οικονομικών φορέων, τα μέλη αυτών, που είναι εγκατεστημένα σε:

α) κράτος-μέλος της Ένωσης,

β) κράτος-μέλος του Ευρωπαϊκού Οικονομικού Χώρου (Ε.Ο.Χ.),

γ) τρίτες χώρες που έχουν υπογράψει και κυρώσει τη ΣΔΣ, στο βαθμό που η υπό ανάθεση δημόσια σύμβαση καλύπτεται από τα Παραρτήματα 1, 2, 4, 5, 6 και 7 και τις γενικές σημειώσεις του σχετικού με την Ένωση Προσαρτήματος Ι της ως άνω Συμφωνίας, καθώς και

δ) σε τρίτες χώρες που δεν εμπίπτουν στην περίπτωση γ' της παρούσας παραγράφου και έχουν συνάψει διμερείς ή πολυμερείς συμφωνίες με την Ένωση σε θέματα διαδικασιών ανάθεσης δημοσίων συμβάσεων.

Στο βαθμό που καλύπτονται από τα Παραρτήματα 1, 2, 4 και 5, 6 και 7 και τις γενικές σημειώσεις του σχετικού με την Ένωση Προσαρτήματος Ι της ΣΔΣ, καθώς και τις λοιπές διεθνείς συμφωνίες από τις οποίες δεσμεύεται η Ένωση, οι αναθέτουσες αρχές επιφυλάσσουν για τα έργα, τα αγαθά, τις υπηρεσίες και τους οικονομικούς φορείς των χωρών που έχουν υπογράψει τις εν λόγω συμφωνίες μεταχείριση εξίσου ευνοϊκή με αυτήν που επιφυλάσσουν για τα έργα, τα αγαθά, τις υπηρεσίες και τους οικονομικούς φορείς της Ένωσης

Οικονομικός φορέας συμμετέχει είτε μεμονωμένα είτε ως μέλος ένωσης. Οι ενώσεις οικονομικών φορέων, συμπεριλαμβανομένων και των προσωρινών συμπράξεων, δεν απαιτείται να περιβληθούν συγκεκριμένη νομική

μορφή για την υποβολή προσφοράς. Η αναθέτουσα αρχή μπορεί να απαιτήσει από τις ενώσεις οικονομικών φορέων να περιβληθούν συγκεκριμένη νομική μορφή, εφόσον τους ανατεθεί η σύμβαση.

Στις περιπτώσεις υποβολής προσφοράς από ένωση οικονομικών φορέων, όλα τα μέλη της ευθύνονται έναντι της αναθέτουσας αρχής αλληλέγγυα και εις ολόκληρον.

2.2.2 Εγγύηση συμμετοχής

2.2.2.1 Για την έγκυρη συμμετοχή στη διαδικασία σύναψης της παρούσας σύμβασης, κατατίθεται από τους συμμετέχοντες οικονομικούς φορείς (προσφέροντες), εγγυητική επιστολή συμμετοχής, που ανέρχεται σε ποσοστό 2% υπολογιζόμενο επί της εκτιμώμενης αξίας της σύμβασης, εκτός ΦΠΑ (άρθρο 72-Εγγυήσεις, του Ν.4412/16)

Στην περίπτωση ένωσης οικονομικών φορέων, η εγγύηση συμμετοχής περιλαμβάνει και τον όρο ότι η εγγύηση καλύπτει τις υποχρεώσεις όλων των οικονομικών φορέων που συμμετέχουν στην ένωση.

Η εγγύηση συμμετοχής πρέπει να ισχύει τουλάχιστον για τριάντα (30) ημέρες μετά τη λήξη του χρόνου ισχύος της προσφοράς του άρθρου 2.4.5 της παρούσας, ήτοι για διάστημα δεκατριών (13) μηνών από την επόμενη της διενέργειας του διαγωνισμού, άλλως η προσφορά απορρίπτεται. Η αναθέτουσα αρχή μπορεί, πριν την λήξη της προσφοράς, να ζητά από τον προσφέροντα να παρατείνει, πριν την λήξη τους, την διάρκεια ισχύος της προσφοράς και της εγγύησης συμμετοχής.

Οι πρωτότυπες εγγυήσεις συμμετοχής, πλην των εγγυήσεων που εκδίδονται ηλεκτρονικά, προσκομίζονται, σε κλειστό φάκελο με ευθύνη του οικονομικού φορέα, το αργότερο πριν την ημερομηνία και ώρα αποσφράγισης των προσφορών που ορίζεται στην παρ. 3.1 της παρούσας, άλλως η προσφορά απορρίπτεται ως απαράδεκτη, μετά από γνώμη της Επιτροπής Διαγωνισμού.

2.2.2.2 Η εγγύηση συμμετοχής επιστρέφεται στον ανάδοχο με την προσκόμιση της εγγύησης καλής εκτέλεσης.

Η εγγύηση συμμετοχής επιστρέφεται στους λοιπούς προσφέροντες, σύμφωνα με τα ειδικότερα οριζόμενα στο άρθρο 72 του ν. 4412/2016.

2.2.2.3 Η εγγύηση συμμετοχής καταπίπτει εάν ο προσφέρων: α) αποσύρει την προσφορά του κατά τη διάρκεια ισχύος αυτής, β) παρέχει, εν γνώσει του, ψευδή στοιχεία ή πληροφορίες που αναφέρονται στις παραγράφους 2.2.3 έως 2.2.8, γ) δεν προσκομίσει εγκαίρως τα προβλεπόμενα από την παρούσα δικαιολογητικά (παράγραφοι 2.2.9 και 3.2), δ) δεν προσέλθει εγκαίρως για υπογραφή του συμφωνητικού, ε) υποβάλει μη κατάλληλη προσφορά, με την έννοια της περ. 46 της παρ. 1 του άρθρου 2 του ν. 4412/2016, στ) δεν ανταποκριθεί στη σχετική πρόσκληση της αναθέτουσας αρχής να εξηγήσει την τιμή ή το κόστος της προσφοράς του εντός της τεθείσας προθεσμίας και η προσφορά του απορριφθεί, ζ) στις περιπτώσεις των παρ. 3, 4 και 5 του άρθρου 103 του ν. 4412/2016, περί πρόσκλησης για υποβολή δικαιολογητικών από τον προσωρινό ανάδοχο, αν, κατά τον έλεγχο των παραπάνω δικαιολογητικών, σύμφωνα με τις παραγράφους 3.2 και 3.4 της παρούσας, διαπιστωθεί ότι τα στοιχεία που δηλώθηκαν στο ΕΕΕΣ είναι εκ προθέσεως απατηλά, ή ότι έχουν υποβληθεί πλαστά αποδεικτικά στοιχεία, ή αν, από τα παραπάνω δικαιολογητικά που προσκομίσθηκαν νομίμως και εμπροθέσμως, δεν αποδεικνύεται η μη συνδρομή των λόγων αποκλεισμού της παραγράφου 2.2.3 ή η πλήρωση μιας ή περισσότερων από τις απαιτήσεις των κριτηρίων ποιοτικής επιλογής.

2.2.3 Λόγοι αποκλεισμού

Αποκλείεται από τη συμμετοχή στην παρούσα διαδικασία σύναψης σύμβασης (διαγωνισμό) οικονομικός φορέας, εφόσον συντρέχει στο πρόσωπό του (εάν πρόκειται για μεμονωμένο φυσικό ή νομικό πρόσωπο) ή σε ένα από τα μέλη του (εάν πρόκειται για ένωση οικονομικών φορέων) ένας ή περισσότεροι από τους ακόλουθους λόγους:

2.2.3.1 Όταν υπάρχει σε βάρος του αμετάκλητη καταδικαστική απόφαση για ένα από τα ακόλουθα εγκλήματα:

α) συμμετοχή σε εγκληματική οργάνωση, όπως αυτή ορίζεται στο άρθρο 2 της απόφασης-πλαίσιο 2008/841/ΔΕΥ του Συμβουλίου της 24ης Οκτωβρίου 2008, για την καταπολέμηση του οργανωμένου εγκλήματος (ΕΕ L 300 της 11.11.2008 σ.42), και τα εγκλήματα του άρθρου 187 του Ποινικού Κώδικα (εγκληματική οργάνωση),

β) ενεργητική δωροδοκία, όπως ορίζεται στο άρθρο 3 της σύμβασης περί της καταπολέμησης της δωροδοκίας στην οποία ενέχονται υπάλληλοι των Ευρωπαϊκών Κοινοτήτων ή των κρατών-μελών της Ένωσης (ΕΕ C 195 της 25.6.1997, σ. 1) και στην παρ. 1 του άρθρου 2 της απόφασης-πλαίσιο 2003/568/ΔΕΥ του Συμβουλίου της 22ας Ιουλίου 2003, για την καταπολέμηση της δωροδοκίας στον ιδιωτικό τομέα (ΕΕ L 192 της 31.7.2003, σ. 54), καθώς και όπως ορίζεται στο εθνικό δίκαιο του οικονομικού φορέα, και τα εγκλήματα των άρθρων 159Α (δωροδοκία πολιτικών προσώπων), 236 (δωροδοκία υπαλλήλου), 237 παρ. 2-4 (δωροδοκία δικαστικών λειτουργιών), 237Α παρ. 2 (εμπορία επιρροής – μεσάζοντες), 396 παρ. 2 (δωροδοκία στον ιδιωτικό τομέα) του Ποινικού Κώδικα,

γ) απάτη εις βάρος των οικονομικών συμφερόντων της Ένωσης, κατά την έννοια των άρθρων 3 και 4 της Οδηγίας (ΕΕ) 2017/1371 του Ευρωπαϊκού Κοινοβουλίου και του Συμβουλίου της 5ης Ιουλίου 2017 σχετικά με την καταπολέμηση, μέσω του ποινικού δικαίου, της απάτης εις βάρος των οικονομικών συμφερόντων της Ένωσης (L 198/28.07.2017) και τα εγκλήματα των άρθρων 159Α (δωροδοκία πολιτικών προσώπων), 216 (πλαστογραφία), 236 (δωροδοκία υπαλλήλου), 237 παρ. 2-4 (δωροδοκία δικαστικών λειτουργιών), 242 (ψευδής βεβαίωση, νόθευση κ.λπ.) 374 (διακεκριμένη κλοπή), 375 (υπεξαίρεση), 386 (απάτη), 386Α (απάτη με υπολογιστή), 386Β (απάτη σχετική με τις επιχορηγήσεις), 390 (απιστία) του Ποινικού Κώδικα και των άρθρων 155 επ. του Εθνικού Τελωνειακού Κώδικα (ν. 2960/2001, Α' 265), όταν αυτά στρέφονται κατά των οικονομικών συμφερόντων της Ευρωπαϊκής Ένωσης ή συνδέονται με την προσβολή αυτών των συμφερόντων, καθώς και τα εγκλήματα των άρθρων 23 (διασυνοριακή απάτη σχετικά με τον ΦΠΑ) και 24 (επικουρικές διατάξεις για την ποινική προστασία των οικονομικών συμφερόντων της Ευρωπαϊκής Ένωσης) του ν. 4689/2020 (Α' 103),

δ) τρομοκρατικά εγκλήματα ή εγκλήματα συνδεόμενα με τρομοκρατικές δραστηριότητες, όπως ορίζονται, αντιστοίχως, στα άρθρα 3-4 και 5-12 της Οδηγίας (ΕΕ) 2017/541 του Ευρωπαϊκού Κοινοβουλίου και του Συμβουλίου της 15ης Μαρτίου 2017 για την καταπολέμηση της τρομοκρατίας και την αντικατάσταση της απόφασης-πλαίσιο 2002/475/ΔΕΥ του Συμβουλίου και για την τροποποίηση της απόφασης 2005/671/ΔΕΥ του Συμβουλίου (ΕΕ L 88/31.03.2017) ή ηθική αυτουργία ή συνέργεια ή απόπειρα διάπραξης εγκλήματος, όπως ορίζονται στο άρθρο 14 αυτής, και τα εγκλήματα των άρθρων 187Α και 187Β του Ποινικού Κώδικα, καθώς και τα εγκλήματα των άρθρων 32-35 του ν. 4689/2020 (Α'103),

ε) νομιμοποίηση εσόδων από παράνομες δραστηριότητες ή χρηματοδότηση της τρομοκρατίας, όπως αυτές ορίζονται στο άρθρο 1 της Οδηγίας (ΕΕ) 2015/849 του Ευρωπαϊκού Κοινοβουλίου και του Συμβουλίου της 20ης Μαΐου 2015, σχετικά με την πρόληψη της χρησιμοποίησης του χρηματοπιστωτικού συστήματος για τη νομιμοποίηση εσόδων από παράνομες δραστηριότητες ή για τη χρηματοδότηση της τρομοκρατίας, την τροποποίηση του κανονισμού (ΕΕ) αριθμ. 648/2012 του Ευρωπαϊκού Κοινοβουλίου και του Συμβουλίου, και την κατάργηση της οδηγίας 2005/60/ΕΚ του Ευρωπαϊκού Κοινοβουλίου και του Συμβουλίου και της οδηγίας 2006/70/ΕΚ της Επιτροπής (ΕΕ L 141/05.06.2015) και τα εγκλήματα των άρθρων 2 και 39 του ν. 4557/2018 (Α' 139),

στ) παιδική εργασία και άλλες μορφές εμπορίας ανθρώπων, όπως ορίζονται στο άρθρο 2 της Οδηγίας 2011/36/ΕΕ του Ευρωπαϊκού Κοινοβουλίου και του Συμβουλίου της 5ης Απριλίου 2011, για την πρόληψη και την καταπολέμηση της εμπορίας ανθρώπων και για την προστασία των θυμάτων της, καθώς και για την αντικατάσταση της απόφασης-πλαίσιο 2002/629/ΔΕΥ του Συμβουλίου (ΕΕ L 101 της 15.4.2011, σ. 1), και τα εγκλήματα του άρθρου 323Α του Ποινικού Κώδικα (εμπορία ανθρώπων).

Ο οικονομικός φορέας αποκλείεται, επίσης, όταν το πρόσωπο εις βάρος του οποίου εκδόθηκε αμετάκλητη καταδικαστική απόφαση είναι μέλος του διοικητικού, διευθυντικού ή εποπτικού οργάνου του ή έχει εξουσία εκπροσώπησης, λήψης αποφάσεων ή ελέγχου σε αυτό. Η υποχρέωση του προηγούμενου εδαφίου αφορά:

- στις περιπτώσεις εταιρειών περιορισμένης ευθύνης (Ε.Π.Ε.), ιδιωτικών κεφαλαιουχικών εταιρειών (Ι.Κ.Ε.) και προσωπικών εταιρειών (Ο.Ε. και Ε.Ε.) τους διαχειριστές,

- στις περιπτώσεις ανωνύμων εταιρειών (Α.Ε.), τον διευθύνοντα Σύμβουλο, τα μέλη του Διοικητικού Συμβουλίου, καθώς και τα πρόσωπα στα οποία με απόφαση του Διοικητικού Συμβουλίου έχει ανατεθεί το σύνολο της διαχείρισης και εκπροσώπησης της εταιρείας.

- στις περιπτώσεις Συνεταιρισμών, τα μέλη του Διοικητικού Συμβουλίου.

- σε όλες τις υπόλοιπες περιπτώσεις νομικών προσώπων, τον κατά περίπτωση νόμιμο εκπρόσωπο.

Εάν στις ως άνω περιπτώσεις (α) έως (στ) η κατά τα ανωτέρω, περίοδος αποκλεισμού δεν έχει καθοριστεί με αμετάκλητη απόφαση, αυτή ανέρχεται σε πέντε (5) έτη από την ημερομηνία της καταδίκης με αμετάκλητη απόφαση.

2.2.3.2 Στις ακόλουθες περιπτώσεις:

α) όταν ο οικονομικός φορέας έχει αθετήσει τις υποχρεώσεις του όσον αφορά στην καταβολή φόρων ή εισφορών κοινωνικής ασφάλισης και αυτό έχει διαπιστωθεί από δικαστική ή διοικητική απόφαση με τελεσίδικη και δεσμευτική ισχύ, σύμφωνα με διατάξεις της χώρας όπου είναι εγκατεστημένος ή την εθνική νομοθεσία ή

β) όταν η αναθέτουσα αρχή μπορεί να αποδείξει με τα κατάλληλα μέσα ότι ο οικονομικός φορέας έχει αθετήσει τις υποχρεώσεις του όσον αφορά την καταβολή φόρων ή εισφορών κοινωνικής ασφάλισης.

Αν ο οικονομικός φορέας είναι Έλληνας πολίτης ή έχει την εγκατάστασή του στην Ελλάδα, οι υποχρεώσεις του που αφορούν στις εισφορές κοινωνικής ασφάλισης καλύπτουν τόσο την κύρια όσο και την επικουρική ασφάλιση.

Οι υποχρεώσεις των περ. α' και β' της παρ. 2.2.3.2 θεωρείται ότι δεν έχουν αθετηθεί εφόσον δεν έχουν καταστεί ληξιπρόθεσμες ή εφόσον αυτές έχουν υπαχθεί σε δεσμευτικό διακανονισμό που τηρείται.

Δεν αποκλείεται ο οικονομικός φορέας, όταν έχει εκπληρώσει τις υποχρεώσεις του είτε καταβάλλοντας τους φόρους ή τις εισφορές κοινωνικής ασφάλισης που οφείλει, συμπεριλαμβανομένων, κατά περίπτωση, των δεδουλευμένων τόκων ή των προστίμων είτε υπαγόμενος σε δεσμευτικό διακανονισμό για την καταβολή τους στο μέτρο που τηρεί τους όρους του δεσμευτικού κανονισμού.

2.2.3.3 Κατ' εξαίρεση, δεν αποκλείονται οι προσφέροντες Οικονομικοί Φορείς για τους λόγους των ανωτέρω άρθρων, εφόσον συντρέχουν επιτακτικοί λόγοι δημόσιου συμφέροντος **και ειδικά δημόσιας υγείας ή προστασίας του περιβάλλοντος.**

2.2.3.4 Αποκλείεται από τη συμμετοχή στη διαδικασία σύναψης της παρούσας σύμβασης, οικονομικός φορέας σε οποιαδήποτε από τις ακόλουθες καταστάσεις:

(α) εάν έχει αθετήσει τις υποχρεώσεις που προβλέπονται στην παρ. 2 του άρθρου 18 του ν. 4412/2016, περί αρχών που εφαρμόζονται στις διαδικασίες σύναψης δημοσίων συμβάσεων,

(β) εάν τελεί υπό πτώχευση ή έχει υπαχθεί σε διαδικασία ειδικής εκκαθάρισης ή τελεί υπό αναγκαστική διαχείριση από εκκαθαριστή ή από το δικαστήριο ή έχει υπαχθεί σε διαδικασία πτωχευτικού συμβιβασμού ή έχει αναστείλει τις επιχειρηματικές του δραστηριότητες ή έχει υπαχθεί σε διαδικασία εξυγίανσης και δεν τηρεί τους όρους αυτής ή εάν βρίσκεται σε οποιαδήποτε ανάλογη κατάσταση προκύπτουσα από παρόμοια διαδικασία, προβλεπόμενη σε εθνικές διατάξεις νόμου. Η αναθέτουσα αρχή μπορεί να μην αποκλείει έναν οικονομικό φορέα ο οποίος βρίσκεται σε μία εκ των καταστάσεων που αναφέρονται στην περίπτωση αυτή, υπό την προϋπόθεση ότι αποδεικνύει ότι ο εν λόγω φορέας είναι σε θέση να εκτελέσει τη σύμβαση, λαμβάνοντας υπόψη τις ισχύουσες διατάξεις και τα μέτρα για τη συνέχιση της επιχειρηματικής του λειτουργίας,

(γ) εάν, με την επιφύλαξη της παραγράφου 3β του άρθρου 44 του ν. 3959/2011 περί ποινικών κυρώσεων και άλλων διοικητικών συνεπειών, υπάρχουν επαρκώς εύλογες ενδείξεις που οδηγούν στο συμπέρασμα ότι ο οικονομικός φορέας συνήψε συμφωνίες με άλλους οικονομικούς φορείς με στόχο τη στρέβλωση του ανταγωνισμού,

δ) εάν μία κατάσταση σύγκρουσης συμφερόντων κατά την έννοια του άρθρου 24 του ν. 4412/2016 δεν μπορεί να θεραπευθεί αποτελεσματικά με άλλα, λιγότερο παρεμβατικά, μέσα,

(ε) εάν μία κατάσταση στρέβλωσης του ανταγωνισμού από την πρότερη συμμετοχή του οικονομικού φορέα κατά την προετοιμασία της διαδικασίας σύναψης σύμβασης, σύμφωνα με όσα ορίζονται στο άρθρο 48 του ν. 4412/2016, δεν μπορεί να θεραπευθεί με άλλα, λιγότερο παρεμβατικά, μέσα,

(στ) εάν έχει επιδείξει σοβαρή ή επαναλαμβανόμενη πλημμέλεια κατά την εκτέλεση ουσιώδους απαίτησης στο πλαίσιο προηγούμενης δημόσιας σύμβασης, προηγούμενης σύμβασης με αναθέτοντα φορέα ή προηγούμενης σύμβασης παραχώρησης που είχε ως αποτέλεσμα την πρόωρη καταγγελία της προηγούμενης σύμβασης, αποζημιώσεις ή άλλες παρόμοιες κυρώσεις,

(ζ) εάν έχει κριθεί ένοχος εκ προθέσεως σοβαρών απατηλών δηλώσεων κατά την παροχή των πληροφοριών που απαιτούνται για την εξακρίβωση της απουσίας των λόγων αποκλεισμού ή την πλήρωση των κριτηρίων επιλογής, έχει αποκρύψει τις πληροφορίες αυτές ή δεν είναι σε θέση να προσκομίσει τα δικαιολογητικά που απαιτούνται κατ' εφαρμογή της παραγράφου 2.2.9.2 της παρούσας,

(η) εάν επιχειρήσει να επηρεάσει με αθέμιτο τρόπο τη διαδικασία λήψης αποφάσεων της αναθέτουσας αρχής, να αποκτήσει εμπιστευτικές πληροφορίες που ενδέχεται να του αποφέρουν αθέμιτο πλεονέκτημα στη διαδικασία σύναψης σύμβασης ή να παράσχει με απατηλό τρόπο παραπλανητικές πληροφορίες που ενδέχεται να επηρεάσουν ουσιωδώς τις αποφάσεις που αφορούν τον αποκλεισμό, την επιλογή ή την ανάθεση,

(θ) εάν η αναθέτουσα αρχή μπορεί να αποδείξει, με κατάλληλα μέσα ότι έχει διαπράξει σοβαρό επαγγελματικό παράπτωμα, το οποίο θέτει εν αμφιβόλω την ακεραιότητά του.

Εάν στις ως άνω περιπτώσεις (α) έως (θ) η περίοδος αποκλεισμού δεν έχει καθοριστεί με αμετάκλητη απόφαση, αυτή ανέρχεται σε τρία (3) έτη από την ημερομηνία έκδοσης πράξης που βεβαιώνει το σχετικό γεγονός.

2.2.3.5 ΔΕΝ ΙΣΧΥΕΙ

2.2.3.6 Ο προσφέρων αποκλείεται σε οποιοδήποτε χρονικό σημείο κατά τη διάρκεια της διαδικασίας σύναψης της παρούσας σύμβασης, όταν αποδεικνύεται ότι βρίσκεται, λόγω πράξεων ή παραλείψεων του, είτε πριν είτε κατά τη διαδικασία, σε μία από τις ως άνω περιπτώσεις

2.2.3.7 Οικονομικός φορέας που εμπύπτει σε μια από τις καταστάσεις που αναφέρονται στις παραγράφους 2.2.3.1 και 2.2.3.4, εκτός από την περ. β αυτής, μπορεί να προσκομίζει στοιχεία, προκειμένου να αποδείξει ότι τα μέτρα που έλαβε επαρκούν για να αποδείξουν την αξιοπιστία του, παρότι συντρέχει ο σχετικός λόγος αποκλεισμού (αυτοκάθαρση). Για τον σκοπό αυτόν, ο οικονομικός φορέας αποδεικνύει ότι έχει καταβάλει ή έχει δεσμευθεί να καταβάλει αποζημίωση για ζημίες που προκλήθηκαν από το ποινικό αδίκημα ή το παράπτωμα, ότι έχει διευκρινίσει τα γεγονότα και τις περιστάσεις με ολοκληρωμένο τρόπο, μέσω ενεργού συνεργασίας με τις ερευνητικές αρχές, και έχει λάβει συγκεκριμένα τεχνικά και οργανωτικά μέτρα, καθώς και μέτρα σε επίπεδο προσωπικού κατάλληλα για την αποφυγή περαιτέρω ποινικών αδικημάτων ή παραπτωμάτων. Τα μέτρα που λαμβάνονται από τους οικονομικούς φορείς αξιολογούνται σε συνάρτηση με τη σοβαρότητα και τις ιδιαίτερες περιστάσεις του ποινικού αδικήματος ή του παραπτώματος. Εάν τα στοιχεία κριθούν επαρκή, ο εν λόγω οικονομικός φορέας δεν αποκλείεται από τη διαδικασία σύναψης σύμβασης. Αν τα μέτρα κριθούν ανεπαρκή, γνωστοποιείται στον οικονομικό φορέα το σκεπτικό της απόφασης αυτής. Οικονομικός φορέας που έχει αποκλειστεί, σύμφωνα με τις κείμενες διατάξεις, με τελεσίδικη απόφαση, σε εθνικό επίπεδο, από τη συμμετοχή σε διαδικασίες σύναψης σύμβασης ή ανάθεσης παραχώρησης δεν μπορεί να κάνει χρήση της ανωτέρω δυνατότητας κατά την περίοδο του αποκλεισμού που ορίζεται στην εν λόγω απόφαση.

2.2.3.8 Η απόφαση για τη διαπίστωση της επάρκειας ή μη των επανορθωτικών μέτρων κατά την προηγούμενη παράγραφο, εκδίδεται σύμφωνα με τα οριζόμενα στις παρ. 8 και 9 του άρθρου 73 του ν. 4412/2016³, καθώς και στην υπ' αριθμ. 102080/24-10-2022 (Β'5623/02.11.2022) απόφαση του Υπουργού Ανάπτυξης και Επενδύσεων με θέμα: «Ρύθμιση θεμάτων σχετικά με την εξέταση επανορθωτικών μέτρων από την Επιτροπή της παρ. 9 του άρθρου 73 του ν. 4412/2016».

Η αναθέτουσα αρχή αποστέλλει στην Επιτροπή εξέτασης επανορθωτικών μέτρων της παρ. 9 του άρθρου 73 του ν. 4412/2016 το σχέδιο της απόφασής της περί της διαπίστωσης της επάρκειας ή μη των ληφθέντων από τον

3 Πρβλ. απόφαση υπ' αριθμ. 111257-18/11/2022 (ΑΔΑ: ΨΠΓΟ46ΜΤΛΡ-0Ε3).

οικονομικό φορέα επανορθωτικών μέτρων, συνοδευόμενο από πλήρη φάκελο που περιλαμβάνει όλα τα σχετικά με την υπόθεση στοιχεία. Το σχέδιο της απόφασης της αναθέτουσας αρχής, μαζί με όλα τα σχετικά με την υπόθεση στοιχεία αποστέλλονται, ηλεκτρονικά στη διεύθυνση ηλεκτρονικού ταχυδρομείου epanorthotika@eaadhsy.gr

Στην περίπτωση που ο οικονομικός φορέας δεν έχει προσκομίσει, με δική του πρωτοβουλία, τα στοιχεία, με τα οποία αποδεικνύονται τα επικαλούμενα μέτρα αυτοκάθαρσης (εκδοθείσες αποφάσεις διοίκησης, αποδεικτικά εξόφλησης προστίμων, αλληλογραφία με αρμόδιες ελεγκτικές αρχές κ.λπ.), η αναθέτουσα αρχή, πριν από τη σύνταξη και αποστολή του σχεδίου απόφασης στην Επιτροπή, υποχρεούται να ζητήσει από τον οικονομικό φορέα την προσκόμισή τους, εντός προθεσμίας που δεν υπερβαίνει τις δέκα (10) ημέρες. Με την παρέλευση της ανωτέρω προθεσμίας, θεωρείται ότι τα αιτούμενα στοιχεία δεν προσκομίστηκαν. Στην περίπτωση που ο οικονομικός φορέας υποβάλει αίτημα για παράταση της ως άνω προθεσμίας, συνοδευόμενο από έγγραφα, με τα οποία αποδεικνύεται ότι έχει αιτηθεί τη χορήγηση των στοιχείων, η αναθέτουσα αρχή παρατείνει την προθεσμία υποβολής, για όσο χρόνο απαιτηθεί για τη χορήγησή τους από τις αρμόδιες δημόσιες αρχές.

Αν η αναθέτουσα αρχή κρίνει ότι τα στοιχεία που προσκόμισε ο οικονομικός φορέας δεν είναι πλήρη ή απαιτούνται διευκρινίσεις, πριν από την αποστολή του σχεδίου της απόφασής της στην Επιτροπή, καλεί τον οικονομικό φορέα για τη συμπλήρωση των σχετικών στοιχείων ή/και την παροχή διευκρινίσεων, εντός προθεσμίας, που δεν υπερβαίνει τις δέκα (10) ημέρες.

Αν ο οικονομικός φορέας δεν ανταποκριθεί στην πρόσκληση της αναθέτουσας αρχής, το γεγονός αυτό μνημονεύεται στο σχέδιο της απόφασης.

Με την επιφύλαξη της επόμενης παραγράφου, δεν εξετάζονται από την Επιτροπή επανορθωτικά μέτρα που επικαλείται ένας οικονομικός φορέας, προκειμένου να αποδείξει την αξιοπιστία του, εφόσον αυτά έχουν ληφθεί μετά την ημερομηνία λήξης υποβολής των προσφορών. Στην περίπτωση αυτή, η αναθέτουσα αρχή δεν τα λαμβάνει υπόψη και δεν τα μνημονεύει στο σχέδιο της απόφασής της που αποστέλλει στην Επιτροπή.

Στην περίπτωση που, κατά την υποβολή του ΕΕΕΣ, από τον οικονομικό φορέα, δεν συνέτρεχε στο πρόσωπο του κάποιος από τους λόγους αποκλεισμού της παρ. 1 και της παρ. 4, εκτός από την περ. β' αυτής, του άρθρου 73 του ν. 4412/2016, αλλά η συνδρομή του προέκυψε, κατά τη διάρκεια της παρούσας διαδικασίας (οψιγενής μεταβολή), τα μέτρα αυτοκάθαρσης που επικαλείται, λαμβάνονται υπόψη από την αναθέτουσα αρχή, κατά τη σύνταξη του σχεδίου απόφασής της και εξετάζονται από την Επιτροπή.

Οι διαδικαστικές λεπτομέρειες εξέτασης και επανεξέτασης των επανορθωτικών μέτρων ρυθμίζονται αναλυτικά στην ως άνω υπουργική απόφαση.

2.2.3.9 Οικονομικός φορέας, σε βάρος του οποίου έχει επιβληθεί η κύρωση του οριζόντιου αποκλεισμού σύμφωνα με τις κείμενες διατάξεις και για το χρονικό διάστημα που αυτή ορίζει, αποκλείεται από την παρούσα διαδικασία σύναψης της σύμβασης.

Κριτήρια Επιλογής

2.2.4 Καταλληλότητα άσκησης επαγγελματικής δραστηριότητας

Οι οικονομικοί φορείς που συμμετέχουν στη διαδικασία σύναψης της παρούσας σύμβασης απαιτείται να ασκούν εμπορική ή βιομηχανική ή βιοτεχνική δραστηριότητα συναφή με το αντικείμενο της προμήθειας.

Οι οικονομικοί φορείς που είναι εγκατεστημένοι σε κράτος μέλος της Ευρωπαϊκής Ένωσης απαιτείται να είναι εγγεγραμμένοι σε ένα από τα επαγγελματικά ή εμπορικά μητρώα που τηρούνται στο κράτος εγκατάστασής τους ή να ικανοποιούν οποιαδήποτε άλλη απαίτηση ορίζεται στο Παράρτημα XI του Προσαρτήματος Α' του ν. 4412/2016.

Στην περίπτωση οικονομικών φορέων εγκατεστημένων σε κράτος μέλους του Ευρωπαϊκού Οικονομικού Χώρου (Ε.Ο.Χ) ή σε τρίτες χώρες που προσχωρήσει στη ΣΔΣ, ή σε τρίτες χώρες που δεν εμπίπτουν στην προηγούμενη περίπτωση και έχουν συνάψει διμερείς ή πολυμερείς συμφωνίες με την Ένωση σε θέματα διαδικασιών ανάθεσης δημοσίων συμβάσεων, απαιτείται να είναι εγγεγραμμένοι σε αντίστοιχα επαγγελματικά ή εμπορικά μητρώα.

Οι εγκατεστημένοι στην Ελλάδα οικονομικοί φορείς απαιτείται να είναι εγγεγραμμένοι στο Βιοτεχνικό ή Εμπορικό ή Βιομηχανικό Επιμελητήριο ή στο Μητρώο Κατασκευαστών Αμυντικού Υλικού (Παράρτημα XI Προσαρτήματος Α ν.4412/2016) (άρθρο 75 παρ. 2 ν. 4412/2016).

2.2.5 Οικονομική και χρηματοοικονομική επάρκεια

Οι οικονομικοί φορείς δεν απαιτείται να παρέχουν στοιχεία για την οικονομική και χρηματοοικονομική τους επάρκεια.

2.2.6 Τεχνική και επαγγελματική ικανότητα

Όσον αφορά στην τεχνική και επαγγελματική ικανότητα για την παρούσα διαδικασία σύναψης σύμβασης, ισχύουν τα αναφερόμενα στη διακήρυξη στο ΠΑΡΑΡΤΗΜΑ – ΤΕΧΝΙΚΕΣ ΠΡΟΔΙΑΓΡΑΦΕΣ.

2.2.7 Πρότυπα διασφάλισης ποιότητας και πρότυπα περιβαλλοντικής διαχείρισης

Οι οικονομικοί φορείς για την παρούσα διαδικασία σύναψης σύμβασης οφείλουν να συμμορφώνονται με τα ισχύοντα διεθνή ή/και ευρωπαϊκά ή/ και εθνικά πρότυπα (ISO, EN,ΕΛΟΤ κ.λπ.), να πληρούν όλες τις απαιτήσεις που προβλέπονται στο άρθρο 82 παρ.1 του ν. 4412/2016 καθώς και στο Παράρτημα Ι Τεχνικές Προδιαγραφές και να διαθέτουν πιστοποιητικά διασφάλισης ποιότητας τα οποία έχουν εκδοθεί από ανεξάρτητους διαπιστευμένους οργανισμούς.

Η αναθέτουσα αρχή αναγνωρίζει ισοδύναμα πιστοποιητικά που έχουν εκδοθεί από φορείς διαπιστευμένους από ισοδύναμους Οργανισμούς διαπίστευσης, εδρεύοντες και σε άλλα κράτη - μέλη σύμφωνα με τον Κανονισμό 765/2008. Επίσης, κάνει δεκτά άλλα αποδεικτικά στοιχεία για ισοδύναμα μέτρα διασφάλισης ποιότητας, εφόσον ο ενδιαφερόμενος οικονομικός φορέας δεν είχε τη δυνατότητα να αποκτήσει τα εν λόγω πιστοποιητικά εντός των σχετικών προθεσμιών για λόγους για τους οποίους δεν ευθύνεται ο ίδιος, υπό την προϋπόθεση ότι ο οικονομικός φορέας αποδεικνύει ότι τα προτεινόμενα μέτρα διασφάλισης ποιότητας πληρούν τα απαιτούμενα πρότυπα διασφάλισης ποιότητας.

2.2.8 Στήριξη στην ικανότητα τρίτων – Υπεργολαβία

2.2.8.1 Στήριξη στην ικανότητα τρίτων.

Οι Οικονομικοί Φορείς μπορούν, όσον αφορά τα κριτήρια της οικονομικής και χρηματοοικονομικής επάρκειας (της παραγράφου 2.2.5) και τα σχετικά με την τεχνική και επαγγελματική ικανότητα (της παραγράφου 2.2.6) να στηρίζονται στις ικανότητες άλλων φορέων, ασχέτως της νομικής φύσης των δεσμών τους με αυτούς. Στην περίπτωση αυτή, οφείλουν να αποδεικνύουν ότι θα έχουν στη διάθεσή τους αναγκαίους πόρους, με την προσκόμιση της σχετικής δέσμευσης των φορέων στην ικανότητα των οποίων στηρίζονται.

Ειδικά, όσον αφορά στα κριτήρια επαγγελματικής ικανότητας που σχετίζονται με τους τίτλους σπουδών και τα επαγγελματικά προσόντα που ορίζονται στην περίπτωση στ' του Μέρους ΙΙ του Παραρτήματος ΙΙΙ του Προσαρτήματος Α' του ν. 4412/2016 ή με την σχετική επαγγελματική εμπειρία, οι οικονομικοί φορείς, μπορούν να στηρίζονται στις ικανότητες άλλων φορέων, μόνο, εάν οι τελευταίοι θα εκτελέσουν τις εργασίες ή τις υπηρεσίες για τις οποίες απαιτούνται οι συγκεκριμένες ικανότητες. Τα φυσικά πρόσωπα που δηλώνονται από τον προσφέροντα στην Ομάδα Έργου και δεν αποτελούν ίδιους πόρους του προσφέροντος, κατά την παρ. 2.2.6.[Ι].γ της παρούσας, αποτελούν τρίτους, στην ικανότητα των οποίων στηρίζεται ο οικονομικός φορέας και απαιτείται η υποβολή διακριτών ΕΕΕΣ και των σχετικών αποδεικτικών μέσων, κατά τα ειδικότερα οριζόμενα στην παρούσα.

Όταν οι οικονομικοί φορείς στηρίζονται στις ικανότητες άλλων φορέων όσον αφορά τα κριτήρια που σχετίζονται με την απαιτούμενη με τη διακήρυξη οικονομική και χρηματοοικονομική επάρκεια, οι εν λόγω οικονομικοί φορείς και αυτοί στους οποίους στηρίζονται είναι από κοινού υπεύθυνοι για την εκτέλεση της σύμβασης .

Υπό τους ίδιους όρους οι ενώσεις οικονομικών φορέων μπορούν να στηρίζονται στις ικανότητες των συμμετεχόντων στην ένωση ή άλλων φορέων .

Η αναθέτουσα αρχή ελέγχει αν οι φορείς, στις ικανότητες των οποίων προτίθεται να στηριχθεί ο οικονομικός φορέας, πληρούν κατά περίπτωση τα σχετικά κριτήρια επιλογής και εάν συντρέχουν λόγοι αποκλεισμού της παραγράφου 2.2.3.. Ο οικονομικός φορέας υποχρεούται να αντικαταστήσει έναν φορέα στην ικανότητα του οποίου στηρίζεται, εφόσον ο τελευταίος δεν πληροί το σχετικό κριτήριο επιλογής ή για τον οποίο συντρέχουν λόγοι αποκλεισμού, εντός προθεσμίας τριάντα (30) ημερών από την σχετική πρόσκληση της αναθέτουσας αρχής, η οποία απευθύνεται στον οικονομικό φορέα μέσω της λειτουργικότητας «Επικοινωνία» του ΕΣΗΔΗΣ. Ο φορέας που αντικαθιστά φορέα του προηγούμενου εδαφίου δεν επιτρέπεται να αντικατασταθεί εκ νέου.

2.2.8.2 Υπεργολαβία

Ο οικονομικός φορέας αναφέρει στην προσφορά του το τμήμα της σύμβασης που προτίθεται να αναθέσει υπό μορφή υπεργολαβίας σε τρίτους, καθώς και τους υπεργολάβους που προτείνει. Στην περίπτωση που ο προσφέρων αναφέρει στην προσφορά του ότι προτίθεται να αναθέσει τμήμα(τα) της σύμβασης υπό μορφή υπεργολαβίας σε τρίτους σε ποσοστό που υπερβαίνει το τριάντα τοις εκατό (30%) της συνολικής αξίας της σύμβασης, η αναθέτουσα αρχή ελέγχει ότι δεν συντρέχουν οι λόγοι αποκλεισμού της παραγράφου 2.2.3 της παρούσας⁴. Ο οικονομικός φορέας υποχρεούται να αντικαταστήσει έναν υπεργολάβο, εφόσον συντρέχουν στο πρόσωπό του λόγοι αποκλεισμού της ως άνω παραγράφου 2.2.3..

2.2.9 Κανόνες απόδειξης ποιοτικής επιλογής

Το δικαίωμα συμμετοχής των οικονομικών φορέων και οι όροι και προϋποθέσεις συμμετοχής τους, όπως ορίζονται στις παραγράφους 2.2.1 έως 2.2.8, κρίνονται κατά την υποβολή της προσφοράς δια του ΕΕΕΣ, κατά τα οριζόμενα στην παράγραφο 2.2.9.1, κατά την υποβολή των δικαιολογητικών της παραγράφου 2.2.9.2 και κατά τη σύναψη της σύμβασης δια της υπεύθυνης δήλωσης, της περ. δ' της παρ. 3 του άρθρου 105 του ν. 4412/2016.

Στην περίπτωση που ο οικονομικός φορέας στηρίζεται στις ικανότητες άλλων φορέων, σύμφωνα με την παράγραφο 2.2.8. της παρούσας, οι φορείς στην ικανότητα των οποίων στηρίζεται υποχρεούνται να αποδεικνύουν, κατά τα οριζόμενα στις παραγράφους 2.2.9.1 και 2.2.9.2, ότι δεν συντρέχουν οι λόγοι αποκλεισμού της παραγράφου 2.2.3 της παρούσας και ότι πληρούν τα σχετικά κριτήρια επιλογής κατά περίπτωση.

Στην περίπτωση που ο οικονομικός φορέας αναφέρει στην προσφορά του ότι προτίθεται να αναθέσει τμήμα(τα) της σύμβασης υπό μορφή υπεργολαβίας σε τρίτους σε ποσοστό που υπερβαίνει το τριάντα τοις εκατό (30%) της συνολικής αξίας της σύμβασης, οι υπεργολάβοι υποχρεούνται να αποδεικνύουν, κατά τα οριζόμενα στις παραγράφους 2.2.9.1 και 2.2.9.2, ότι δεν συντρέχουν οι λόγοι αποκλεισμού της παραγράφου 2.2.3 της παρούσας.

Αν επέλθουν μεταβολές στις προϋποθέσεις τις οποίες οι προσφέροντες δηλώσουν ότι πληρούν, σύμφωνα με το παρόν άρθρο, οι οποίες επέλθουν ή για τις οποίες λάβουν γνώση μετά την συμπλήρωση του ΕΕΕΣ και μέχρι την ημέρα της έγγραφης πρόσκλησης για την σύναψη του συμφωνητικού οι προσφέροντες οφείλουν να ενημερώσουν αμελλητί την αναθέτουσα αρχή.

2.2.9.1 Προκαταρκτική απόδειξη κατά την υποβολή προσφορών

Προς προκαταρκτική απόδειξη ότι οι προσφέροντες οικονομικοί φορείς: α) δεν βρίσκονται σε μία από τις καταστάσεις της παραγράφου 2.2.3 και β) πληρούν τα σχετικά κριτήρια επιλογής των παραγράφων 2.2.4, 2.2.5, 2.2.6 και 2.2.7 της παρούσας, προσκομίζουν κατά την υποβολή της προσφοράς τους, ως δικαιολογητικό συμμετοχής, το προβλεπόμενο από το άρθρο 79 παρ. 1 και 3 του ν. 4412/2016 Ευρωπαϊκό Ενιαίο Έγγραφο Σύμβασης (ΕΕΕΣ), σύμφωνα με το επισυναπτόμενο στην παρούσα Παράρτημα το οποίο ισοδυναμεί με ενημερωμένη υπεύθυνη δήλωση, με τις συνέπειες του ν. 1599/1986. Το ΕΕΕΣ καταρτίζεται βάσει του τυποποιημένου εντύπου του Παραρτήματος 2 του Κανονισμού (ΕΕ) 2016/7 και συμπληρώνεται από τους προσφέροντες οικονομικούς φορείς σύμφωνα με τις οδηγίες του Παραρτήματος 1 και λειτουργεί μόνο ως προκαταρκτική απόδειξη προς αντικατάσταση των πιστοποιητικών που εκδίδουν δημόσιες αρχές ή τρίτα μέρη

⁴ Ο όρος αυτός μπορεί να τεθεί, κατά την κρίση της αναθέτουσας αρχής και στην περίπτωση ποσοστού μικρότερου του 30% της εκτιμωμένης αξίας της σύμβασης (προβ. Παρ. 5 αρθρου 131 του ν. 4412/2016).

Το ΕΕΕΣ φέρει υπογραφή με ημερομηνία εντός του χρονικού διαστήματος κατά το οποίο μπορούν να υποβάλλονται προσφορές. Αν στο διάστημα που μεσολαβεί μεταξύ της ημερομηνίας υπογραφής του ΕΕΕΣ και της καταληκτικής ημερομηνίας υποβολής προσφορών έχουν επέλθει μεταβολές στα δηλωθέντα στοιχεία, εκ μέρους του, στο ΕΕΕΣ, ο οικονομικός φορέας αποσύρει την προσφορά του, χωρίς να απαιτείται απόφαση της αναθέτουσας αρχής. Στη συνέχεια μπορεί να την υποβάλει εκ νέου με επίκαιρο ΕΕΕΣ.

Ο οικονομικός φορέας δύναται να διευκρινίζει τις δηλώσεις και πληροφορίες που παρέχει στο ΕΕΕΣ με συνοδευτική υπεύθυνη δήλωση, την οποία υποβάλλει μαζί με αυτό.

Κατά την υποβολή του ΕΕΕΣ, καθώς και της συνοδευτικής υπεύθυνης δήλωσης, είναι δυνατή, με μόνη την υπογραφή του κατά περίπτωση εκπροσώπου του οικονομικού φορέα, η προκαταρκτική απόδειξη των λόγων αποκλεισμού που αναφέρονται στην παράγραφο 2.2.3 της παρούσας, για το σύνολο των φυσικών προσώπων που είναι μέλη του διοικητικού, διευθυντικού ή εποπτικού οργάνου του ή έχουν εξουσία εκπροσώπησης, λήψης αποφάσεων ή ελέγχου σε αυτόν.

Ως εκπρόσωπος του οικονομικού φορέα νοείται ο νόμιμος εκπρόσωπος αυτού, όπως προκύπτει από το ισχύον καταστατικό ή το πρακτικό εκπροσώπησης του κατά το χρόνο υποβολής της προσφοράς ή το αρμοδίως εξουσιοδοτημένο φυσικό πρόσωπο να εκπροσωπεί τον οικονομικό φορέα για διαδικασίες σύναψης συμβάσεων ή για συγκεκριμένη διαδικασία σύναψης σύμβασης.

Στην περίπτωση υποβολής προσφοράς από ένωση οικονομικών φορέων το ΕΕΕΣ υποβάλλεται χωριστά από κάθε μέλος της ένωσης. Στο ΕΕΕΣ απαιτείται να προσδιορίζεται η έκταση και το είδος της συμμετοχής του (συμπεριλαμβανομένης της κατανομής αμοιβής μεταξύ τους) κάθε μέλους της ένωσης, καθώς και ο εκπρόσωπος/συντονιστής αυτής.

Ο οικονομικός φορέας φέρει την ειδική υποχρέωση, να δηλώσει, μέσω του ΕΕΕΣ, την κατάσταση του σε σχέση με τους λόγους που προβλέπονται στο άρθρο 73 του ν. 4412/2016 και την παράγραφο 2.2.3 της παρούσας και ταυτόχρονα να επικαλεσθεί και τυχόν ληφθέντα μέτρα προς αποκατάσταση της αξιοπιστίας του.

Ιδίως επισημαίνεται ότι κατά την απάντηση οικονομικού φορέα στο σχετικό πεδίο του ΕΕΕΣ για τυχόν σύναψη συμφωνιών με άλλους οικονομικούς φορείς με στόχο τη στρέβλωση του ανταγωνισμού, η συνδρομή περιστάσεων, όπως η πάροδος της τριετούς περιόδου της ισχύος του λόγου αποκλεισμού (παραγράφου 10 του άρθρου 73) ή η εφαρμογή της διάταξης της παραγράφου 3β του άρθρου 44 του ν. 3959/2011, σύμφωνα με την περ. γ της παραγράφου 2.2.3.4 της παρούσας, αναλύεται στο σχετικό πεδίο που προβάλλει κατόπιν θετικής απάντησης.

Όσον αφορά στις υποχρεώσεις του ως προς την καταβολή φόρων ή εισφορών κοινωνικής ασφάλισης (περ. α' και β' της παρ. 2 του άρθρου 73 του ν. 4412/2016) αυτές θεωρείται ότι δεν έχουν αθετηθεί εφόσον δεν έχουν καταστεί ληξιπρόθεσμες ή εφόσον έχουν υπαχθεί σε δεσμευτικό διακανονισμό που τηρείται. Στην περίπτωση αυτή, ο οικονομικός φορέας δεν υποχρεούται να απαντήσει καταφατικά στο σχετικό πεδίο του ΕΕΕΣ με το οποίο ερωτάται εάν ο οικονομικός φορέας έχει ανεκπλήρωτες υποχρεώσεις όσον αφορά στην καταβολή φόρων ή εισφορών κοινωνικής ασφάλισης ή, κατά περίπτωση, εάν έχει αθετήσει τις παραπάνω υποχρεώσεις του.

Στην περίπτωση που ένας οικονομικός φορέας, δηλώνει ότι εμπίπτει σε μία από τις καταστάσεις της παρ. 2.2.3.1 και 2.2.3.4, εκτός από την περ. β' αυτής, για τις οποίες συντρέχει ο σχετικός λόγος αποκλεισμού, υποχρεούται, εφόσον επικαλεστεί μέτρα αυτοκάθαρσης για να αποδείξει την αξιοπιστία του, στο σχετικό πεδίο του ΕΕΕΣ, που εμφανίζεται κατόπιν της θετικής απάντησης που έδωσε περί συνδρομής κάποιου από τους ανωτέρω λόγους αποκλεισμού, να δηλώσει⁵:

α. εάν τα μέτρα αυτοκάθαρσης, τα οποία έλαβε για τον συγκεκριμένο λόγο αποκλεισμού που έχει δηλώσει στο ΕΕΕΣ, έχουν ήδη κριθεί σε προγενέστερη διαδικασία στην οποία συμμετείχε, βάσει απόφασης που εκδόθηκε από την ίδια ή άλλη αναθέτουσα αρχή, κατόπιν γνωμοδότησης της Επιτροπής εξέτασης επανορθωτικών μέτρων.

5 Πρβλ. Άρθρο 5 της Υ.Α. υπ' αριθμ. 102080/24-10-2022 «Ρύθμιση θεμάτων σχετικά με την εξέταση επανορθωτικών μέτρων από την Επιτροπή της παρ. 9 του άρθρου 73 του ν. 4412/2016», ΦΕΚ Β/02-11-2022

β. εάν τα μέτρα κρίθηκαν ως επαρκή ή μη επαρκή, επισυνάπτοντας την απόφαση της περ. α με βάση την

οποία έχουν κριθεί τα συγκεκριμένα μέτρα αυτοκάθαρσης. Περαιτέρω, δηλώνεται εάν η ως άνω απόφαση έχει καταστεί «δεσμευτική», με την έννοια ότι, είτε δεν έχουν ασκηθεί τα προβλεπόμενα μέσα έννομης προστασίας είτε ασκήθηκαν και έχει εκδοθεί σχετική απόφαση.

γ. στην περίπτωση που τα μέτρα έχουν κριθεί ως μη επαρκή, εάν έχει λάβει πρόσθετα μέτρα αυτοκάθαρσης μετά την ημερομηνία που εκδόθηκε η απόφαση της περ. α και σε περίπτωση που ισχύει το ανωτέρω να προβεί σε ανάλυσή τους, αναγράφοντας υποχρεωτικά και την ημερομηνία κατά την οποία αυτά ελήφθησαν.

Ειδικά στην περίπτωση που έχουν συμπεριληφθεί στα έγγραφα της σύμβασης δυνητικοί λόγοι αποκλεισμού, για τους οποίους δεν έχουν προβλεφθεί πεδία δήλωσης πληροφοριών στο Ευρωπαϊκό Ενιαίο Έγγραφο Σύμβασης (ΕΕΕΣ), σχετικά με την λήψη, εκ μέρους των οικονομικών φορέων, επανορθωτικών μέτρων, αυτά θα δηλώνονται (αναφέρονται) στην συμπληρωματική υπεύθυνη δήλωση της παρ. 9, του άρθρου 79 του ν. 4412/2016.

2.2.9.2 Αποδεικτικά μέσα

A. Για την απόδειξη της μη συνδρομής λόγων αποκλεισμού κατ' άρθρο 2.2.3 και της πλήρωσης των κριτηρίων ποιοτικής επιλογής κατά τις παραγράφους 2.2.4, 2.2.5, 2.2.6 και 2.2.7, οι οικονομικοί φορείς προσκομίζουν τα δικαιολογητικά του παρόντος. Η προσκόμιση των εν λόγω δικαιολογητικών γίνεται κατά τα οριζόμενα στο άρθρο 3.2 από τον προσωρινό ανάδοχο. Η αναθέτουσα αρχή μπορεί να ζητεί από προσφέροντες, σε οποιοδήποτε χρονικό σημείο κατά τη διάρκεια της διαδικασίας, να υποβάλλουν όλα ή ορισμένα δικαιολογητικά, όταν αυτό απαιτείται για την ορθή διεξαγωγή της διαδικασίας.

Οι οικονομικοί φορείς δεν υποχρεούνται να υποβάλλουν δικαιολογητικά ή άλλα αποδεικτικά στοιχεία, αν και στο μέτρο που η αναθέτουσα αρχή έχει τη δυνατότητα να λαμβάνει τα πιστοποιητικά ή τις συναφείς πληροφορίες απευθείας μέσω πρόσβασης σε εθνική βάση δεδομένων σε οποιοδήποτε κράτος - μέλος της Ένωσης, η οποία διατίθεται δωρεάν, όπως εθνικό μητρώο συμβάσεων, εικονικό φάκελο επιχείρησης, ηλεκτρονικό σύστημα αποθήκευσης εγγράφων ή σύστημα προεπιλογής. Η δήλωση για την πρόσβαση σε εθνική βάση δεδομένων εμπεριέχεται στο Ευρωπαϊκό Ενιαίο Έγγραφο Σύμβασης (ΕΕΕΣ), στο οποίο περιέχονται επίσης οι πληροφορίες που απαιτούνται για τον συγκεκριμένο σκοπό, όπως η ηλεκτρονική διεύθυνση της βάσης δεδομένων, τυχόν δεδομένα αναγνώρισης και, κατά περίπτωση, η απαραίτητη δήλωση συναίνεσης.

Οι οικονομικοί φορείς δεν υποχρεούνται να υποβάλουν δικαιολογητικά, όταν η αναθέτουσα αρχή που έχει αναθέσει τη σύμβαση διαθέτει ήδη τα ως άνω δικαιολογητικά και αυτά εξακολουθούν να ισχύουν.

Τα δικαιολογητικά του παρόντος υποβάλλονται και γίνονται αποδεκτά σύμφωνα με την παράγραφο 2.4.2.5. και 3.2 της παρούσας.

Τα αποδεικτικά έγγραφα συντάσσονται στην ελληνική γλώσσα ή συνοδεύονται από επίσημη μετάφρασή τους στην ελληνική γλώσσα σύμφωνα με την παράγραφο 2.1.4.

B.1. Για την απόδειξη της μη συνδρομής των λόγων αποκλεισμού της παραγράφου 2.2.3 οι προσφέροντες οικονομικοί φορείς προσκομίζουν αντίστοιχα τα δικαιολογητικά που αναφέρονται παρακάτω.

Οι οικονομικοί φορείς μεριμνούν να διαθέτουν πιστοποιητικά, τα οποία να καλύπτουν και τον χρόνο υποβολής της προσφοράς, προκειμένου να τα υποβάλουν, εφόσον αναδειχθούν προσωρινοί ανάδοχοι. Τα εν λόγω πιστοποιητικά υποβάλλονται μαζί με τα υπόλοιπα αποδεικτικά μέσα της παραγράφου 3.2 της παρούσας, από τον προσωρινό ανάδοχο, μέσω του υποσυστήματος, στον φάκελο «δικαιολογητικά προσωρινού αναδόχου».

Αν το αρμόδιο για την έκδοση των ανωτέρω κράτος-μέλος ή χώρα δεν εκδίδει τέτοιου είδους έγγραφα ή πιστοποιητικά ή όπου το έγγραφο ή τα πιστοποιητικά αυτά δεν καλύπτουν όλες τις περιπτώσεις που αναφέρονται στις παραγράφους 2.2.3.1 και 2.2.3.2 περ. α' και β', καθώς και στην περ. β' της παραγράφου 2.2.3.4, τα έγγραφα ή τα πιστοποιητικά μπορεί να αντικαθίστανται από ένορκη βεβαίωση ή, στα κράτη - μέλη ή στις χώρες όπου δεν προβλέπεται ένορκη βεβαίωση, από υπεύθυνη δήλωση του ενδιαφερομένου ενώπιον αρμόδιας δικαστικής ή

διοικητικής αρχής, συμβολαιογράφου ή αρμόδιου επαγγελματικού ή εμπορικού οργανισμού του κράτους - μέλους ή της χώρας καταγωγής ή της χώρας όπου είναι εγκατεστημένος ο οικονομικός φορέας. Οι αρμόδιες δημόσιες αρχές παρέχουν, όπου κρίνεται αναγκαίο, επίσημη δήλωση στην οποία αναφέρεται ότι δεν εκδίδονται τα έγγραφα ή τα πιστοποιητικά της παρούσας παραγράφου ή ότι τα έγγραφα αυτά δεν καλύπτουν όλες τις περιπτώσεις που αναφέρονται στις παραγράφους 2.2.3.1 και 2.2.3.2 περ. α' και β', καθώς και στην περ. β' της παραγράφου 2.2.3.4. Οι επίσημες δηλώσεις καθίστανται διαθέσιμες μέσω του επιγραμμικού αποθετηρίου πιστοποιητικών (e-Certis) του άρθρου 81 του ν. 4412/2016.

Ειδικότερα οι οικονομικοί φορείς προσκομίζουν:

α) για την παράγραφο 2.2.3.1 απόσπασμα του σχετικού μητρώου, όπως του ποινικού μητρώου ή, ελλείψει αυτού, ισοδύναμο έγγραφο που εκδίδεται από αρμόδια δικαστική ή διοικητική αρχή του κράτους-μέλους ή της χώρας καταγωγής ή της χώρας όπου είναι εγκατεστημένος ο οικονομικός φορέας, από το οποίο προκύπτει ότι πληρούνται αυτές οι προϋποθέσεις, που να έχει εκδοθεί έως τρεις (3) μήνες πριν από την υποβολή του.

Η υποχρέωση προσκόμισης του ως άνω αποσπάσματος αφορά και στα μέλη του διοικητικού, διευθυντικού ή εποπτικού οργάνου του εν λόγω οικονομικού φορέα ή στα πρόσωπα που έχουν εξουσία εκπροσώπησης, λήψης αποφάσεων ή ελέγχου σε αυτό κατά τα ειδικότερα αναφερόμενα στην ως άνω παράγραφο 2.2.3.1,

β) για την παράγραφο 2.2.3.2 πιστοποιητικό που εκδίδεται από την αρμόδια αρχή του οικείου κράτους - μέλους ή χώρας, που να είναι εν ισχύ κατά το χρόνο υποβολής του, άλλως, στην περίπτωση που δεν αναφέρεται σε αυτό χρόνος ισχύος, που να έχει εκδοθεί έως τρεις (3) μήνες πριν από την υποβολή του.

Ιδίως οι οικονομικοί φορείς που είναι εγκατεστημένοι στην Ελλάδα προσκομίζουν:

i) Για την απόδειξη της εκπλήρωσης των φορολογικών υποχρεώσεων της παραγράφου 2.2.3.2 περίπτωση (α) αποδεικτικό ενημερότητας εκδιδόμενο από την Α.Α.Δ.Ε..

ii) Για την απόδειξη της εκπλήρωσης των υποχρεώσεων προς τους οργανισμούς κοινωνικής ασφάλισης της παραγράφου 2.2.3.2 περίπτωση α' πιστοποιητικό εκδιδόμενο από τον e-ΕΦΚΑ.

iii) Για την παράγραφο 2.2.3.2 περίπτωση α', πλέον των ως άνω πιστοποιητικών, υπεύθυνη δήλωση ότι δεν έχει εκδοθεί δικαστική ή διοικητική απόφαση με τελεσίδικη και δεσμευτική ισχύ για την αθέτηση των υποχρεώσεων τους όσον αφορά στην καταβολή φόρων ή εισφορών κοινωνικής ασφάλισης.

γ) για την παράγραφο 2.2.3.4 περίπτωση β' πιστοποιητικό που εκδίδεται από την αρμόδια αρχή του οικείου κράτους - μέλους ή χώρας, που να έχει εκδοθεί έως τρεις (3) μήνες πριν από την υποβολή του.

Ιδίως οι οικονομικοί φορείς που είναι εγκατεστημένοι στην Ελλάδα προσκομίζουν:

i) Ενιαίο Πιστοποιητικό Δικαστικής Φερεγγυότητας από το αρμόδιο Πρωτοδικείο, από το οποίο προκύπτει ότι δεν τελούν υπό πτώχευση, πτωχευτικό συμβιβασμό ή υπό αναγκαστική διαχείριση ή δικαστική εκκαθάριση ή ότι δεν έχουν υπαχθεί σε διαδικασία εξυγίανσης. Για τις ΙΚΕ προσκομίζεται επιπλέον και πιστοποιητικό του Γ.Ε.Μ.Η. περί μη έκδοσης απόφασης λύσης ή κατάθεσης αίτησης λύσης του νομικού προσώπου, ενώ για τις ΕΠΕ προσκομίζεται επιπλέον πιστοποιητικό μεταβολών.

ii) Πιστοποιητικό του Γ.Ε.Μ.Η. από το οποίο προκύπτει ότι το νομικό πρόσωπο δεν έχει λυθεί και τεθεί υπό εκκαθάριση με απόφαση των εταίρων.

iii) Εκτύπωση της καρτέλας "Στοιχεία Μητρώου/ Επιχείρησης" από την ηλεκτρονική πλατφόρμα της Ανεξάρτητης Αρχής Δημοσίων Εσόδων, όπως αυτά εμφανίζονται στο taxisnet, από την οποία να προκύπτει η μη αναστολή της επιχειρηματικής δραστηριότητάς τους.

Προκειμένου για τα σωματεία και τους συνεταιρισμούς, το Ενιαίο Πιστοποιητικό Δικαστικής Φερεγγυότητας εκδίδεται για τα σωματεία από το αρμόδιο Πρωτοδικείο, και για τους συνεταιρισμούς για το χρονικό διάστημα έως τις 31.12.2019 από το Ειρηνοδικείο και μετά την παραπάνω ημερομηνία από το Γ.Ε.Μ.Η.

δ) Για τις λουπές περιπτώσεις της παραγράφου 2.2.3.4, υπεύθυνη δήλωση του προσφέροντος οικονομικού φορέα ότι δεν συντρέχουν στο πρόσωπό του οι οριζόμενοι στην παράγραφο λόγοι αποκλεισμού.

ε) για την παράγραφο 2.2.3.9. υπεύθυνη δήλωση του προσφέροντος οικονομικού φορέα περί μη επιβολής σε βάρος του της κύρωσης του οριζόντιου αποκλεισμού, σύμφωνα τις διατάξεις της κείμενης νομοθεσίας.

στ) για την παράγραφο 2.2.3.5 **δικαιολογητικά ονομαστικοποίησης των μετοχών** που καθορίζονται κατωτέρω, εφόσον ο προσωρινός ανάδοχος είναι ανώνυμη εταιρία ή νομικό πρόσωπο στη μετοχική σύνθεση του οποίου συμμετέχει ανώνυμη εταιρεία ή νομικό πρόσωπο της αλλοδαπής που αντιστοιχεί σε ανώνυμη εταιρεία (πλην των περιπτώσεων που αναφέρθηκαν στην παρ. 2.2.3.5 της παρούσας ανωτέρω).

Συγκεκριμένα, προσκομίζονται:

i) Για την απόδειξη της εξαίρεσης από την υποχρέωση ονομαστικοποίησης των μετοχών τους κατά την περ. α) της παραγράφου 2.2.3.5 βεβαίωση του αρμοδίου Χρηματιστηρίου.

ii) Όσον αφορά την εξαίρεση της περ. β) της παραγράφου 2.2.3.5, για την απόδειξη του ελέγχου δικαιωμάτων ψήφου υπεύθυνη δήλωση της ελεγχόμενης εταιρείας και, εάν αυτή είναι διαφορετική του προσωρινού αναδόχου, πρόσθετη υπεύθυνη δήλωση του τελευταίου, στις οποίες αναφέρονται οι επιχειρήσεις επενδύσεων, οι εταιρείες διαχείρισης κεφαλαίων/ενεργητικού ή κεφαλαίων επιχειρηματικών συμμετοχών, ανά περίπτωση και το συνολικό ποσοστό των δικαιωμάτων ψήφου που ελέγχουν στην ελεγχόμενη από αυτές εταιρεία. Οι υπεύθυνες αυτές δηλώσεις συνοδεύονται υποχρεωτικά από βεβαίωση ή άλλο έγγραφο από το οποίο προκύπτει ότι οι ελέγχουσες τα δικαιώματα ψήφου εταιρείες είναι εποπτευόμενες κατά τα οριζόμενα στην παράγραφο 2.2.3.5.

iii) Δικαιολογητικά ονομαστικοποίησης μετοχών του προσωρινού αναδόχου:

- Πιστοποιητικό αρμόδιας αρχής του κράτους της έδρας, από το οποίο να προκύπτει ότι οι μετοχές είναι ονομαστικές, που να έχει εκδοθεί έως τριάντα (30) εργάσιμες ημέρες πριν από την υποβολή του.

- Αναλυτική κατάσταση με τα στοιχεία των μετόχων της εταιρείας και τον αριθμό των μετοχών κάθε μετόχου (μετοχολόγιο), όπως τα στοιχεία αυτά είναι καταχωρημένα στο βιβλίο μετόχων της εταιρείας, το πολύ τριάντα (30) εργάσιμες ημέρες πριν από την ημέρα υποβολής της προσφοράς.

Ειδικότερα:

- Όσον αφορά στις **εγκατεστημένες στην Ελλάδα ανώνυμες** εταιρείες υποβάλλεται πιστοποιητικό του Γ.Ε.Μ.Η. από το οποίο να προκύπτει ότι οι μετοχές τους είναι ονομαστικές και αναλυτική κατάσταση με τα στοιχεία των μετόχων της εταιρείας και τον αριθμό των μετοχών κάθε μετόχου (μετοχολόγιο), όπως τα στοιχεία αυτά είναι καταχωρημένα στο βιβλίο μετόχων της εταιρείας, το πολύ τριάντα (30) εργάσιμες ημέρες πριν από την ημέρα υποβολής της προσφοράς.

- Όσον αφορά στις **αλλοδαπές ανώνυμες εταιρείες ή αλλοδαπά νομικά πρόσωπα που αντιστοιχούν σε ανώνυμες εταιρείες:**

A) εφόσον έχουν κατά το δίκαιο της έδρας τους ονομαστικές μετοχές, προσκομίζουν :

i) Πιστοποιητικό αρμόδιας αρχής του κράτους της έδρας, από το οποίο να προκύπτει ότι οι μετοχές τους είναι ονομαστικές

ii) Αναλυτική κατάσταση μετόχων, με τον αριθμό των μετοχών του κάθε μετόχου, όπως τα στοιχεία αυτά είναι καταχωρημένα στο βιβλίο μετόχων της εταιρείας με ημερομηνία το πολύ 30 εργάσιμες ημέρες πριν την υποβολή της προσφοράς.

iii) Κάθε άλλο στοιχείο από το οποίο να προκύπτει η ονομαστικοποίηση μέχρι φυσικού προσώπου των μετοχών, που έχει συντελεστεί τις τελευταίες 30 (τριάντα) εργάσιμες ημέρες πριν την υποβολή της προσφοράς.

B) εφόσον δεν έχουν υποχρέωση ονομαστικοποίησης μετοχών ή δεν προβλέπεται η ονομαστικοποίηση των μετοχών, προσκομίζουν:

i) βεβαίωση περί μη υποχρέωσης ονομαστικοποίησης των μετοχών από αρμόδια αρχή, εφόσον υπάρχει σχετική πρόβλεψη, διαφορετικά προσκομίζεται υπεύθυνη δήλωση του διαγωνιζόμενου. Για την περίπτωση μη πρόβλεψης ονομαστικοποίησης προσκομίζεται υπεύθυνη δήλωση του διαγωνιζόμενου

ii) έγκυρη και ενημερωμένη κατάσταση προσώπων που κατέχουν τουλάχιστον 1% των μετοχών ή δικαιωμάτων ψήφου,

iii) εάν δεν τηρείται τέτοια κατάσταση, προσκομίζεται σχετική κατάσταση προσώπων, που κατέχουν τουλάχιστον ένα τοις εκατό (1%) των μετοχών ή δικαιωμάτων ψήφου, σύμφωνα με την τελευταία Γενική Συνέλευση, αν τα πρόσωπα αυτά είναι γνωστά στην εταιρεία. Σε αντίθετη περίπτωση, η εταιρεία αιτιολογεί τους λόγους που δεν είναι γνωστά τα ως άνω πρόσωπα, η δε αναθέτουσα αρχή δεν διαθέτει διακριτική ευχέρεια κατά την κρίση της αιτιολογίας αυτής.

Όλα τα ανωτέρω έγγραφα πρέπει να είναι επικυρωμένα από την κατά νόμον αρμόδια αρχή του κράτους της έδρας του υποψηφίου και να συνοδεύονται από επίσημη μετάφραση στην ελληνική.

Ελλείψεις στα δικαιολογητικά ονομαστικοποίησης των μετοχών συμπληρώνονται κατά την παράγραφο 3.1.2 της παρούσας.

Η αναθέτουσα αρχή ελέγχει επίσης, επί ποινή απαραδέκτου της προσφοράς, εάν στη διαδικασία συμμετέχει εξωχώρια εταιρεία από «μη συνεργάσιμα κράτη στον φορολογικό τομέα» κατά την έννοια των παρ. 3 και 4 του άρθρου 65 του ν. 4172/2013, καθώς και από κράτη που έχουν προνομιακό φορολογικό καθεστώς, όπως αυτά ορίζονται στον κατάλογο της απόφασης της παρ. 7 του άρθρου 65 του ως άνω Κώδικα, κατά τα αναφερόμενα στην περίπτωση α' της παραγράφου 4 του άρθρου 4 του ν. 3310/2005. [Προς το σκοπό ο προσωρινός ανάδοχος, πέραν των ως άνω δικαιολογητικών ονομαστικοποίησης, να προσκομίζει κατά το στάδιο κατακύρωσης υπεύθυνη δήλωση ότι δεν είναι εξωχώρια εταιρεία, κατά την ανωτέρω έννοια και δεν εμπίπτει στις διατάξεις της παρ.4 εδαφ. α & β του άρθρου 4 του Ν. 3310/2005, όπως ισχύει.]

B.2. Για την απόδειξη της απαίτησης του άρθρου 2.2.4. (απόδειξη καταλληλότητας για την άσκηση επαγγελματικής δραστηριότητας) προσκομίζουν πιστοποιητικό/βεβαίωση του οικείου επαγγελματικού ή εμπορικού μητρώου του κράτους εγκατάστασης. Οι οικονομικοί φορείς που είναι εγκατεστημένοι σε κράτος μέλος της Ευρωπαϊκής Ένωσης προσκομίζουν πιστοποιητικό/βεβαίωση του αντίστοιχου επαγγελματικού ή εμπορικού μητρώου του Παραρτήματος XI του Προσαρτήματος Α' του ν. 4412/2016, με το οποίο πιστοποιείται αφενός η εγγραφή τους σε αυτό και αφετέρου το ειδικό επάγγελμά τους. Στην περίπτωση που χώρα δεν τηρεί τέτοιο μητρώο, το έγγραφο ή το πιστοποιητικό μπορεί να αντικαθίσταται από ένορκη βεβαίωση ή, στα κράτη - μέλη ή στις χώρες όπου δεν προβλέπεται ένορκη βεβαίωση, από υπεύθυνη δήλωση του ενδιαφερομένου ενώπιον αρμόδιας δικαστικής ή διοικητικής αρχής, συμβολαιογράφου ή αρμόδιου επαγγελματικού ή εμπορικού οργανισμού της χώρας καταγωγής ή της χώρας όπου είναι εγκατεστημένος ο οικονομικός φορέας ότι δεν τηρείται τέτοιο μητρώο και ότι ασκεί τη δραστηριότητα που απαιτείται για την εκτέλεση του αντικείμενου της υπό ανάθεση σύμβασης.

Οι εγκατεστημένοι στην Ελλάδα οικονομικοί φορείς προσκομίζουν βεβαίωση εγγραφής στο Βιοτεχνικό ή Εμπορικό ή Βιομηχανικό Επιμελητήριο ή στο Μητρώο Κατασκευαστών Αμυντικού Υλικού ή πιστοποιητικό που εκδίδεται από την οικεία υπηρεσία του Γ.Ε.Μ.Η. των ως άνω Επιμελητηρίων. Για την απόδειξη άσκησης γεωργικού ή κτηνοτροφικού επαγγέλματος, οι αναθέτουσες αρχές απαιτούν σχετική βεβαίωση άσκησης επαγγέλματος, από αρμόδια διοικητική αρχή ή αρχή Οργανισμού Τοπικής Αυτοδιοίκησης.

Επισημαίνεται ότι, τα δικαιολογητικά που αφορούν στην απόδειξη της απαίτησης του άρθρου 2.2.4 (απόδειξη καταλληλότητας για την άσκηση επαγγελματικής δραστηριότητας) γίνονται αποδεκτά, εφόσον έχουν εκδοθεί έως τριάντα (30) εργάσιμες ημέρες πριν από την υποβολή τους, εκτός εάν, σύμφωνα με τις ειδικότερες διατάξεις αυτών, φέρουν συγκεκριμένο χρόνο ισχύος.

B.3. Δεν απαιτείται σύμφωνα με την παράγραφο 2.2.5 η προσκόμιση εγγράφων απόδειξης της οικονομικής και χρηματοοικονομικής επάρκειας του οικονομικού φορέα.

B.4. Για την απόδειξη της τεχνικής ικανότητας της παραγράφου 2.2.6 οι οικονομικοί φορείς προσκομίζουν όσα αναλυτικά περιγράφονται στο Παράρτημα – Τεχνικές Προδιαγραφές.

B.5. Για την απόδειξη της συμμόρφωσης τους με πρότυπα – συστήματα διασφάλισης ποιότητας και πρότυπα περιβαλλοντικής διαχείρισης της παραγράφου 2.2.7 οι οικονομικοί φορείς προσκομίζουν πιστοποιητικά διασφάλισης ποιότητας τα οποία έχουν εκδοθεί από ανεξάρτητους διαπιστευμένους οργανισμούς, σύμφωνα με τα ισχύοντα διεθνή ή/και ευρωπαϊκά ή/ και εθνικά πρότυπα (ISO, EN, ΕΛΟΤ κ.λπ.) καθώς και με τα οριζόμενα στο Παράρτημα -Τεχνικές Προδιαγραφές.

B.6. Για την απόδειξη της νόμιμης εκπροσώπησης, στις περιπτώσεις που ο οικονομικός φορέας είναι νομικό πρόσωπο και εγγράφεται υποχρεωτικά ή προαιρετικά, κατά την κείμενη νομοθεσία, και δηλώνει την εκπροσώπηση και τις μεταβολές της σε αρμόδια αρχή (πχ ΓΕΜΗ), προσκομίζει σχετικό πιστοποιητικό ισχύουσας εκπροσώπησης, το οποίο πρέπει να έχει εκδοθεί έως τριάντα (30) εργάσιμες ημέρες πριν από την υποβολή του, εκτός αν αυτό φέρει συγκεκριμένο χρόνο ισχύος.

Ειδικότερα για τους ημεδαπούς οικονομικούς φορείς προσκομίζονται:

i) για την απόδειξη της νόμιμης εκπροσώπησης, στις περιπτώσεις που ο οικονομικός φορέας είναι νομικό πρόσωπο και υποχρεούται, κατά την κείμενη νομοθεσία, να δηλώνει την εκπροσώπηση και τις μεταβολές της στο ΓΕΜΗ, προσκομίζει σχετικό πιστοποιητικό ισχύουσας εκπροσώπησης, το οποίο πρέπει να έχει εκδοθεί έως τριάντα (30) εργάσιμες ημέρες πριν από την υποβολή του.

ii) Για την απόδειξη της νόμιμης σύστασης και των μεταβολών του νομικού προσώπου γενικό πιστοποιητικό μεταβολών του ΓΕΜΗ, εφόσον έχει εκδοθεί έως τρεις (3) μήνες πριν από την υποβολή του.

Στις λοιπές περιπτώσεις τα κατά περίπτωση νομιμοποιητικά έγγραφα σύστασης και νόμιμης εκπροσώπησης (όπως καταστατικά, πιστοποιητικά μεταβολών, αντίστοιχα ΦΕΚ, αποφάσεις συγκρότησης οργάνων διοίκησης σε σώμα, κλπ., ανάλογα με τη νομική μορφή του οικονομικού φορέα), συνοδευόμενα από υπεύθυνη δήλωση του νόμιμου εκπροσώπου ότι εξακολουθούν να ισχύουν κατά την υποβολή τους.

Σε περίπτωση που για τη διενέργεια της παρούσας διαδικασίας ανάθεσης έχουν χορηγηθεί εξουσίες σε πρόσωπο πλέον αυτών που αναφέρονται στα παραπάνω έγγραφα, προσκομίζεται επιπλέον απόφαση- πρακτικό του αρμοδίου καταστατικού οργάνου διοίκησης του νομικού προσώπου με την οποία χορηγήθηκαν οι σχετικές εξουσίες. Όσον αφορά τα φυσικά πρόσωπα, εφόσον έχουν χορηγηθεί εξουσίες σε τρίτα πρόσωπα, προσκομίζεται εξουσιοδότηση του οικονομικού φορέα.

Οι αλλοδαποί οικονομικοί φορείς προσκομίζουν τα προβλεπόμενα, κατά τη νομοθεσία της χώρας εγκατάστασης, αποδεικτικά έγγραφα, και εφόσον δεν προβλέπονται, υπεύθυνη δήλωση του νόμιμου εκπροσώπου, από την οποία αποδεικνύονται τα ανωτέρω ως προς τη νόμιμη σύσταση, μεταβολές και εκπροσώπηση του οικονομικού φορέα.

Οι ως άνω υπεύθυνες δηλώσεις γίνονται αποδεκτές, εφόσον έχουν συνταχθεί μετά την κοινοποίηση της πρόσκλησης για την υποβολή των δικαιολογητικών.

Από τα ανωτέρω έγγραφα πρέπει να προκύπτουν η νόμιμη σύσταση του οικονομικού φορέα, όλες οι σχετικές τροποποιήσεις των καταστατικών, το/τα πρόσωπο/α που δεσμεύει/ουν νόμιμα την εταιρία κατά την ημερομηνία διενέργειας του διαγωνισμού (νόμιμος εκπρόσωπος, δικαίωμα υπογραφής κλπ.), τυχόν τρίτοι, στους οποίους έχει χορηγηθεί εξουσία εκπροσώπησης, καθώς και η θητεία του/των ή/και των μελών του οργάνου διοίκησης/ νόμιμου εκπροσώπου.

B.7. Οι οικονομικοί φορείς που είναι εγγεγραμμένοι σε επίσημους καταλόγους που προβλέπονται από τις εκάστοτε ισχύουσες εθνικές διατάξεις ή διαθέτουν πιστοποίηση από οργανισμούς πιστοποίησης που συμμορφώνονται με τα ευρωπαϊκά πρότυπα πιστοποίησης, κατά την έννοια του Παραρτήματος VII του Προσαρτήματος Α' του ν. 4412/2016, μπορούν να προσκομίζουν στις αναθέτουσες αρχές πιστοποιητικό εγγραφής εκδιδόμενο από την αρμόδια αρχή ή το πιστοποιητικό που εκδίδεται από τον αρμόδιο οργανισμό πιστοποίησης.

Στα πιστοποιητικά αυτά αναφέρονται τα δικαιολογητικά βάσει των οποίων έγινε η εγγραφή των εν λόγω οικονομικών φορέων στον επίσημο κατάλογο ή η πιστοποίηση και η κατάταξη στον εν λόγω κατάλογο.

Η πιστοποιούμενη εγγραφή στους επίσημους καταλόγους από τους αρμόδιους οργανισμούς ή το πιστοποιητικό, που εκδίδεται από τον οργανισμό πιστοποίησης, συνιστά τεκμήριο καταλληλότητας όσον αφορά τις απαιτήσεις ποιοτικής επιλογής, τις οποίες καλύπτει ο επίσημος κατάλογος ή το πιστοποιητικό.

Οι οικονομικοί φορείς που είναι εγγεγραμμένοι σε επίσημους καταλόγους απαλλάσσονται από την υποχρέωση υποβολής των δικαιολογητικών που αναφέρονται στο πιστοποιητικό εγγραφής τους. Ειδικώς όσον αφορά την καταβολή των εισφορών κοινωνικής ασφάλισης και των φόρων και τελών, προσκομίζονται επιπροσθέτως της βεβαίωσης εγγραφής στον επίσημο κατάλογο και πιστοποιητικά, κατά τα οριζόμενα ανωτέρω στην περ. Β.1, υποπερ. i, ii και iii της περ. β.

B.8. Οι ενώσεις οικονομικών φορέων που υποβάλλουν κοινή προσφορά, υποβάλλουν τα παραπάνω, κατά περίπτωση δικαιολογητικά, για κάθε οικονομικό φορέα που συμμετέχει στην ένωση, σύμφωνα με τα ειδικότερα προβλεπόμενα στο άρθρο 19 παρ. 2 του ν. 4412/2016.

B.9. Στην περίπτωση που οικονομικός φορέας επιθυμεί να στηριχθεί στις ικανότητες άλλων φορέων, σύμφωνα με την παράγραφο 2.2.8 για την απόδειξη ότι θα έχει στη διάθεσή του τους αναγκαίους πόρους, προσκομίζει, ιδίως, σχετική έγγραφη δέσμευση των φορέων αυτών για τον σκοπό αυτό. Ειδικότερα, προσκομίζεται έγγραφο (συμφωνητικό ή σε περίπτωση νομικού προσώπου απόφαση του αρμοδίου οργάνου διοίκησης αυτού ή σε περίπτωση φυσικού προσώπου υπεύθυνη δήλωση), δυνάμει του οποίου αμφότεροι, διαγωνιζόμενος οικονομικός φορέας και τρίτος φορέας, εγκρίνουν τη μεταξύ τους συνεργασία για την κατά περίπτωση παροχή προς τον διαγωνιζόμενο της χρηματοοικονομικής ή/και τεχνικής ή/και επαγγελματικής ικανότητας του φορέα, ώστε αυτή να είναι στη διάθεση του διαγωνιζόμενου για την εκτέλεση της Σύμβασης. Η σχετική αναφορά θα πρέπει να είναι λεπτομερής και να αναφέρει κατ' ελάχιστον τους συγκεκριμένους πόρους που θα είναι διαθέσιμοι για την εκτέλεση της σύμβασης και τον τρόπο δια του οποίου θα χρησιμοποιηθούν αυτοί για την εκτέλεση της σύμβασης. Ο τρίτος θα δεσμεύεται ρητά ότι θα διαθέσει στον διαγωνιζόμενο τους συγκεκριμένους πόρους κατά τη διάρκεια της σύμβασης και ο διαγωνιζόμενος ότι θα κάνει χρήση αυτών σε περίπτωση που του ανατεθεί η σύμβαση.

Σε περίπτωση που ο τρίτος διαθέτει χρηματοοικονομική επάρκεια, θα δηλώνει επίσης ότι καθίσταται από κοινού με τον διαγωνιζόμενο υπεύθυνος για την εκτέλεση της σύμβασης.

Σε περίπτωση που ο τρίτος διαθέτει στοιχεία τεχνικής ή επαγγελματικής καταλληλότητας που σχετίζονται με τους τίτλους σπουδών και τα επαγγελματικά προσόντα που ορίζονται στην περίπτωση στ' του Μέρους II του Παραρτήματος XII του Προσαρτήματος Α του ν. 4412/2016 ή με την σχετική επαγγελματική εμπειρία, θα δεσμεύεται ότι θα εκτελέσει τις εργασίες ή υπηρεσίες για τις οποίες απαιτούνται οι συγκεκριμένες ικανότητες, δηλώνοντας το τμήμα της σύμβασης που θα εκτελέσει.

B.10. Στην περίπτωση που ο οικονομικός φορέας δηλώνει στην προσφορά του ότι θα κάνει χρήση υπεργολάβων, στις ικανότητες των οποίων δεν στηρίζεται, προσκομίζεται υπεύθυνη δήλωση του προσφέροντος με αναφορά του τμήματος της σύμβασης το οποίο προτίθεται να αναθέσει σε τρίτους υπό μορφή υπεργολαβίας και υπεύθυνη δήλωση των υπεργολάβων ότι αποδέχονται την εκτέλεση των εργασιών.

B.11. Επισημαίνεται ότι γίνονται αποδεκτές:

- οι ένορκες βεβαιώσεις που αναφέρονται στην παρούσα Διακήρυξη, εφόσον έχουν συνταχθεί έως τρεις (3) μήνες πριν από την υποβολή τους,
- οι υπεύθυνες δηλώσεις, εφόσον έχουν συνταχθεί μετά την κοινοποίηση της πρόσκλησης για την υποβολή των δικαιολογητικών. Σημειώνεται ότι δεν απαιτείται θεώρηση του γνησίου της υπογραφής τους.

2.3 Κριτήρια Ανάθεσης

Κριτήριο ανάθεσης της Σύμβασης είναι η πλέον συμφέρουσα από οικονομική άποψη προσφορά μόνο βάσει της τιμής.

2.4 Κατάρτιση - Περιεχόμενο Προσφορών

2.4.1 Γενικοί όροι υποβολής προσφορών

Οι προσφορές υποβάλλονται με βάση τις απαιτήσεις που ορίζονται στο Παράρτημα της παρούσας, για το σύνολο της υπηρεσίας.

Στους γενικούς όρους υποβολής προσφορών περιλαμβάνονται επίσης τα εξής:

α. Οι προσφορές υποβάλλονται με βάση τις απαιτήσεις της Διακήρυξης.

Δεν επιτρέπονται εναλλακτικές προσφορές.

Η Ένωση Οικονομικών Φορέων υποβάλλει κοινή προσφορά, η οποία υπογράφεται υποχρεωτικά ψηφιακά είτε από όλους τους Οικονομικούς Φορείς που αποτελούν την Ένωση, είτε από εκπρόσωπό τους νομίμως εξουσιοδοτημένο. Στην προσφορά πρέπει απαραίτητως να προσδιορίζεται αφ' ενός η έκταση και το είδος της συμμετοχής του κάθε μέλους της ένωσης (συμπεριλαμβανομένης της κατανομής αμοιβής μεταξύ τους), καθώς και να ορίζεται αφ' ετέρου ο εκπρόσωπος/συντονιστής αυτής.

Οι οικονομικοί φορείς μπορούν να αποσύρουν την προσφορά τους, πριν την καταληκτική ημερομηνία υποβολής προσφοράς, χωρίς να απαιτείται έγκριση εκ μέρους του αποφαινομένου οργάνου της αναθέτουσας αρχής, υποβάλλοντας έγγραφη ειδοποίηση προς την αναθέτουσα αρχή μέσω της λειτουργικότητας «Επικοινωνία» του ΕΣΗΔΗΣ.

2.4.2 Χρόνος και τρόπος υποβολής προσφορών

2.4.2.1 Οι προσφορές υποβάλλονται από τους ενδιαφερόμενους ηλεκτρονικά, μέσω του ΕΣΗΔΗΣ, μέχρι την καταληκτική ημερομηνία και ώρα που ορίζει η παρούσα διακήρυξη, στην Ελληνική Γλώσσα, σε ηλεκτρονικό φάκελο, σύμφωνα με τα αναφερόμενα στον ν.4412/2016, ιδίως στα άρθρα 36 και 37 και στην κατ' εξουσιοδότηση της παρ. 5 του άρθρου 36 του ν.4412/2016 εκδοθείσα αρ. 64233/08.06.2021 (Β'2453/ 09.06.2021) Κοινή Απόφαση των Υπουργών Ανάπτυξης και Επενδύσεων και Ψηφιακής Διακυβέρνησης με θέμα «Ρυθμίσεις τεχνικών ζητημάτων που αφορούν την ανάθεση των Δημοσίων Συμβάσεων Προμηθειών και Υπηρεσιών με χρήση των επιμέρους εργαλείων και διαδικασιών του Εθνικού Συστήματος Ηλεκτρονικών Δημοσίων Συμβάσεων (ΕΣΗΔΗΣ)» (εφεξής Κ.Υ.Α. ΕΣΗΔΗΣ Προμήθειες και Υπηρεσίες).

Για τη συμμετοχή στο διαγωνισμό οι ενδιαφερόμενοι οικονομικοί φορείς απαιτείται να διαθέτουν προηγμένη ηλεκτρονική υπογραφή που υποστηρίζεται τουλάχιστον από αναγνωρισμένο (εγκεκριμένο) πιστοποιητικό, το οποίο χορηγήθηκε από πάροχο υπηρεσιών πιστοποίησης, ο οποίος περιλαμβάνεται στον κατάλογο εμπιστευσης που προβλέπεται στην απόφαση 2009/767/ΕΚ και σύμφωνα με τα οριζόμενα στο Κανονισμό (ΕΕ) 910/2014 και να εγγραφούν στο ΕΣΗΔΗΣ, σύμφωνα με την περ. β της παρ. 2 του άρθρου 37 του ν. 4412/2016 και τις διατάξεις του άρθρου 6 της Κ.Υ.Α. ΕΣΗΔΗΣ Προμήθειες και Υπηρεσίες.

2.4.2.2 Ο χρόνος υποβολής της προσφοράς μέσω του ΕΣΗΔΗΣ βεβαιώνεται αυτόματα από το ΕΣΗΔΗΣ με υπηρεσίες χρονοσήμανσης, σύμφωνα με τα οριζόμενα στο άρθρο 37 του ν. 4412/2016 και τις διατάξεις του άρθρου 10 της ως άνω κοινής υπουργικής απόφασης.

Μετά την παρέλευση της καταληκτικής ημερομηνίας και ώρας, δεν υπάρχει η δυνατότητα υποβολής προσφοράς στο ΕΣΗΔΗΣ. Σε περιπτώσεις τεχνικής αδυναμίας λειτουργίας του ΕΣΗΔΗΣ, η αναθέτουσα αρχή ρυθμίζει τα της συνέχειας του διαγωνισμού με αιτιολογημένη απόφασή της.

2.4.2.3 Οι οικονομικοί φορείς υποβάλλουν με την προσφορά τους τα ακόλουθα σύμφωνα με τις διατάξεις του άρθρου 13 της Κ.Υ.Α. ΕΣΗΔΗΣ Προμήθειες και Υπηρεσίες:

(α) έναν ηλεκτρονικό (υπο)φάκελο με την ένδειξη «Δικαιολογητικά Συμμετοχής–Τεχνική Προσφορά», στον οποίο περιλαμβάνεται το σύνολο των κατά περίπτωση απαιτούμενων δικαιολογητικών και η τεχνική προσφορά, σύμφωνα με τις διατάξεις της κείμενης νομοθεσίας και την παρούσα.

(β) έναν ηλεκτρονικό (υπο)φάκελο με την ένδειξη «Οικονομική Προσφορά», στον οποίο περιλαμβάνεται η οικονομική προσφορά του οικονομικού φορέα και το σύνολο των κατά περίπτωση απαιτούμενων δικαιολογητικών.

Από τον Οικονομικό Φορέα σημαίνονται, με χρήση της σχετικής λειτουργικότητας του ΕΣΗΔΗΣ, τα στοιχεία εκείνα της προσφοράς του που έχουν εμπιστευτικό χαρακτήρα σύμφωνα με τα οριζόμενα στο άρθρο 21 του ν. 4412/2016. Εφόσον ένας οικονομικός φορέας χαρακτηρίζει πληροφορίες ως εμπιστευτικές, λόγω ύπαρξης τεχνικού ή εμπορικού απορρήτου, στη σχετική δήλωσή του, αναφέρει ρητά όλες τις σχετικές διατάξεις νόμου ή διοικητικές πράξεις που επιβάλλουν την εμπιστευτικότητα της συγκεκριμένης πληροφορίας.

Δεν χαρακτηρίζονται ως εμπιστευτικές, πληροφορίες σχετικά με τις τιμές μονάδας, τις προσφερόμενες ποσότητες, την οικονομική προσφορά και τα στοιχεία της τεχνικής προσφοράς που χρησιμοποιούνται για την αξιολόγησή της.

2.4.2.4 Εφόσον οι Οικονομικοί Φορείς καταχωρίσουν τα στοιχεία, μεταδεδομένα και συνημμένα ηλεκτρονικά αρχεία, που αφορούν δικαιολογητικά συμμετοχής-τεχνικής προσφοράς και οικονομικής προσφοράς τους στις αντίστοιχες ειδικές ηλεκτρονικές φόρμες του ΕΣΗΔΗΣ, στην συνέχεια, μέσω σχετικής λειτουργικότητας, εξάγουν αναφορές (εκτυπώσεις) σε μορφή ηλεκτρονικών αρχείων με μορφότυπο PDF, τα οποία αποτελούν συνοπτική αποτύπωση των καταχωρισμένων στοιχείων. Τα ηλεκτρονικά αρχεία των εν λόγω αναφορών (εκτυπώσεων) υπογράφονται ψηφιακά, σύμφωνα με τις προβλεπόμενες διατάξεις (περ. β της παρ. 2 του άρθρου 37) και επισυνάπτονται από τον Οικονομικό Φορέα στους αντίστοιχους υποφακέλους. Επισημαίνεται ότι η εξαγωγή και η επισύναψη των προαναφερθέντων αναφορών (εκτυπώσεων) δύναται να πραγματοποιείται για κάθε υποφάκελο ξεχωριστά, από τη στιγμή που έχει ολοκληρωθεί η καταχώριση των στοιχείων σε αυτόν.

2.4.2.5 Ειδικότερα, όσον αφορά τα συνημμένα ηλεκτρονικά αρχεία της προσφοράς, οι Οικονομικοί Φορείς τα καταχωρίζουν στους ανωτέρω (υπο)φακέλους μέσω του Υποσυστήματος, ως εξής :

Τα έγγραφα που καταχωρίζονται στην ηλεκτρονική προσφορά, και δεν απαιτείται να προσκομισθούν και σε έντυπη μορφή, γίνονται αποδεκτά κατά περίπτωση, σύμφωνα με τα προβλεπόμενα στις διατάξεις:

α) είτε των άρθρων 13, 14 και 28 του ν. 4727/2020 (Α' 184) περί ηλεκτρονικών δημοσίων εγγράφων που φέρουν ηλεκτρονική υπογραφή ή σφραγίδα και, εφόσον πρόκειται για αλλοδαπά δημόσια ηλεκτρονικά έγγραφα, εάν φέρουν επισημείωση e-Apostille

β) είτε των άρθρων 15 και 27 του ν. 4727/2020 (Α' 184) περί ηλεκτρονικών ιδιωτικών εγγράφων που φέρουν ηλεκτρονική υπογραφή ή σφραγίδα

γ) είτε του άρθρου 11 του ν. 2690/1999 (Α' 45),

δ) είτε της παρ. 2 του άρθρου 37 του ν. 4412/2016, περί χρήσης ηλεκτρονικών υπογραφών σε ηλεκτρονικές διαδικασίες δημοσίων συμβάσεων,

ε) είτε της παρ. 8 του άρθρου 92 του ν. 4412/2016, περί συνυποβολής υπεύθυνης δήλωσης στην περίπτωση απλής φωτοτυπίας ιδιωτικών εγγράφων.

Επιπλέον, δεν προσκομίζονται σε έντυπη μορφή τα ΦΕΚ και ενημερωτικά και τεχνικά φυλλάδια και άλλα έντυπα, εταιρικά ή μη, με ειδικό τεχνικό περιεχόμενο, δηλαδή έντυπα με αμιγώς τεχνικά χαρακτηριστικά, όπως αριθμούς, αποδόσεις σε διεθνείς μονάδες, μαθηματικούς τύπους και σχέδια.

Ειδικότερα, τα στοιχεία και δικαιολογητικά για τη συμμετοχή του Οικονομικού Φορέα στη διαδικασία καταχωρίζονται από αυτόν σε μορφή ηλεκτρονικών αρχείων με μορφότυπο PDF.

Έως την ημέρα και ώρα αποσφράγισης των προσφορών προσκομίζονται με ευθύνη του οικονομικού φορέα στην αναθέτουσα αρχή, σε έντυπη μορφή και σε κλειστό-ούς φάκελο-ους, στον οποίο αναγράφεται ο αποστολέας και ως παραλήπτης η Επιτροπή Διαγωνισμού του παρόντος διαγωνισμού, τα στοιχεία της ηλεκτρονικής προσφοράς

του, τα οποία απαιτείται να προσκομισθούν σε πρωτότυπη μορφή. Τέτοια στοιχεία και δικαιολογητικά ενδεικτικά είναι :

α) η πρωτότυπη εγγυητική επιστολή συμμετοχής, πλην των περιπτώσεων που αυτή εκδίδεται ηλεκτρονικά, άλλως η προσφορά απορρίπτεται ως απαράδεκτη,

β) αυτά που δεν υπάγονται στις διατάξεις του άρθρου 11 παρ. 2 του ν. 2690/1999,

γ) ιδιωτικά έγγραφα τα οποία δεν έχουν επικυρωθεί από δικηγόρο ή δεν φέρουν θεώρηση από υπηρεσίες και φορείς της περίπτωσης α της παρ. 2 του άρθρου 11 του ν. 2690/1999 ή δεν συνοδεύονται από υπεύθυνη δήλωση για την ακρίβειά τους, καθώς και

δ) τα αλλοδαπά δημόσια έντυπα έγγραφα που φέρουν την επισημείωση της Χάγης (Apostille), ή προξενική θεώρηση και δεν έχουν επικυρωθεί από δικηγόρο

Σε περίπτωση μη υποβολής ενός ή περισσότερων από τα ως άνω στοιχεία και δικαιολογητικά που υποβάλλονται σε έντυπη μορφή, πλην της πρωτότυπης εγγύησης συμμετοχής, η αναθέτουσα αρχή δύναται να ζητήσει τη συμπλήρωση και υποβολή τους, σύμφωνα με το άρθρο 102 του ν. 4412/2016.

Στα αλλοδαπά δημόσια έγγραφα και δικαιολογητικά εφαρμόζεται η Συνθήκη της Χάγης της 5ης.10.1961, που κυρώθηκε με το ν. 1497/1984 (Α'188) , εφόσον συντάσσονται σε κράτη που έχουν προσχωρήσει στην ως άνω Συνθήκη, άλλως φέρουν προξενική θεώρηση. Απαλλάσσονται από την απαίτηση επικύρωσης (με Apostille ή Προξενική Θεώρηση) αλλοδαπά δημόσια έγγραφα όταν καλύπτονται από διμερείς ή πολυμερείς συμφωνίες που έχει συνάψει η Ελλάδα (ενδεικτικά «Σύμβαση νομικής συνεργασίας μεταξύ Ελλάδας και Κύπρου – 05.03.1984» (κυρωτικός ν.1548/1985, «Σύμβαση περί απαλλαγής από την επικύρωση ορισμένων πράξεων και εγγράφων – 15.09.1977» (κυρωτικός ν.4231/2014)). Επίσης απαλλάσσονται από την απαίτηση επικύρωσης ή παρόμοιας διατύπωσης δημόσια έγγραφα που εκδίδονται από τις αρχές κράτους μέλους που υπάγονται στον Καν ΕΕ 2016/1191 για την απλούστευση των απαιτήσεων για την υποβολή ορισμένων δημοσίων εγγράφων στην ΕΕ, όπως, ενδεικτικά, το λευκό ποινικό μητρώο, υπό τον όρο ότι τα σχετικά με το γεγονός αυτό δημόσια έγγραφα εκδίδονται για πολίτη της Ένωσης από τις αρχές του κράτους μέλους της ιθαγένειάς του.

Επίσης, γίνονται υποχρεωτικά αποδεκτά ευκρινή φωτοαντίγραφα εγγράφων που έχουν εκδοθεί από αλλοδαπές αρχές και έχουν επικυρωθεί από δικηγόρο, σύμφωνα με τα προβλεπόμενα στην παρ. 2 περ. β του άρθρου 11 του ν. 2690/1999 “Κώδικας Διοικητικής Διαδικασίας”, όπως αντικαταστάθηκε ως άνω με το άρθρο 1 παρ.2 του ν.4250/2014.

Οι πρωτότυπες εγγυήσεις συμμετοχής, πλην των εγγυήσεων που εκδίδονται ηλεκτρονικά, προσκομίζονται, με ευθύνη του οικονομικού φορέα, σε κλειστό φάκελο, στον οποίο αναγράφεται ο αποστολέας, τα στοιχεία του παρόντος διαγωνισμού και ως παραλήπτης η Επιτροπή Διαγωνισμού, το αργότερο πριν την ημερομηνία και ώρα αποσφράγισης των προσφορών που ορίζεται στην παρ. 3.1 της παρούσας, άλλως η προσφορά απορρίπτεται ως απαράδεκτη, μετά από γνώμη της Επιτροπής Διαγωνισμού.

Η προσκόμιση των εγγυήσεων συμμετοχής πραγματοποιείται είτε με κατάθεση του ως άνω φακέλου στην υπηρεσία πρωτοκόλλου της αναθέτουσας αρχής, είτε με την αποστολή του ταχυδρομικώς, επί αποδείξει. Το βάρος απόδειξης της έγκαιρης προσκόμισης φέρει ο οικονομικός φορέας. Το εμπρόθεσμο αποδεικνύεται με την επίκληση του αριθμού πρωτοκόλλου ή την προσκόμιση του σχετικού αποδεικτικού αποστολής κατά περίπτωση.

Στην περίπτωση που επιλεγεί η αποστολή του φακέλου της εγγύησης συμμετοχής ταχυδρομικώς, ο οικονομικός φορέας αναρτά, εφόσον δεν διαθέτει αριθμό έγκαιρης εισαγωγής του φακέλου του στο πρωτόκολλο της αναθέτουσας αρχής, το αργότερο έως την ημερομηνία και ώρα αποσφράγισης των προσφορών, μέσω της λειτουργικότητας «Επικοινωνία», τα σχετικά αποδεικτικά στοιχεία προσκόμισης (αποδεικτικό κατάθεσης σε υπηρεσίες ταχυδρομείου- ταχυμεταφορών), προκειμένου να ενημερώσει την αναθέτουσα αρχή περί της τήρησης της υποχρέωσής του σχετικά με την (εμπρόθεσμη) προσκόμιση της εγγύησης συμμετοχής του στον παρόντα διαγωνισμό.

2.4.3 Περιεχόμενα Φακέλου «Δικαιολογητικά Συμμετοχής- Τεχνική Προσφορά»**2.4.3.1 Δικαιολογητικά Συμμετοχής**

Τα στοιχεία και δικαιολογητικά για την συμμετοχή των προσφερόντων στη διαγωνιστική διαδικασία περιλαμβάνουν με ποινή αποκλεισμού τα ακόλουθα υπό α και β στοιχεία:

α) το Ευρωπαϊκό Ενιαίο Έγγραφο Σύμβασης (ΕΕΕΣ), όπως προβλέπεται στις παρ. 1 και 3 του άρθρου 79 του ν. 4412/2016 και τη συνοδευτική υπεύθυνη δήλωση με την οποία ο οικονομικός φορέας δύναται να διευκρινίζει τις πληροφορίες που παρέχει με το ΕΕΕΣ σύμφωνα με την παρ. 9 του ίδιου άρθρου,

β) την εγγύηση συμμετοχής, όπως προβλέπεται στο άρθρο 72 του Ν.4412/2016 και τις παραγράφους 2.1.5 και 2.2.2 αντίστοιχα της παρούσας διακήρυξης.

Οι προσφέροντες συμπληρώνουν το σχετικό υπόδειγμα ΕΕΕΣ, το οποίο αποτελεί αναπόσπαστο μέρος της παρούσας διακήρυξης ως Παράρτημα αυτής.

Η συμπλήρωσή του δύναται να πραγματοποιηθεί με χρήση του υποσυστήματος Promitheus ESPDint, προσβάσιμου μέσω της Διαδικτυακής (www.promitheus.gov.gr) του ΟΠΣ ΕΣΗΔΗΣ, ή άλλης σχετικής συμβατής πλατφόρμας υπηρεσιών διαχείρισης ηλεκτρονικών ΕΕΕΣ. Οι Οικονομικοί Φορείς δύναται να αξιοποιήσουν το αντίστοιχο ηλεκτρονικό αρχείο με μορφότυπο XML που αποτελεί επικουρικό στοιχείο των εγγράφων της σύμβασης.

Το συμπληρωμένο από τον Οικονομικό Φορέα ΕΕΕΣ (συμπεριλαμβανομένων των διακριτών ΕΕΕΣ από δανειζόντες εμπειρία ή υπεργολάβους, σύμφωνα με την παράγραφο 2.2.8), καθώς και η τυχόν συνοδευτική αυτού υπεύθυνη δήλωση, υποβάλλονται σύμφωνα με την περίπτωση β' ή δ' της παραγράφου 2.4.2.5 της παρούσας, σε ψηφιακά υπογεγραμμένο ηλεκτρονικό αρχείο με μορφότυπο PDF.

Αναλυτικές οδηγίες και πληροφορίες για το θεσμικό πλαίσιο, τον τρόπο χρήσης και συμπλήρωσης ηλεκτρονικών ΕΕΕΣ και της χρήση του υποσυστήματος Promitheus ESPDint είναι αναρτημένες σε σχετική θεματική ενότητα στη Διαδικτυακή Πύλη (<https://espd.eprocurement.gov.gr/>) του ΟΠΣ ΕΣΗΔΗΣ

2.4.3.2 Τεχνική προσφορά

Η τεχνική προσφορά θα πρέπει να καλύπτει όλες τις απαιτήσεις και τις προδιαγραφές που έχουν τεθεί από την αναθέτουσα αρχή με το κεφάλαιο “Τεχνικές Προδιαγραφές” του Παραρτήματος της Διακήρυξης, περιγράφοντας ακριβώς πώς οι συγκεκριμένες απαιτήσεις και προδιαγραφές πληρούνται. Περιλαμβάνει ιδίως τα έγγραφα και δικαιολογητικά, βάσει των οποίων θα αξιολογηθεί η καταλληλότητα των προσφερόμενων ειδών, με βάση το κριτήριο ανάθεσης, σύμφωνα με τα αναλυτικώς αναφερόμενα στο ως άνω Παράρτημα.

Οι οικονομικοί φορείς αναφέρουν το τμήμα της σύμβασης που προτίθενται να αναθέσουν υπό μορφή υπεργολαβίας σε τρίτους, καθώς και τους υπεργολάβους που προτείνουν (Άρθρο 58 του ν. 4412/2016).

2.4.4 Περιεχόμενα Φακέλου «Οικονομική Προσφορά» / Τρόπος σύνταξης και υποβολής οικονομικών προσφορών

Η Οικονομική Προσφορά συντάσσεται με βάση το αναγραφόμενο στην παρούσα κριτήριο ανάθεσης, ήτοι το κριτήριο **της πλέον συμφέρουσας από οικονομική άποψη προσφοράς**, μόνο βάσει τιμής όπως ορίζεται κατωτέρω:

Ο (υπο)φάκελος, «Οικονομική Προσφορά» περιλαμβάνεται η οικονομική προσφορά του οικονομικού φορέα.

Η Οικονομική Προσφορά υποβάλλεται ηλεκτρονικά επί ποινή απορρίψεως στον (υπό) φάκελο «Οικονομική Προσφορά».

Η οικονομική προσφορά, συντάσσεται συμπληρώνοντας την αντίστοιχη ειδική ηλεκτρονική φόρμα του συστήματος. Στην συνέχεια, το σύστημα παράγει σχετικό ηλεκτρονικό αρχείο, σε μορφή pdf, το οποίο υπογράφεται ψηφιακά και υποβάλλεται από τον προσφέροντα. Τα στοιχεία που περιλαμβάνονται στην ειδική ηλεκτρονική φόρμα του συστήματος και του παραγόμενου ψηφιακά υπογεγραμμένου ηλεκτρονικού αρχείου πρέπει να ταυτίζονται. Σε

αντίθετη περίπτωση, το σύστημα παράγει σχετικό μήνυμα και ο προσφέρων καλείται να παράγει εκ νέου το ηλεκτρονικό αρχείο pdf.

Εφόσον η οικονομική προσφορά δεν έχει αποτυπωθεί στο σύνολό της στις ειδικές ηλεκτρονικές φόρμες του συστήματος, ο προσφέρων επισυνάπτει ψηφιακά υπογεγραμμένα τα σχετικά ηλεκτρονικά αρχεία.

Η τιμή των παρεχόμενων υπηρεσιών δίνεται σε ευρώ ανά μονάδα.

Στην τιμή περιλαμβάνονται οι υπέρ τρίτων κρατήσεις, ως και κάθε άλλη επιβάρυνση, σύμφωνα με την κείμενη νομοθεσία, μη συμπεριλαμβανομένου Φ.Π.Α., για την παράδοση των υλικών στον τόπο και με τον τρόπο που προβλέπεται στα έγγραφα της σύμβασης.

Επισημαίνεται ότι το εκάστοτε ποσοστό Φ.Π.Α. επί τοις εκατό, της ανωτέρω τιμής θα υπολογίζεται αυτόματα από το σύστημα.

Οι προσφερόμενες τιμές είναι σταθερές καθ' όλη τη διάρκεια της σύμβασης και δεν αναπροσαρμόζονται.

Ως απαράδεκτες θα απορρίπτονται προσφορές στις οποίες:

α) δεν δίνεται τιμή σε ΕΥΡΩ ή που καθορίζεται σχέση ΕΥΡΩ προς ξένο νόμισμα,

β) δεν προκύπτει με σαφήνεια η προσφερόμενη τιμή, με την επιφύλαξη της παρ. 4 του άρθρου 102 του ν. 4412/2016 και

γ) η τιμή υπερβαίνει τον προϋπολογισμό της σύμβασης που καθορίζεται και τεκμηριώνεται από την αναθέτουσα αρχή.

Η Επιτροπή διενέργειας μπορεί να ζητήσει διευκρινήσεις επί των οικονομικών προσφορών και οι Οικονομικοί Φορείς θα πρέπει να ανταποκριθούν εντός 7 (επτά) ημερών από την επομένη του σχετικού μηνύματος που θα λάβουν μέσω του Συστήματος.

2.4.5 Χρόνος ισχύος των προσφορών

Οι υποβαλλόμενες προσφορές ισχύουν και δεσμεύουν τους οικονομικούς φορείς για διάστημα 12 μηνών από την επόμενη της καταληκτικής ημερομηνίας υποβολής προσφορών.

Προσφορά η οποία ορίζει χρόνο ισχύος μικρότερο από τον ανωτέρω προβλεπόμενο απορρίπτεται ως μη κανονική.

Η ισχύς της προσφοράς μπορεί να παρατείνεται εγγράφως, εφόσον τούτο ζητηθεί από την αναθέτουσα αρχή, πριν από τη λήξη της, με αντίστοιχη παράταση της εγγυητικής επιστολής συμμετοχής σύμφωνα με τα οριζόμενα στο άρθρο 72 παρ. 1 του ν. 4412/2016 και την παράγραφο 2.2.2. της παρούσας, κατ' ανώτατο όριο για χρονικό διάστημα ίσο με την προβλεπόμενη ως άνω αρχική διάρκεια. Σε περίπτωση αιτήματος της αναθέτουσας αρχής για παράταση της ισχύος της προσφοράς, για τους οικονομικούς φορείς, που αποδέχτηκαν την παράταση, πριν τη λήξη ισχύος των προσφορών τους, οι προσφορές ισχύουν και τους δεσμεύουν για το επιπλέον αυτό χρονικό διάστημα.

Μετά τη λήξη και του παραπάνω ανώτατου ορίου χρόνου παράτασης ισχύος της προσφοράς, τα αποτελέσματα της διαδικασίας ανάθεσης ματαιώνονται, εκτός αν η αναθέτουσα αρχή κρίνει, κατά περίπτωση, αιτιολογημένα, ότι η συνέχιση της διαδικασίας εξυπηρετεί το δημόσιο συμφέρον, οπότε οι οικονομικοί φορείς που συμμετέχουν στη διαδικασία μπορούν να επιλέξουν είτε να παρατείνουν την προσφορά και την εγγύηση συμμετοχής τους, εφόσον τους ζητηθεί πριν την πάροδο του ανωτέρω ανώτατου ορίου παράτασης της προσφοράς τους είτε όχι. Στην τελευταία περίπτωση, η διαδικασία συνεχίζεται με όσους παρατείνουν τις προσφορές τους και αποκλείονται οι λοιποί οικονομικοί φορείς.

Σε περίπτωση που λήξει ο χρόνος ισχύος των προσφορών και δεν ζητηθεί παράταση της προσφοράς, η αναθέτουσα αρχή δύναται με αιτιολογημένη απόφασή της, εφόσον η εκτέλεση της σύμβασης εξυπηρετεί το δημόσιο συμφέρον, να ζητήσει εκ των υστέρων από τους οικονομικούς φορείς που συμμετέχουν στη διαδικασία να παρατείνουν την προσφορά τους.

Η αναθέτουσα αρχή με βάση τα αποτελέσματα του ελέγχου και της αξιολόγησης των προσφορών, απορρίπτει, σε κάθε περίπτωση, προσφορά:

α) η οποία αποκλίνει από απαραίτατους όρους περί σύνταξης και υποβολής της προσφοράς, ή δεν υποβάλλεται εμπρόθεσμα με τον τρόπο και με το περιεχόμενο που ορίζεται στην παρούσα και συγκεκριμένα στις παραγράφους 2.4.1 (Γενικοί όροι υποβολής προσφορών), 2.4.2. (Χρόνος και τρόπος υποβολής προσφορών), 2.4.3. (Περιεχόμενο φακέλων δικαιολογητικών συμμετοχής, τεχνικής προσφοράς), 2.4.4. (Περιεχόμενο φακέλου οικονομικής προσφοράς, τρόπος σύνταξης και υποβολής οικονομικών προσφορών), 2.4.5. (Χρόνος ισχύος προσφορών), 3.1. (Αποσφράγιση και αξιολόγηση προσφορών), 3.2 (Πρόσκληση υποβολής δικαιολογητικών προσωρινού αναδόχου) της παρούσας,

β) η οποία περιέχει ατελείς, ελλιπείς, ασαφείς ή λανθασμένες πληροφορίες ή τεκμηρίωση, συμπεριλαμβανομένων των πληροφοριών που περιέχονται στο ΕΕΕΣ, εφόσον αυτές δεν επιδέχονται συμπλήρωση, διόρθωση, αποσαφήνιση ή διευκρίνιση ή, εφόσον επιδέχονται, δεν έχουν αποκατασταθεί από τον προσφέροντα, εντός της προκαθορισμένης προθεσμίας, σύμφωνα το άρθρο 102 του ν. 4412/2016 και την παρ. 3.1.2.1 της παρούσας διακήρυξης,

γ) για την οποία ο προσφέρων δεν παράσχει τις απαιτούμενες εξηγήσεις, εντός της προκαθορισμένης προθεσμίας ή η εξήγηση δεν είναι αποδεκτή από την αναθέτουσα αρχή σύμφωνα με την παρ. 3.1.2.1 της παρούσας και τα άρθρα 102 και 103 του ν. 4412/2016,

δ) η οποία είναι εναλλακτική προσφορά,

ε) η οποία υποβάλλεται από έναν προσφέροντα που έχει υποβάλλει δύο ή περισσότερες προσφορές

Ο περιορισμός αυτός ισχύει, υπό τους όρους της παραγράφου 2.2.3.4 περ.γ της παρούσας (περ. γ' της παρ. 4 του άρθρου 73 του ν. 4412/2016) και στην περίπτωση ενώσεων οικονομικών φορέων με κοινά μέλη, καθώς και στην περίπτωση οικονομικών φορέων που συμμετέχουν είτε αυτοτελώς είτε ως μέλη ενώσεων.

στ) η οποία είναι υπό αίρεση,

ζ) η οποία θέτει όρο αναπροσαρμογής,

η) για την οποία ο προσφέρων δεν παράσχει, εντός αποκλειστικής προθεσμίας είκοσι (20) ημερών από την κοινοποίηση σε αυτόν σχετικής πρόσκλησης της αναθέτουσας αρχής, εξηγήσεις αναφορικά με την τιμή ή το κόστος που προτείνει σε αυτήν, στην περίπτωση που η προσφορά του φαίνεται ασυνήθιστα χαμηλή σε σχέση με τα αγαθά, σύμφωνα με την παρ. 1 του άρθρου 88 του ν.4412/2016,

θ) εφόσον διαπιστωθεί ότι είναι ασυνήθιστα χαμηλή διότι δε συμμορφώνεται με τις ισχύουσες υποχρεώσεις της παρ. 2 του άρθρου 18 του ν.4412/2016,

ι) η οποία παρουσιάζει αποκλίσεις ως προς τους όρους και τις τεχνικές προδιαγραφές της σύμβασης,

ια) η οποία παρουσιάζει ελλείψεις ως προς τα δικαιολογητικά που ζητούνται από τα έγγραφα της παρούσας διακήρυξης, εφόσον αυτές δεν θεραπευτούν από τον προσφέροντα με την υποβολή ή τη συμπλήρωσή τους, εντός της προκαθορισμένης προθεσμίας, σύμφωνα με τα άρθρα 102 και 103 του ν.4412/2016,

ιβ) εάν από τα δικαιολογητικά του άρθρου 103 του ν. 4412/2016, που προσκομίζονται από τον προσωρινό ανάδοχο, δεν αποδεικνύεται η μη συνδρομή των λόγων αποκλεισμού της παραγράφου 2.2.3 της παρούσας ή η πλήρωση μιας ή περισσότερων από τις απαιτήσεις των κριτηρίων ποιοτικής επιλογής, σύμφωνα με τις παραγράφους 2.2.4. επ., περί κριτηρίων επιλογής,

ιγ) εάν κατά τον έλεγχο των ως άνω δικαιολογητικών του άρθρου 103 του ν.4412/2016, διαπιστωθεί ότι τα στοιχεία που δηλώθηκαν, σύμφωνα με το άρθρο 79 του ν. 4412/2016, είναι εκ προθέσεως απατηλά, ή ότι έχουν υποβληθεί πλαστά αποδεικτικά στοιχεία.

3.1 Αποσφράγιση και αξιολόγηση προσφορών

3.1.1 Ηλεκτρονική αποσφράγιση προσφορών

Το πιστοποιημένο στο ΕΣΗΔΗΣ, για την αποσφράγιση των προσφορών αρμόδιο όργανο της Αναθέτουσας Αρχής, ήτοι η επιτροπή διενέργειας/επιτροπή αξιολόγησης, εφεξής Επιτροπή Διαγωνισμού, προβαίνει στην έναρξη της διαδικασίας ηλεκτρονικής αποσφράγισης των φακέλων των προσφορών, κατά το άρθρο 100 του ν. 4412/2016, ακολουθώντας τα εξής στάδια:

- Ηλεκτρονική Αποσφράγιση του (υπό)φακέλου «Δικαιολογητικά Συμμετοχής-Τεχνική Προσφορά» και του (υπό)φακέλου «Οικονομική Προσφορά», **την Παρασκευή 24-05-2024 και ώρα 11.00 π.μ.**
- Στο στάδιο αυτό τα στοιχεία των προσφορών που αποσφραγίζονται είναι προσβάσιμα μόνο στα μέλη της Επιτροπής Διαγωνισμού και την Αναθέτουσα Αρχή.
- Σε κάθε στάδιο τα στοιχεία των προσφορών που αποσφραγίζονται είναι καταρχήν προσβάσιμα μόνο στα μέλη της Επιτροπής Διαγωνισμού και την Αναθέτουσα Αρχή.

3.1.2 Αξιολόγηση προσφορών

3.1.2.1 Μετά την κατά περίπτωση ηλεκτρονική αποσφράγιση των προσφορών η Αναθέτουσα Αρχή προβαίνει στην αξιολόγηση αυτών, μέσω των αρμόδιων πιστοποιημένων στο ΕΣΗΔΗΣ οργάνων της, εφαρμοζόμενων κατά τα λοιπά των κειμένων διατάξεων.

Η αναθέτουσα αρχή, τηρώντας τις αρχές της ίσης μεταχείρισης και της διαφάνειας, ζητά από τους προσφέροντες οικονομικούς φορείς, όταν οι πληροφορίες ή η τεκμηρίωση που πρέπει να υποβάλλονται είναι ή εμφανίζονται ελλιπείς ή λανθασμένες, συμπεριλαμβανομένων εκείνων στο ΕΕΕΣ, ή όταν λείπουν συγκεκριμένα έγγραφα, να υποβάλλουν, να συμπληρώνουν, να αποσαφηνίζουν ή να ολοκληρώνουν τις σχετικές πληροφορίες ή τεκμηρίωση, εντός προθεσμίας όχι μικρότερης των δέκα (10) ημερών και όχι μεγαλύτερης των είκοσι (20) ημερών από την ημερομηνία κοινοποίησης σε αυτούς της σχετικής πρόσκλησης. Η συμπλήρωση ή η αποσαφήνιση ζητείται και γίνεται αποδεκτή υπό την προϋπόθεση ότι δεν τροποποιείται η προσφορά του οικονομικού φορέα και ότι αφορά σε στοιχεία ή δεδομένα, των οποίων είναι αντικειμενικά εξακριβώσιμος ο προγενέστερος χαρακτήρας σε σχέση με το πέρας της καταληκτικής προθεσμίας παραλαβής προσφορών. Τα ανωτέρω ισχύουν κατ' αναλογίαν και για τυχόν ελλείπουσες δηλώσεις, υπό την προϋπόθεση ότι βεβαιώνουν γεγονότα αντικειμενικώς εξακριβώσιμα.

Ειδικότερα :

α) Η Επιτροπή Διαγωνισμού εξετάζει αρχικά **την προσκόμιση της εγγύησης συμμετοχής**, σύμφωνα με την παράγραφο 1 του άρθρου 72. Σε περίπτωση παράλειψης προσκόμισης, είτε της εγγύησης συμμετοχής ηλεκτρονικής έκδοσης, μέχρι την καταληκτική ημερομηνία υποβολής προσφορών, είτε του πρωτοτύπου της έντυπης εγγύησης συμμετοχής, μέχρι την ημερομηνία και ώρα αποσφράγισης, η Επιτροπή Διαγωνισμού **συντάσσει πρακτικό** στο οποίο εισηγείται την απόρριψη της προσφοράς ως **απαράδεκτης**.

Στη συνέχεια εκδίδεται από την αναθέτουσα αρχή απόφαση, με την οποία επικυρώνεται το ανωτέρω πρακτικό. Η απόφαση απόρριψης της προσφοράς του παρόντος εδαφίου εκδίδεται πριν από την έκδοση οποιασδήποτε άλλης απόφασης σχετικά με την αξιολόγηση των προσφορών της οικείας διαδικασίας ανάθεσης σύμβασης και κοινοποιείται σε όλους τους προσφέροντες, μέσω της λειτουργικότητας της «Επικοινωνίας» του ηλεκτρονικού διαγωνισμού στο ΕΣΗΔΗΣ.

Κατά της εν λόγω απόφασης χωρεί προδικαστική προσφυγή, σύμφωνα με τα οριζόμενα στην παράγραφο 3.4 της παρούσας.

Η αναθέτουσα αρχή επικοινωνεί παράλληλα με τους φορείς που φέρονται να έχουν εκδώσει τις εγγυητικές επιστολές, προκειμένου να διαπιστώσει την εγκυρότητά τους.

β) Μετά την έκδοση της ανωτέρω απόφασης η Επιτροπή Διαγωνισμού προβαίνει αρχικά στον έλεγχο των δικαιολογητικών συμμετοχής και εν συνεχεία στην αξιολόγηση των τεχνικών προσφορών των προσφερόντων των οποίων τα δικαιολογητικά συμμετοχής έκρινε πλήρη. Η αξιολόγηση γίνεται σύμφωνα με τους όρους της παρούσας και η διαδικασία αξιολόγησης ολοκληρώνεται με την καταχώριση σε πρακτικό των προσφερόντων, των αποτελεσμάτων του ελέγχου και της αξιολόγησης των δικαιολογητικών συμμετοχής και των τεχνικών προσφορών.

γ) Στη συνέχεια η Επιτροπή Διαγωνισμού προβαίνει στην αξιολόγηση των οικονομικών προσφορών των προσφερόντων, των οποίων τα δικαιολογητικά συμμετοχής και η τεχνική προσφορά κρίθηκαν αποδεκτά, συντάσσει πρακτικό στο οποίο καταχωρίζονται οι οικονομικές προσφορές κατά σειρά μειοδοσίας και εισηγείται αιτιολογημένα την αποδοχή ή απόρριψή τους, την κατάταξη των προσφορών και την ανάδειξη του προσωρινού αναδόχου.

Εάν οι προσφορές φαίνονται **ασυνήθιστα χαμηλές** σε σχέση με το αντικείμενο της σύμβασης, η αναθέτουσα αρχή απαιτεί από τους οικονομικούς φορείς, μέσω της λειτουργικότητας της «Επικοινωνίας» του ηλεκτρονικού διαγωνισμού στο ΕΣΗΔΗΣ, να εξηγήσουν την τιμή ή το κόστος που προτείνουν στην προσφορά τους, εντός αποκλειστικής προθεσμίας, κατά ανώτατο όριο είκοσι (20) ημερών από την κοινοποίηση της σχετικής πρόσκλησης. Στην περίπτωση αυτή εφαρμόζονται τα άρθρα 88 και 89 ν. 4412/2016. Εάν τα παρεχόμενα στοιχεία δεν εξηγούν κατά τρόπο ικανοποιητικό το χαμηλό επίπεδο της τιμής ή του κόστους που προτείνεται, η προσφορά απορρίπτεται ως μη κανονική.

Στην περίπτωση **ισότιμων προσφορών** η αναθέτουσα αρχή επιλέγει τον ανάδοχο με κλήρωση μεταξύ των οικονομικών φορέων που υπέβαλαν ισότιμες προσφορές. Η κλήρωση γίνεται ενώπιον της Επιτροπής του Διαγωνισμού και παρουσία των οικονομικών φορέων που υπέβαλαν τις ισότιμες προσφορές.

Στη συνέχεια, εφόσον το αποφαινόμενο όργανο της αναθέτουσας αρχής εγκρίνει τα ανωτέρω πρακτικά εκδίδεται απόφαση για τα αποτελέσματα όλων των ανωτέρω σταδίων («Δικαιολογητικά Συμμετοχής», «Τεχνική Προσφορά» και «Οικονομική Προσφορά») και η αναθέτουσα αρχή προσκαλεί εγγράφως, μέσω της λειτουργικότητας της «Επικοινωνίας» του ηλεκτρονικού διαγωνισμού στο ΕΣΗΔΗΣ, τον πρώτο σε κατάταξη μειοδότη στον οποίον πρόκειται να γίνει η κατακύρωση («προσωρινός ανάδοχος») να υποβάλει τα δικαιολογητικά κατακύρωσης, σύμφωνα με όσα ορίζονται στο άρθρο 103 και την παράγραφο 3.2 της παρούσας, περί πρόσκλησης για υποβολή δικαιολογητικών. Η απόφαση έγκρισης των πρακτικών δεν κοινοποιείται στους προσφέροντες και ενσωματώνεται στην απόφαση κατακύρωσης.

Σε κάθε περίπτωση, όταν εξ αρχής έχει υποβληθεί μία προσφορά, τα αποτελέσματα όλων των σταδίων της διαδικασίας ανάθεσης, ήτοι Δικαιολογητικών Συμμετοχής, Τεχνικής Προσφοράς και Οικονομικής Προσφοράς, επικυρώνονται με την απόφαση κατακύρωσης του άρθρου 105 του ν. 4412/2016, σύμφωνα με την παράγραφο 3.3 της παρούσας, που εκδίδεται μετά το πέρας και του τελευταίου σταδίου της διαδικασίας. Κατά της ανωτέρω απόφασης χωρεί προδικαστική προσφυγή ενώπιον της ΕΑΔΗΣΗ σύμφωνα με όσα προβλέπονται στην παράγραφο 3.4 της παρούσας.

3.2 Πρόσκληση υποβολής δικαιολογητικών προσωρινού αναδόχου - Δικαιολογητικά προσωρινού αναδόχου

Μετά την αξιολόγηση των προσφορών, η αναθέτουσα αρχή αποστέλλει σχετική ηλεκτρονική πρόσκληση στον προσφέροντα, στον οποίο πρόκειται να γίνει η κατακύρωση («προσωρινό ανάδοχο»), μέσω της λειτουργικότητας της «Επικοινωνίας» του ηλεκτρονικού διαγωνισμού στο ΕΣΗΔΗΣ, και τον καλεί να υποβάλει εντός προθεσμίας δέκα (10) ημερών από την κοινοποίηση της σχετικής έγγραφης ειδοποίησης σε αυτόν, τα αποδεικτικά έγγραφα νομιμοποίησης και τα πρωτότυπα ή αντίγραφα όλων των δικαιολογητικών που περιγράφονται στην παράγραφο 2.2.9.2. της παρούσας διακήρυξης, ως αποδεικτικά στοιχεία για τη μη συνδρομή των λόγων αποκλεισμού της παραγράφου 2.2.3 της διακήρυξης, καθώς και για την πλήρωση των κριτηρίων ποιοτικής επιλογής των παραγράφων 2.2.4 - 2.2.8 αυτής.

Ειδικότερα, το σύνολο των στοιχείων και δικαιολογητικών της ως άνω παραγράφου αποστέλλονται από αυτόν σε μορφή ηλεκτρονικών αρχείων με μορφότυπο PDF, σύμφωνα με τα ειδικώς οριζόμενα στην παράγραφο 2.4.2.5 της παρούσας.

Εντός της προθεσμίας υποβολής των δικαιολογητικών κατακύρωσης και το αργότερο έως την τρίτη εργάσιμη ημέρα από την καταληκτική ημερομηνία ηλεκτρονικής υποβολής των δικαιολογητικών κατακύρωσης, προσκομίζονται με ευθύνη του οικονομικού φορέα, στην αναθέτουσα αρχή, σε έντυπη μορφή και σε κλειστό φάκελο, στον οποίο αναγράφεται ο αποστολέας, τα στοιχεία του Διαγωνισμού και ως παραλήπτης η Επιτροπή Διαγωνισμού, τα στοιχεία και δικαιολογητικά, τα οποία απαιτείται να προσκομισθούν σε έντυπη μορφή (ως πρωτότυπα ή ακριβή αντίγραφα), σύμφωνα με τα προβλεπόμενα στις διατάξεις της ως άνω παραγράφου 2.4.2.5.

Αν δεν προσκομισθούν τα παραπάνω δικαιολογητικά ή υπάρχουν ελλείψεις σε αυτά που υποβλήθηκαν, η αναθέτουσα αρχή καλεί τον προσωρινό ανάδοχο να προσκομίσει τα ελλείποντα δικαιολογητικά ή να συμπληρώσει τα ήδη υποβληθέντα ή να παράσχει διευκρινήσεις με την έννοια του άρθρου 102 του ν. 4412/2016, εντός δέκα (10) ημερών από την κοινοποίηση της σχετικής πρόσκλησης σε αυτόν.

Ο προσωρινός ανάδοχος δύναται να υποβάλει αίτημα, μέσω της λειτουργικότητας της «Επικοινωνίας» του ηλεκτρονικού διαγωνισμού στο ΕΣΗΔΗΣ, προς την αναθέτουσα αρχή, για παράταση της ως άνω προθεσμίας, συνοδευόμενο από αποδεικτικά έγγραφα περί αίτησης χορήγησης δικαιολογητικών προσωρινού αναδόχου. Στην περίπτωση αυτή η αναθέτουσα αρχή παρατείνει την προθεσμία υποβολής αυτών, για όσο χρόνο απαιτηθεί για τη χορήγησή τους από τις αρμόδιες δημόσιες αρχές. Ο προσωρινός ανάδοχος μπορεί να αξιοποιεί τη δυνατότητα αυτή τόσο εντός της αρχικής προθεσμίας για την υποβολή δικαιολογητικών όσο και εντός της προθεσμίας για την προσκόμιση ελλειπόντων ή τη συμπλήρωση ήδη υποβληθέντων δικαιολογητικών, κατά την έννοια του άρθρου 102 του ν. 4412/2016, ως ανωτέρω προβλέπεται. Η παρούσα ρύθμιση εφαρμόζεται αναλόγως και όταν η αναθέτουσα αρχή ζητήσει την προσκόμιση των δικαιολογητικών κατά τη διαδικασία αξιολόγησης των προσφορών ή αιτήσεων συμμετοχής και πριν από το στάδιο κατακύρωσης, κατ' εφαρμογή της διάταξης του πρώτου εδαφίου της παρ. 5 του άρθρου 79 του ν. 4412/2016, τηρουμένων των αρχών της ίσης μεταχείρισης και της διαφάνειας.

Απορρίπτεται η προσφορά του προσωρινού αναδόχου, καταπίπτει υπέρ της αναθέτουσας αρχής η εγγύηση συμμετοχής του και η κατακύρωση γίνεται στον προσφέροντα που υπέβαλε την αμέσως επόμενη πλέον συμφέρουσα από οικονομική άποψη προσφορά, τηρουμένης της ανωτέρω διαδικασίας, εάν:

- i) κατά τον έλεγχο των παραπάνω δικαιολογητικών διαπιστωθεί ότι τα στοιχεία που δηλώθηκαν με το Ευρωπαϊκό Ενιαίο Έγγραφο Σύμβασης (ΕΕΕΣ) είναι εκ προθέσεως απατηλά, ή έχουν υποβληθεί πλαστά αποδεικτικά στοιχεία, ή
- ii) δεν υποβληθούν στο προκαθορισμένο χρονικό διάστημα τα απαιτούμενα πρωτότυπα ή αντίγραφα των παραπάνω δικαιολογητικών, ή
- iii) από τα δικαιολογητικά που προσκομίσθηκαν νομίμως και εμπροθέσμως, δεν αποδεικνύεται η μη συνδρομή των λόγων αποκλεισμού σύμφωνα με την παράγραφο 2.2.3 (λόγοι αποκλεισμού) ή η πλήρωση μιας ή περισσότερων από τις απαιτήσεις των κριτηρίων ποιοτικής επιλογής σύμφωνα με τις παραγράφους 2.2.4 έως 2.2.8 (κριτήρια ποιοτικής επιλογής) της παρούσας.

Σε περίπτωση έγκαιρης και προσηκούσας ενημέρωσης της αναθέτουσας αρχής για μεταβολές στις προϋποθέσεις, τις οποίες ο προσωρινός ανάδοχος είχε δηλώσει με το Ευρωπαϊκό Ενιαίο Έγγραφο Σύμβασης (ΕΕΕΣ) ότι πληροί, οι οποίες μεταβολές επήλθαν ή για τις οποίες μεταβολές έλαβε γνώση μετά την δήλωση και μέχρι την ημέρα της σύναψης της σύμβασης (οψιγενείς μεταβολές), δεν καταπίπτει υπέρ της Αναθέτουσας Αρχής η εγγύηση συμμετοχής του.

Αν κανένας από τους προσφέροντες δεν υποβάλλει αληθή ή ακριβή δήλωση ή δεν προσκομίσει ένα ή περισσότερα από τα απαιτούμενα έγγραφα και δικαιολογητικά ή δεν αποδειξει ότι: α) δεν βρίσκεται σε μία από τις καταστάσεις της παραγράφου 2.2.3 της παρούσας διακήρυξης και β) πληροί τα σχετικά κριτήρια ποιοτικής επιλογής τα οποία έχουν καθοριστεί σύμφωνα με τις παραγράφους 2.2.4 -2.2.8 της παρούσας διακήρυξης, η διαδικασία ματαιώνεται.

Η διαδικασία ελέγχου των παραπάνω δικαιολογητικών ολοκληρώνεται με τη σύνταξη πρακτικού από την Επιτροπή του Διαγωνισμού, στο οποίο αναγράφεται η τυχόν συμπλήρωση δικαιολογητικών σύμφωνα με όσα ορίζονται ανωτέρω (παράγραφος 3.1.2.1.) και τη διαβίβασή του στο αποφαινόμενο όργανο της αναθέτουσας αρχής για τη λήψη απόφασης είτε για την κατακύρωση της σύμβασης είτε για τη ματαίωση της διαδικασίας.

3.3 Κατακύρωση - σύναψη σύμβασης

3.3.1 Τα αποτελέσματα του ελέγχου των παραπάνω δικαιολογητικών και της εισήγησης της Επιτροπής επικυρώνονται με την απόφαση κατακύρωσης, στην οποία ενσωματώνεται η απόφαση έγκρισης των πρακτικών των περ. α & β της παρ. 2 του άρθρου 100 του ν. 4412/2016 (περί αξιολόγησης των δικαιολογητικών συμμετοχής, της τεχνικής και της οικονομικής προσφοράς).

Η αναθέτουσα αρχή κοινοποιεί, μέσω της λειτουργικότητας της «Επικοινωνίας» στο ΕΣΗΔΗΣ, σε όλους τους οικονομικούς φορείς που έλαβαν μέρος στη διαδικασία ανάθεσης, εκτός από όσους αποκλείστηκαν οριστικά δυνάμει της παρ. 1 του άρθρου 72 του ν. 4412/2016, την απόφαση κατακύρωσης, στην οποία αναφέρονται υποχρεωτικά οι προθεσμίες για την αναστολή της σύναψης σύμβασης, σύμφωνα με τα άρθρα 360 έως 372 του ν. 4412/2016, μαζί με αντίγραφο όλων των πρακτικών της διαδικασίας ελέγχου και αξιολόγησης των προσφορών, και, επιπλέον, αναρτά τα δικαιολογητικά του προσωρινού αναδόχου στα «Συνημμένα Ηλεκτρονικού Διαγωνισμού».

Μετά την έκδοση και κοινοποίηση της απόφασης κατακύρωσης οι προσφέροντες λαμβάνουν γνώση των λοιπών συμμετεχόντων στη διαδικασία και των στοιχείων που υποβλήθηκαν από αυτούς, με ενέργειες της αναθέτουσας αρχής. Κατά της απόφασης κατακύρωσης χωρεί προδικαστική προσφυγή ενώπιον της ΕΑΔΗΣΥ, σύμφωνα με την παράγραφο 3.4 της παρούσας. Δεν επιτρέπεται η άσκηση άλλης διοικητικής προσφυγής κατά της ανωτέρω απόφασης.

3.3.2 Η απόφαση κατακύρωσης καθίσταται οριστική, εφόσον συντρέξουν οι ακόλουθες προϋποθέσεις σωρευτικά:

- α) κοινοποιηθεί η απόφαση κατακύρωσης σε όλους τους οικονομικούς φορείς που δεν έχουν αποκλειστεί οριστικά,
- β) παρέλθει άπρακτη η προθεσμία άσκησης προδικαστικής προσφυγής ή σε περίπτωση άσκησης, παρέλθει άπρακτη η προθεσμία άσκησης αίτησης αναστολής και ακύρωσης κατά της απόφασης της ΕΑΔΗΣΥ και σε περίπτωση άσκησης αίτησης αναστολής και ακύρωσης κατά της απόφασης της ΕΑΔΗΣΥ εκδοθεί απόφαση επί της αίτησης, με την επιφύλαξη της χορήγησης προσωρινής διαταγής, σύμφωνα με όσα ορίζονται στο τελευταίο εδάφιο της [παρ. 4 του άρθρου 372](#) του ν. 4412/2016,
- γ) ολοκληρωθεί επιτυχώς ο προσυμβατικός έλεγχος από το Ελεγκτικό Συνέδριο, σύμφωνα με τα άρθρα 324 έως 327 του ν. 4700/2020, εφόσον απαιτείται, και
- δ) ο προσωρινός ανάδοχος, υποβάλλει, στην περίπτωση που απαιτείται και έπειτα από σχετική πρόσκληση, υπεύθυνη δήλωση, που υπογράφεται σύμφωνα με όσα ορίζονται στο [άρθρο 79Α](#) του ν. 4412/2016, στην οποία δηλώνεται ότι, δεν έχουν επέλθει στο πρόσωπό του οψιγενείς μεταβολές κατά την έννοια του [άρθρου 104](#) του ν. 4412/2016 και μόνον στην περίπτωση του προσυμβατικού ελέγχου ή της άσκησης προδικαστικής προσφυγής κατά της απόφασης κατακύρωσης. Η υπεύθυνη δήλωση ελέγχεται από την αναθέτουσα αρχή και μνημονεύεται στο συμφωνητικό. Εφόσον δηλωθούν οψιγενείς μεταβολές, η δήλωση ελέγχεται από την Επιτροπή Διαγωνισμού, η οποία εισηγείται προς το αρμόδιο αποφαινόμενο όργανο.

Μετά από την οριστικοποίηση της απόφασης κατακύρωσης η αναθέτουσα αρχή προσκαλεί τον ανάδοχο, μέσω της λειτουργικότητας της «Επικοινωνίας» του ηλεκτρονικού διαγωνισμού στο ΕΣΗΔΗΣ, να προσέλθει για υπογραφή του συμφωνητικού, θέτοντάς του προθεσμία δεκαπέντε (15) ημερών από την κοινοποίηση της σχετικής ειδικής πρόσκλησης. Η σύμβαση θεωρείται συναφθείσα με την κοινοποίηση της πρόσκλησης του προηγούμενου εδαφίου στον ανάδοχο.

Πριν την υπογραφή της σύμβασης υποβάλλεται η υπεύθυνη δήλωση της κοινής απόφασης των Υπουργών Ανάπτυξης και Επικρατείας 20977/23-8-2007 (Β' 1673) «Δικαιολογητικά για την τήρηση των μητρώων του ν. 3310/2005 όπως τροποποιήθηκε με το ν. 3414/2005».

Στην περίπτωση που ο ανάδοχος δεν προσέλθει να υπογράψει το ως άνω συμφωνητικό μέσα στην τεθείσα προθεσμία, με την επιφύλαξη αντικειμενικών λόγων ανωτέρας βίας, κηρύσσεται έκπτωτος, καταπίπτει υπέρ της

αναθέτουσας αρχής η εγγυητική επιστολή συμμετοχής του και ακολουθείται η ίδια, ως άνω διαδικασία, για τον προσφέροντα που υπέβαλε την αμέσως επόμενη πλέον συμφέρουσα από οικονομική άποψη προσφορά. Αν κανένας από τους προσφέροντες δεν προσέλθει για την υπογραφή του συμφωνητικού, η διαδικασία ανάθεσης ματαιώνεται σύμφωνα με την παράγραφο 3.5 της παρούσας διακήρυξης. Στην περίπτωση αυτή, η αναθέτουσα αρχή μπορεί να αναζητήσει αποζημίωση, πέρα από την καταπίπτουσα εγγυητική επιστολή, ιδίως δυνάμει των άρθρων 197 και 198 ΑΚ.

Εάν η αναθέτουσα αρχή δεν απευθύνει την ειδική πρόσκληση για την υπογραφή του συμφωνητικού εντός χρονικού διαστήματος εξήντα (60) ημερών από την οριστικοποίηση της απόφασης κατακύρωσης, με την επιφύλαξη της ύπαρξης επιτακτικού λόγου δημόσιου συμφέροντος ή αντικειμενικών λόγων ανωτέρας βίας, ο ανάδοχος δικαιούται να απέχει από την υπογραφή του συμφωνητικού, χωρίς να εκπέσει η εγγύηση συμμετοχής του, καθώς και να αναζητήσει αποζημίωση ιδίως δυνάμει των άρθρων 197 και 198 ΑΚ.

3.4 Προδικαστικές Προσφυγές - Προσωρινή Δικαστική Προστασία

A. Κάθε ενδιαφερόμενος, ο οποίος έχει ή είχε συμφέρον να του ανατεθεί η συγκεκριμένη δημόσια σύμβαση και έχει υποστεί ή ενδέχεται να υποστεί ζημία από εκτελεστή πράξη ή παράλειψη της αναθέτουσας αρχής κατά παράβαση της ευρωπαϊκής ενωσιακής ή εσωτερικής νομοθεσίας στον τομέα των δημοσίων συμβάσεων, έχει δικαίωμα να προσφύγει στην Ενιαία Αρχή Δημοσίων Συμβάσεων (ΕΑΔΗΣΥ), σύμφωνα με τα ειδικότερα οριζόμενα στα άρθρα 345 επ. ν. 4412/2016 και 1 επ. π.δ. 39/2017, στρεφόμενος με προδικαστική προσφυγή, κατά πράξης ή παράλειψης της αναθέτουσας αρχής, προσδιορίζοντας ειδικώς τις νομικές και πραγματικές αιτιάσεις που δικαιολογούν το αίτημά του.

Σε περίπτωση προσφυγής κατά πράξης της αναθέτουσας αρχής, η προθεσμία για την άσκηση της προδικαστικής προσφυγής είναι:

(α) δέκα (10) ημέρες από την κοινοποίηση της προσβαλλόμενης πράξης στον ενδιαφερόμενο οικονομικό φορέα αν η πράξη κοινοποιήθηκε με ηλεκτρονικά μέσα ή τηλεομοιοτυπία ή

(β) δεκαπέντε (15) ημέρες από την κοινοποίηση της προσβαλλόμενης πράξης σε αυτόν αν χρησιμοποιήθηκαν άλλα μέσα επικοινωνίας, άλλως

(γ) δέκα (10) ημέρες από την πλήρη, πραγματική ή τεκμαιρόμενη, γνώση της πράξης που βλάπτει τα συμφέροντα του ενδιαφερόμενου οικονομικού φορέα. Ειδικά για την άσκηση προσφυγής κατά προκήρυξης, η πλήρης γνώση αυτής τεκμαίρεται μετά την πάροδο δεκαπέντε (15) ημερών από τη δημοσίευση στο ΚΗΜΔΗΣ.

Σε περίπτωση παράλειψης που αποδίδεται στην αναθέτουσα αρχή, η προθεσμία για την άσκηση της προδικαστικής προσφυγής είναι δεκαπέντε (15) ημέρες από την επομένη της συντέλεσης της προσβαλλόμενης παράλειψης .

Οι προθεσμίες ως προς την υποβολή των προδικαστικών προσφυγών και των παρεμβάσεων αρχίζουν την επομένη της ημέρας της προαναφερθείσας κατά περίπτωση κοινοποίησης ή γνώσης και λήγουν όταν περάσει ολόκληρη η τελευταία ημέρα και ώρα 23:59:59 και, αν αυτή είναι εξαιρετέα ή Σάββατο, όταν περάσει ολόκληρη η επομένη εργάσιμη ημέρα και ώρα 23:59:59.

Η προδικαστική προσφυγή συντάσσεται υποχρεωτικά με τη χρήση του τυποποιημένου εντύπου του Παραρτήματος Ι του π.δ/τος 39/2017 και κατατίθεται ηλεκτρονικά μέσω της λειτουργικότητας «Επικοινωνία» στην ηλεκτρονική περιοχή του συγκεκριμένου διαγωνισμού, επιλέγοντας την ένδειξη «Προδικαστική Προσφυγή» σύμφωνα με το άρθρο 18 της Κ.Υ.Α. Προμήθειες και Υπηρεσίες.

Για το παραδεκτό της άσκησης της προδικαστικής προσφυγής κατατίθεται παράβολο από τον προσφεύγοντα υπέρ του Ελληνικού Δημοσίου, σύμφωνα με όσα ορίζονται στο άρθρο 363 Ν. 4412/2016 . Η επιστροφή του παραβόλου στον προσφεύγοντα γίνεται: α) σε περίπτωση ολικής ή μερικής αποδοχής της προσφυγής του, β) όταν η αναθέτουσα αρχή ανακαλεί την προσβαλλόμενη πράξη ή προβαίνει στην οφειλόμενη ενέργεια πριν από την έκδοση της απόφασης της ΕΑΔΗΣΥ επί της προσφυγής, γ) σε περίπτωση παραίτησης του προσφεύγοντα από την προσφυγή του έως και δέκα (10) ημέρες από την κατάθεση της προσφυγής.

Η προθεσμία για την άσκηση της προδικαστικής προσφυγής και η άσκησή της κωλύουν τη σύναψη της σύμβασης επί ποινή ακυρότητας, η οποία διαπιστώνεται με απόφαση της ΕΑΔΗΣΥ μετά από άσκηση προδικαστικής προσφυγής, σύμφωνα με το άρθρο 368 του ν. 4412/2016 και 20 π.δ. 39/2017. Όμως, μόνη η άσκηση της προδικαστικής προσφυγής δεν κωλύει την πρόοδο της διαγωνιστικής διαδικασίας, υπό την επιφύλαξη χορήγησης από το Κλιμάκιο προσωρινής προστασίας σύμφωνα με το άρθρο 366 παρ. 1-2 ν. 4412/2016 και 15 παρ. 1-4 π.δ. 39/2017.

Η προηγούμενη παράγραφος δεν εφαρμόζεται στην περίπτωση που, κατά τη διαδικασία σύναψης της παρούσας σύμβασης, υποβληθεί μόνο μία (1) προσφορά.

Μετά την, κατά τα ως άνω, ηλεκτρονική κατάθεση της προδικαστικής προσφυγής η αναθέτουσα αρχή, μέσω της λειτουργίας «Επικοινωνία» :

α) Κοινοποιεί την προσφυγή το αργότερο έως την επομένη εργάσιμη ημέρα από την κατάθεσή της σε κάθε ενδιαφερόμενο τρίτο, ο οποίος μπορεί να θίγεται από την αποδοχή της προσφυγής, προκειμένου να ασκήσει το, προβλεπόμενο από τα άρθρα 362 παρ. 3 και 7 π.δ. 39/2017, δικαίωμα παρέμβασής του στη διαδικασία εξέτασης της προσφυγής, για τη διατήρηση της ισχύος της προσβαλλόμενης πράξης, προσκομίζοντας όλα τα κρίσιμα έγγραφα που έχει στη διάθεσή του.

β) Διαβιβάζει στην ΕΑΔΗΣΥ, το αργότερο εντός δεκαπέντε (15) ημερών από την ημέρα κατάθεσης, τον πλήρη φάκελο της υπόθεσης, τα αποδεικτικά κοινοποίησης στους ενδιαφερόμενους τρίτους αλλά και την Έκθεση Απόψεων της επί της προσφυγής. Στην Έκθεση Απόψεων η αναθέτουσα αρχή μπορεί να παραθέσει αρχική ή συμπληρωματική αιτιολογία για την υποστήριξη της προσβαλλόμενης με την προδικαστική προσφυγή πράξης.

γ) Κοινοποιεί σε όλα τα μέρη την Έκθεση Απόψεων, τις Παρεμβάσεις και τα σχετικά έγγραφα που τυχόν τη συνοδεύουν, μέσω του ηλεκτρονικού τόπου του διαγωνισμού το αργότερο έως την επομένη εργάσιμη ημέρα από την κατάθεσή τους.

δ) Συμπληρωματικά υπομνήματα κατατίθενται από οποιοδήποτε από τα μέρη μέσω της πλατφόρμας του ΕΣΗΔΗΣ το αργότερο εντός πέντε (5) ημερών από την κοινοποίηση των απόψεων της αναθέτουσας αρχής .

Η άσκηση της προδικαστικής προσφυγής αποτελεί προϋπόθεση για την άσκηση των ένδικων βοηθημάτων της αίτησης αναστολής και της αίτησης ακύρωσης του άρθρου 372 ν. 4412/2016 κατά των εκτελεστών πράξεων ή παραλείψεων της αναθέτουσας αρχής .

Β. Όποιος έχει έννομο συμφέρον μπορεί να ζητήσει, με το ίδιο δικόγραφο εφαρμοζόμενων αναλογικά των διατάξεων του π.δ. 18/1989, την αναστολή εκτέλεσης της απόφασης της Ε.Α.ΔΗ.ΣΥ. και την ακύρωσή της ενώπιον του αρμόδιου Διοικητικού Δικαστηρίου . Το αυτό ισχύει και σε περίπτωση σιωπηρής απόρριψης της προδικαστικής προσφυγής από την Ε.Α.ΔΗ.ΣΥ. Δικαίωμα άσκησης του ως άνω ένδικου βοηθήματος έχει και η αναθέτουσα αρχή, αν η Ε.Α.ΔΗ.ΣΥ. κάνει δεκτή την προδικαστική προσφυγή, αλλά και αυτός του οποίου έχει γίνει εν μέρει δεκτή η προδικαστική προσφυγή.

Με την απόφαση της Ε.Α.ΔΗ.ΣΥ. λογίζονται ως συμπροσβαλλόμενες και όλες οι συναφείς προς την ανωτέρω απόφαση πράξεις ή παραλείψεις της αναθέτουσας αρχής, εφόσον έχουν εκδοθεί ή συντελεστεί αντιστοίχως έως τη συζήτηση της ως άνω αίτησης στο Δικαστήριο.

Η αίτηση αναστολής και ακύρωσης περιλαμβάνει μόνο αιτιάσεις που είχαν προταθεί με την προδικαστική προσφυγή ή αφορούν στη διαδικασία ενώπιον της Ε.Α.ΔΗ.ΣΥ. ή το περιεχόμενο των αποφάσεών της. Η αναθέτουσα αρχή, εφόσον ασκήσει την αίτηση της παρ. 1 του άρθρου 372 του ν. 4412/2016, μπορεί να προβάλει και οψιγενείς ισχυρισμούς αναφορικά με τους επιτακτικούς λόγους δημοσίου συμφέροντος, οι οποίοι καθιστούν αναγκαία την άμεση ανάθεση της σύμβασης.

Η ως άνω αίτηση κατατίθεται στο αρμόδιο δικαστήριο μέσα σε προθεσμία δέκα (10) ημερών από την κοινοποίηση ή την πλήρη γνώση της απόφασης ή από την παρέλευση της προθεσμίας για την έκδοση της απόφασης επί της

προδικαστικής προσφυγής, ενώ η δικάσιμος για την εκδίκαση της αίτησης δεν πρέπει να απέχει πέραν των εξήντα (60) ημερών από την κατάθεση του δικογράφου.

Αντίγραφο της αίτησης με κλήση κοινοποιείται με τη φροντίδα του αιτούντος προς την Ε.Α.ΔΗ.ΣΥ., την αναθέτουσα αρχή, αν δεν έχει ασκήσει αυτή την αίτηση, και προς κάθε τρίτο ενδιαφερόμενο, την κλήτευση του οποίου διατάσσει με πράξη του ο Πρόεδρος ή ο προεδρεύων του αρμόδιου Δικαστηρίου ή Τμήματος έως την επόμενη ημέρα από την κατάθεση της αίτησης. Ο αιτών υποχρεούται, επί ποινή απαραδέκτου του ενδίκου βοηθήματος, να προβεί στις παραπάνω κοινοποιήσεις εντός αποκλειστικής προθεσμίας δύο (2) ημερών από την έκδοση και την παραλαβή της ως άνω πράξης του Δικαστηρίου. Εντός αποκλειστικής προθεσμίας δέκα (10) ημερών από την ως άνω κοινοποίηση της αίτησης κατατίθεται η παρέμβαση και διαβιβάζονται ο φάκελος και οι απόψεις των παθητικών νομιμοποιούμενων. Εντός της ίδιας προθεσμίας κατατίθενται στο Δικαστήριο και τα στοιχεία που υποστηρίζουν τους ισχυρισμούς των διαδίκων.

Επιπρόσθετα, η παρέμβαση κοινοποιείται με επιμέλεια του παρεμβαίνοντος στα λοιπά μέρη της δίκης εντός δύο (2) ημερών από την κατάθεσή της, αλλιώς λογίζεται ως απαραδέκτη. Το διατακτικό της δικαστικής απόφασης εκδίδεται εντός δεκαπέντε (15) ημερών από τη συζήτηση της αίτησης ή από την προθεσμία για την υποβολή υπομνημάτων.

Η προθεσμία για την άσκηση και η άσκηση της αίτησης ενώπιον του αρμόδιου δικαστηρίου κωλύουν τη σύναψη της σύμβασης μέχρι την έκδοση της οριστικής δικαστικής απόφασης, εκτός εάν με προσωρινή διαταγή ο αρμόδιος δικαστής αποφανθεί διαφορετικά. Επίσης, η προθεσμία για την άσκηση και η άσκηση της αίτησης κωλύουν την πρόοδο της διαδικασίας ανάθεσης για χρονικό διάστημα δεκαπέντε (15) ημερών από την άσκηση της αίτησης, εκτός εάν με την προσωρινή διαταγή ο αρμόδιος δικαστής αποφανθεί διαφορετικά.⁶ Για την άσκηση της αίτησης κατατίθεται παράβολο, σύμφωνα με τα ειδικότερα οριζόμενα στο άρθρο 372 παρ. 5 του ν. 4412/2016.

Αν ο ενδιαφερόμενος δεν αιτήθηκε ή αιτήθηκε ανεπιτυχώς την αναστολή και η σύμβαση υπογράφηκε και η εκτέλεσή της ολοκληρώθηκε πριν από τη συζήτηση της αίτησης, εφαρμόζεται αναλόγως η παρ. 2 του άρθρου 32 του π.δ. 18/1989.

Αν το Δικαστήριο ακυρώσει πράξη ή παράλειψη της αναθέτουσας αρχής μετά τη σύναψη της σύμβασης, το κύρος της τελευταίας δεν θίγεται, εκτός αν πριν από τη σύναψη αυτής είχε ανασταλεί η διαδικασία σύναψης της σύμβασης. Στην περίπτωση που η σύμβαση δεν είναι άκυρη, ο ενδιαφερόμενος δικαιούται να αξιώσει αποζημίωση, σύμφωνα με τα αναφερόμενα στο άρθρο 373 του ν. 4412/2016.

Με την επιφύλαξη των διατάξεων του ν. 4412/2016, για την εκδίκαση των διαφορών του παρόντος άρθρου εφαρμόζονται οι διατάξεις του π.δ. 18/1989.

3.5 Ματαίωση Διαδικασίας

Η αναθέτουσα αρχή ματαιώνει ή δύναται να ματαιώσει εν όλω ή εν μέρει, αιτιολογημένα, τη διαδικασία ανάθεσης, για τους λόγους και υπό τους όρους του άρθρου 106 του ν. 4412/2016, μετά από γνώμη της αρμόδιας Επιτροπής του Διαγωνισμού. Επίσης, αν διαπιστωθούν σφάλματα ή παραλείψεις σε οποιοδήποτε στάδιο της διαδικασίας ανάθεσης, μπορεί, μετά από γνώμη της ως άνω Επιτροπής, να ακυρώσει μερικώς τη διαδικασία ή να αναμορφώσει ανάλογα το αποτέλεσμά της ή να αποφασίσει την επανάληψή της από το σημείο που εμφιλοχώρησε το σφάλμα ή η παράλειψη.

Ειδικότερα, η αναθέτουσα αρχή ματαιώνει τη διαδικασία σύναψης όταν αυτή αποβεί άγονη είτε λόγω μη υποβολής προσφοράς είτε λόγω απόρριψης όλων των προσφορών, καθώς και στην περίπτωση του δευτέρου εδαφίου της παρ. 7 του άρθρου 105, περί κατακύρωσης και σύναψης σύμβασης.

Επίσης μπορεί να ματαιώσει τη διαδικασία: α) λόγω παράτυπης διεξαγωγής της διαδικασίας ανάθεσης, εκτός εάν μπορεί να θεραπεύσει το σφάλμα ή την παράλειψη σύμφωνα με την παρ. 3 του άρθρου 106, β) αν οι οικονομικές και τεχνικές παράμετροι που σχετίζονται με τη διαδικασία ανάθεσης άλλαξαν ουσιωδώς και η εκτέλεση του

6 6Πρβλ άρθρο 372 παρ. 6 του ν. 4412/2016.

συμβατικού αντικειμένου δεν ενδιαφέρει πλέον την αναθέτουσα αρχή ή τον φορέα για τον οποίο προορίζεται το υπό ανάθεση αντικείμενο, γ) αν λόγω ανωτέρας βίας, δεν είναι δυνατή η κανονική εκτέλεση της σύμβασης, δ) αν η επιλεγείσα προσφορά κριθεί ως μη συμφέρουσα από οικονομική άποψη, ε) στην περίπτωση των παρ. 3 και 4 του άρθρου 97, περί χρόνου ισχύος προσφορών, στ) για άλλους επιτακτικούς λόγους δημοσίου συμφέροντος, όπως ιδίως, δημόσιας υγείας ή προστασίας του περιβάλλοντος.

4 ΟΡΟΙ ΕΚΤΕΛΕΣΗΣ ΤΗΣ ΣΥΜΒΑΣΗΣ

4.1 Εγγυήσεις καλής εκτέλεσης

Για την υπογραφή της σύμβασης απαιτείται η παροχή εγγύησης καλής εκτέλεσης, σύμφωνα με το άρθρο 72 παρ. 4 του ν. 4412/2016, το ύψος της οποίας ανέρχεται σε ποσοστό 4% επί της εκτιμώμενης αξίας της σύμβασης, χωρίς να συμπεριλαμβάνονται τα δικαιώματα προαίρεσης και κατατίθεται μέχρι και την υπογραφή του συμφωνητικού.

Η εγγύηση καλής εκτέλεσης, προκειμένου να γίνει αποδεκτή, πρέπει να περιλαμβάνει κατ' ελάχιστον τα αναφερόμενα στην παράγραφο 2.1.5. στοιχεία της παρούσας και επιπλέον τον αριθμό και τον τίτλο της σχετικής σύμβασης

Το περιεχόμενό της είναι σύμφωνο με το υπόδειγμα που περιλαμβάνεται στο σχετικό Παράρτημα της Διακήρυξης και τα οριζόμενα στο άρθρο 72 του ν. 4412/2016.

Η εγγύηση καλής εκτέλεσης της σύμβασης καλύπτει συνολικά και χωρίς διακρίσεις την εφαρμογή όλων των όρων της σύμβασης και κάθε απαίτηση της αναθέτουσας αρχής έναντι του αναδόχου.

Σε περίπτωση τροποποίησης της σύμβασης κατά την παράγραφο 4.5, η οποία συνεπάγεται αύξηση της συμβατικής αξίας, ο ανάδοχος οφείλει να καταθέσει μέχρι την υπογραφή της τροποποιημένης σύμβασης, συμπληρωματική εγγύηση καλής εκτέλεσης, το ύψος της οποίας ανέρχεται σε ποσοστό 4% επί του ποσού της αύξησης της αξίας της σύμβασης.

Η εγγύηση καλής εκτέλεσης καταπίπτει υπέρ της αναθέτουσας αρχής στην περίπτωση παραβίασης, από τον ανάδοχο, των όρων της σύμβασης, όπως αυτή ειδικότερα ορίζει.

Η/Οι εγγύηση/εις καλής εκτέλεσης επιστρέφεται/ονται στο σύνολό του/ς μετά από την ποσοτική και ποιοτική παραλαβή του συνόλου του αντικειμένου της σύμβασης.

Σε περίπτωση που στο πρωτόκολλο οριστικής και ποσοτικής παραλαβής αναφέρονται παρατηρήσεις ή υπάρχει εκπρόθεσμη παράδοση, η επιστροφή των εγγυήσεων καλής εκτέλεσης γίνεται μετά από την αντιμετώπιση, σύμφωνα με όσα προβλέπονται, των παρατηρήσεων και του εκπρόθεσμου. Αν οι υπηρεσίες είναι διαιρετές και η παράδοση γίνεται, σύμφωνα με τη σύμβαση, τμηματικά, οι εγγυήσεις καλής εκτέλεσης και προκαταβολής αποδεσμεύονται σταδιακά, κατά το ποσόν που αναλογεί στην αξία του μέρους της ποσότητας των αγαθών που παραλήφθηκε οριστικά. Για τη σταδιακή αποδέσμευσή τους απαιτείται προηγούμενη γνωμοδότηση του αρμόδιου συλλογικού οργάνου. Εάν στο πρωτόκολλο παραλαβής αναφέρονται παρατηρήσεις ή υπάρχει εκπρόθεσμη παράδοση, η παραπάνω σταδιακή αποδέσμευση γίνεται μετά από την αντιμετώπιση, σύμφωνα με όσα προβλέπονται, των παρατηρήσεων και του εκπρόθεσμου.

4.2 Συμβατικό Πλαίσιο - Εφαρμοστέα Νομοθεσία

Κατά την εκτέλεση της σύμβασης εφαρμόζονται οι διατάξεις του ν. 4412/2016, οι όροι της παρούσας διακήρυξης και συμπληρωματικά ο Αστικός Κώδικας.

4.3 Όροι εκτέλεσης της σύμβασης

4.3.1 Κατά την εκτέλεση της σύμβασης ο ανάδοχος τηρεί τις υποχρεώσεις στους τομείς του περιβαλλοντικού, κοινωνικοασφαλιστικού και εργατικού δικαίου, που έχουν θεσπισθεί με το δίκαιο της Ένωσης, το εθνικό δίκαιο,

συλλογικές συμβάσεις ή διεθνείς διατάξεις περιβαλλοντικού, κοινωνικοασφαλιστικού και εργατικού δικαίου, οι οποίες απαριθμούνται στο [Παράρτημα Χ του Προσαρτήματος Α΄](#).

Η τήρηση των εν λόγω υποχρεώσεων από τον ανάδοχο και τους υπεργολάβους του ελέγχεται και βεβαιώνεται από τα όργανα που επιβλέπουν την εκτέλεση της σύμβασης και τις αρμόδιες δημόσιες αρχές και υπηρεσίες που ενεργούν εντός των ορίων της ευθύνης και της αρμοδιότητάς τους.

4.3.2 Στις συμβάσεις προμηθειών προϊόντων που εμπίπτουν στο πεδίο εφαρμογής του ν. 2939/2001, επιπλέον του όρου της παρ. 4.3.1 περιλαμβάνεται ο όρος ότι ο ανάδοχος υποχρεούται κατά την υπογραφή της σύμβασης και καθ' όλη τη διάρκεια εκτέλεσης να τηρεί τις υποχρεώσεις των παραγράφων 2 και 11 του άρθρου 4β ή και της παρ. 1 του άρθρου 12 ή και της παρ. 1 του άρθρου 16 του ν.2939/2001. Η τήρηση των υποχρεώσεων ελέγχεται από την αναθέτουσα αρχή μέσω του αρχείου δημοσιοποίησης εγγεγραμμένων παραγωγών στο Εθνικό Μητρώο Παραγωγών (ΕΜΠΑ) που τηρείται στην ηλεκτρονική σελίδα του Ε.Ο.ΑΝ. εντός της προθεσμίας της [παραγράφου 4 του άρθρου 105](#) του ν. 4412/2016 και αποτελεί προϋπόθεση για την υπογραφή του συμφωνητικού, στο οποίο γίνεται υποχρεωτικά μνεία του αριθμού ΕΜΠΑ του υπόχρεου παραγωγού. Η μη τήρηση των υποχρεώσεων της παρούσας παραγράφου έχει τις συνέπειες της [παραγράφου 7 του άρθρου 105](#) του ν. 4412/2016.

4.3.3 Ο ανάδοχος δεσμεύεται ότι :

α) σε όλα τα στάδια που προηγήθηκαν της σύμβασης δεν ενήργησε αθέμιτα, παράνομα ή καταχρηστικά και ότι θα εξακολουθήσει να μην ενεργεί κατ' αυτόν τον τρόπο κατά το στάδιο εκτέλεσης της σύμβασης,

β) ότι θα δηλώσει αμελλητί στην αναθέτουσα αρχή, από τη στιγμή που λάβει γνώση, οποιαδήποτε κατάσταση (ακόμη και ενδεχόμενη) σύγκρουσης συμφερόντων (προσωπικών, οικογενειακών, οικονομικών, πολιτικών ή άλλων κοινών συμφερόντων, συμπεριλαμβανομένων και αντικρουόμενων επαγγελματικών συμφερόντων) μεταξύ των νομίμων ή εξουσιοδοτημένων εκπροσώπων του καθώς και υπαλλήλων ή συνεργατών τους οποίους απασχολεί στην εκτέλεση της σύμβασης (π.χ. με σύμβαση υπεργολαβίας) και μελών του προσωπικού της αναθέτουσας αρχής που εμπλέκονται καθ' οιονδήποτε τρόπο στη διαδικασία εκτέλεσης της σύμβασης ή/και μπορούν να επηρεάσουν την έκβαση και τις αποφάσεις της αναθέτουσας αρχής περί την εκτέλεσή της, οποτεδήποτε και εάν η κατάσταση αυτή προκύψει κατά τη διάρκεια εκτέλεσης της σύμβασης.

Οι υποχρεώσεις και οι απαγορεύσεις της ρήτρας αυτής ισχύουν, αν ο ανάδοχος είναι ένωση, για όλα τα μέλη της ένωσης, καθώς και για τους υπεργολάβους που χρησιμοποιεί. Στο συμφωνητικό περιλαμβάνεται σχετική δεσμευτική δήλωση τόσο του αναδόχου όσο και των υπεργολάβων του.

4.4 Υπεργολαβία

4.4.1 Ο Ανάδοχος δεν απαλλάσσεται από τις συμβατικές του υποχρεώσεις και ευθύνες λόγω ανάθεσης της εκτέλεσης τμήματος/τμημάτων της σύμβασης σε υπεργολάβους. Η τήρηση των υποχρεώσεων της παρ. 2 του άρθρου 18 του ν. 4412/2016 από υπεργολάβους δεν αίρει την ευθύνη του κυρίου αναδόχου.

4.4.2 Κατά την υπογραφή της σύμβασης ο κύριος ανάδοχος υποχρεούται να αναφέρει στην αναθέτουσα αρχή το όνομα, τα στοιχεία επικοινωνίας και τους νόμιμους εκπροσώπους των υπεργολάβων του, οι οποίοι συμμετέχουν στην εκτέλεση αυτής, εφόσον είναι γνωστά τη συγκεκριμένη χρονική στιγμή. Επιπλέον, υποχρεούται να γνωστοποιεί στην αναθέτουσα αρχή κάθε αλλαγή των πληροφοριών αυτών, κατά τη διάρκεια της σύμβασης, καθώς και τις απαιτούμενες πληροφορίες σχετικά με κάθε νέο υπεργολάβο, τον οποίο ο κύριος ανάδοχος χρησιμοποιεί εν συνεχεία στην εν λόγω σύμβαση, προσκομίζοντας τα σχετικά συμφωνητικά/δηλώσεις συνεργασίας. Σε περίπτωση διακοπής της συνεργασίας του Αναδόχου με υπεργολάβο/ υπεργολάβους της σύμβασης, αυτός υποχρεούται σε άμεση γνωστοποίηση της διακοπής αυτής στην Αναθέτουσα Αρχή, οφείλει δε να διασφαλίσει την ομαλή εκτέλεση του τμήματος/ των τμημάτων της σύμβασης είτε από τον ίδιο, είτε από νέο υπεργολάβο τον οποίο θα γνωστοποιήσει στην αναθέτουσα αρχή κατά την ως άνω διαδικασία.

4.4.3 Η αναθέτουσα αρχή επαληθεύει τη συνδρομή των λόγων αποκλεισμού για τους υπεργολάβους, όπως αυτοί περιγράφονται στην παράγραφο 2.2.3. και με τα αποδεικτικά μέσα της παραγράφου 2.2.9.2 της παρούσας, εφόσον

το(α) τμήμα(τα) της σύμβασης, το(α) οποίο(α) ο ανάδοχος προτίθεται να αναθέσει υπό μορφή υπερβολαβίας σε τρίτους, υπερβαίνουν σωρευτικά το ποσοστό του τριάντα τοις εκατό (30%) της συνολικής αξίας της σύμβασης. Επιπλέον, προκειμένου να μην αθετούνται οι υποχρεώσεις της παρ. 2 του άρθρου 18 του ν. 4412/2016, δύναται να επαληθεύσει τους ως άνω λόγους και για τμήμα ή τμήματα της σύμβασης που υπολείπονται του ως άνω ποσοστού.

Όταν από την ως άνω επαλήθευση προκύπτει ότι συντρέχουν λόγοι αποκλεισμού απαιτεί ή δύναται να απαιτήσει την αντικατάστασή του, κατά τα ειδικότερα αναφερόμενα στις παρ. 5 και 6 του άρθρου 131 του ν. 4412/2016.

4.5 Τροποποίηση σύμβασης κατά τη διάρκειά της

Η σύμβαση μπορεί να τροποποιείται κατά τη διάρκειά της, χωρίς να απαιτείται νέα διαδικασία σύναψης σύμβασης, μόνο σύμφωνα με τους όρους και τις προϋποθέσεις του άρθρου 132 του ν. 4412/2016 και κατόπιν γνωμοδότησης της Επιτροπής της περ. β της παρ. 11 του άρθρου 221 του ν. 4412/2016, σύμφωνα με την παρ. 1 του άρθρου 216 του ν. 4412/2016, της καθ' ύλην αρμόδιας υπηρεσίας ή, άλλως, είτε της υπηρεσίας η οποία ορίζεται με απόφαση της αναθέτουσας αρχής, είτε της επιτροπής η οποία συγκροτείται επίσης με απόφαση της αναθέτουσας αρχής για την παρακολούθηση της σύμβασης, εφόσον η εν λόγω αρμοδιότητα προβλέπεται ρητά στην απόφαση συγκρότησης.

Μετά τη λύση της σύμβασης λόγω της έκπτωσης του αναδόχου, σύμφωνα με το άρθρο 203 του ν. 4412/2016 και την παράγραφο 5.2. της παρούσας, όπως και σε περίπτωση καταγγελίας για όλους λόγους της παραγράφου 4.6, πλην αυτού της περ. (α), η αναθέτουσα αρχή δύναται να προσκαλέσει τον επόμενο, κατά σειρά κατάταξης οικονομικό φορέα που συμμετέχει στην παρούσα διαδικασία ανάθεσης της συγκεκριμένης σύμβασης και να του προτείνει να αναλάβει το ανεκτέλεστο αντικείμενο της σύμβασης, με τους ίδιους όρους και προϋποθέσεις και σε τίμημα που δεν θα υπερβαίνει την προσφορά που αυτός είχε υποβάλει (ρήτρα υποκατάστασης). Η σύμβαση συνάπτεται εφόσον εντός της τεθείσας προθεσμίας περιέλθει στην αναθέτουσα αρχή έγγραφη και ανεπιφύλακτη αποδοχή της. Η άπρακτη πάροδος της προθεσμίας θεωρείται ως απόρριψη της πρότασης.

4.6 Δικαίωμα μονομερούς λύσης της σύμβασης

4.6.1 Η αναθέτουσα αρχή μπορεί, με τις προϋποθέσεις που ορίζουν οι κείμενες διατάξεις, να καταγγείλει τη σύμβαση κατά τη διάρκεια της εκτέλεσής της, εφόσον:

α) η σύμβαση υποστεί ουσιώδη τροποποίηση, κατά την έννοια της παρ. 4 του άρθρου 132 του ν. 4412/2016, που θα απαιτούσε νέα διαδικασία σύναψης σύμβασης

β) ο ανάδοχος, κατά το χρόνο της ανάθεσης της σύμβασης, τελούσε σε μια από τις καταστάσεις που αναφέρονται στην παράγραφο 2.2.3.1 και, ως εκ τούτου, θα έπρεπε να έχει αποκλειστεί από τη διαδικασία σύναψης της σύμβασης,

γ) η σύμβαση δεν έπρεπε να ανατεθεί στον ανάδοχο λόγω σοβαρής παραβίασης των υποχρεώσεων που υπέχει από τις Συνθήκες και την Οδηγία 2014/24/ΕΕ, η οποία έχει αναγνωριστεί με απόφαση του Δικαστηρίου της Ένωσης στο πλαίσιο διαδικασίας δυνάμει του άρθρου 258 της ΣΛΕΕ.

δ) ο ανάδοχος καταδικαστεί αμετάκλητα, κατά τη διάρκεια εκτέλεσης της σύμβασης, για ένα από τα αδικήματα που αναφέρονται στην παρ. 2.2.3.1 της παρούσας,

ε) ο ανάδοχος πτωχεύσει ή υπαχθεί σε διαδικασία ειδικής εκκαθάρισης ή τεθεί υπό αναγκαστική διαχείριση από εκκαθαριστή ή από το δικαστήριο ή υπαχθεί σε διαδικασία πτωχευτικού συμβιβασμού ή αναστείλει τις επιχειρηματικές του δραστηριότητες ή υπαχθεί σε διαδικασία εξυγίανσης και δεν τηρεί τους όρους αυτής ή εάν βρεθεί σε οποιαδήποτε ανάλογη κατάσταση, προκύπτουσα από παρόμοια διαδικασία, προβλεπόμενη σε εθνικές διατάξεις νόμου.

Η αναθέτουσα αρχή μπορεί να μην καταγγείλει τη σύμβαση, υπό την προϋπόθεση ότι ο ανάδοχος ο οποίος θα βρεθεί σε μία εκ των καταστάσεων που αναφέρονται στην περίπτωση αυτή αποδεικνύει ότι είναι σε θέση να

εκτελέσει τη σύμβαση, λαμβάνοντας υπόψη τις ισχύουσες διατάξεις και τα μέτρα για τη συνέχιση της επιχειρηματικής του λειτουργίας.

στ) ο ανάδοχος παραβεί αποδεδειγμένα τις υποχρεώσεις του που απορρέουν από την δέσμευση ακεραιότητας της παρ. 4.3.3. της παρούσας, ως αναλυτικά περιγράφονται στο συνημμένο στην παρούσα σχέδιο σύμβασης.

5. ΕΙΔΙΚΟΙ ΟΡΟΙ ΕΚΤΕΛΕΣΗΣ ΤΗΣ ΣΥΜΒΑΣΗΣ

5.1 Τρόπος πληρωμής

5.1.1 Η πληρωμή του αναδόχου θα πραγματοποιηθεί μετά την οριστική παραλαβή των υπηρεσιών και με την προσκόμιση των νόμιμων παραστατικών και δικαιολογητικών που προβλέπονται από τις διατάξεις του άρθρου 200 παρ. 4 του ν. 4412/2016, καθώς και κάθε άλλου δικαιολογητικού που τυχόν ήθελε ζητηθεί από τις αρμόδιες υπηρεσίες που διενεργούν τον έλεγχο και την πληρωμή και μετά την οριστική ποιοτική και ποσοτική παραλαβή από τις σχετικά προς τούτο ειδικές Επιτροπές Παραλαβής.

5.1.2 Τον Ανάδοχο βαρύνουν οι υπέρ τρίτων κρατήσεις, ως και κάθε άλλη επιβάρυνση, σύμφωνα με την κείμενη νομοθεσία, μη συμπεριλαμβανομένου Φ.Π.Α., για την παροχή των υπηρεσιών στον τόπο και με τον τρόπο που προβλέπεται στα έγγραφα της σύμβασης. Ιδίως βαρύνεται με τις ακόλουθες κρατήσεις:

α) Κράτηση Υπέρ Ψυχικής Υγείας: 2%

β) Κράτηση 0,1% η οποία υπολογίζεται επί της αξίας κάθε πληρωμής προ φόρων και κρατήσεων της αρχικής, καθώς και κάθε συμπληρωματικής σύμβασης Υπέρ της Ενιαίας Αρχής Δημοσίων Συμβάσεων

Οι υπέρ τρίτων κρατήσεις υπόκεινται στο εκάστοτε ισχύον αναλογικό τέλος χαρτοσήμου 3% και στην επ' αυτού εισφορά υπέρ ΟΓΑ 20%.

Με κάθε πληρωμή θα γίνεται η προβλεπόμενη από την κείμενη νομοθεσία παρακράτηση φόρου εισοδήματος {8% για υπηρεσίες}, επί του συμβατικού τιμήματος μετά την αφαίρεση των ανωτέρω κρατήσεων.

Ο Φ.Π.Α επί της % στον οποίο ανάγεται η προμήθεια βαρύνει το Νοσοκομείο.

5.2 Κήρυξη οικονομικού φορέα εκπτώτου - Κυρώσεις

5.2.1 Ο ανάδοχος κηρύσσεται υποχρεωτικά έκπτωτος από τη σύμβαση και από κάθε δικαίωμα που απορρέει από αυτήν, με απόφαση της αναθέτουσας αρχής, ύστερα από γνωμοδότηση του αρμόδιου συλλογικού οργάνου (Επιτροπή Παρακολούθησης και Παραλαβής):

α) στην περίπτωση της παρ. 7 του άρθρου 105 περί κατακύρωσης και σύναψης σύμβασης,

β) στην περίπτωση που δεν εκπληρώσει τις υποχρεώσεις του που απορρέουν από τη σύμβαση ή/και δεν συμμορφωθεί με τις σχετικές γραπτές εντολές της υπηρεσίας, που είναι σύμφωνες με τη σύμβαση ή τις κείμενες διατάξεις, εντός του συμφωνημένου χρόνου εκτέλεσης της σύμβασης,

γ)) εφόσον δεν παράσχει τις υπηρεσίες ή δεν υποβάλει τα παραδοτέα ή δεν προβεί στην αντικατάστασή τους μέσα στον συμβατικό χρόνο ή στον χρόνο παράτασης που του χορηγήθηκε, σύμφωνα με τα προβλεπόμενα στο άρθρο 217 περί διάρκειας της σύμβασης παροχής υπηρεσίας, το άρθρο 206 του ν. 4412/2016 και τη σχετική παράγραφο της παρούσας με την επιφύλαξη της επόμενης παραγράφου.

Στην περίπτωση συνδρομής λόγου έκπτωσης του αναδόχου από σύμβαση κατά την ως άνω περίπτωση γ, η αναθέτουσα αρχή κοινοποιεί στον ανάδοχο ειδική όχληση, η οποία μνημονεύει τις διατάξεις του άρθρου 203 του ν. 4412/2016 και περιλαμβάνει συγκεκριμένη περιγραφή των ενεργειών στις οποίες οφείλει να προβεί ο ανάδοχος, προκειμένου να συμμορφωθεί, μέσα σε προθεσμία 20 ημερών από την κοινοποίηση της ανωτέρω όχλησης. Αν η προθεσμία που τεθεί με την ειδική όχληση, παρέλθει, χωρίς ο ανάδοχος να συμμορφωθεί, κηρύσσεται έκπτωτος

μέσα σε προθεσμία τριάντα (30) ημερών από την άπρακτη πάροδο της προθεσμίας συμμόρφωσης, με απόφαση της αναθέτουσας αρχής.

Ο ανάδοχος δεν κηρύσσεται έκπτωτος για λόγους που αφορούν σε υπαιτιότητα του φορέα εκτέλεσης της σύμβασης ή αν συντρέχουν λόγοι ανωτέρας βίας.

Στον οικονομικό φορέα, που κηρύσσεται έκπτωτος από τη σύμβαση, επιβάλλονται, με απόφαση του αποφαινόμενου οργάνου, ύστερα από γνωμοδότηση του αρμόδιου οργάνου, το οποίο υποχρεωτικά καλεί τον ενδιαφερόμενο προς παροχή εξηγήσεων, αθροιστικά οι παρακάτω κυρώσεις:

α) ολική κατάπτωση της εγγύησης καλής εκτέλεσης της σύμβασης,

β)) είσπραξη εντόκως της προκαταβολής που χορηγήθηκε στον έκπτωτο από τη σύμβαση ανάδοχο, είτε από ποσό που δικαιούται να λάβει, είτε με κατάθεση του ποσού από τον ίδιο, είτε με κατάπτωση της εγγύησης προκαταβολής. Ο υπολογισμός των τόκων γίνεται από την ημερομηνία λήψης της προκαταβολής από τον ανάδοχο μέχρι την ημερομηνία έκδοσης της απόφασης κήρυξής του ως έκπτωτου, με το ισχύον κάθε φορά ανώτατο όριο επιτοκίου για τόκο από δικαιοπραξία, από την ημερομηνία δε αυτή και μέχρι την επιστροφή της, με το ισχύον κάθε φορά επιτόκιο για τόκο υπερημερίας.

δ) Επιπλέον, μπορεί να επιβληθεί προσωρινός αποκλεισμός του αναδόχου από το σύνολο των συμβάσεων προμηθειών ή υπηρεσιών των φορέων που εμπίπτουν στις διατάξεις του ν. 4412/2016 κατά τα ειδικότερα προβλεπόμενα στο άρθρο 74 του ως άνω νόμου, περί αποκλεισμού οικονομικού φορέα από δημόσιες συμβάσεις.

5.2.2 Αν οι υπηρεσίες παρασχεθούν από υπαιτιότητα του αναδόχου μετά τη λήξη της διάρκειας της σύμβασης και μέχρι τη λήξη του χρόνου της παράτασης που χορηγήθηκε, επιβάλλονται εις βάρος του ποινικές ρήτρες, με αιτιολογημένη απόφαση της αναθέτουσας αρχής, σύμφωνα με το άρθρο 218 του Ν.4412/16.

Ποινικές ρήτρες μπορεί να επιβάλλονται και σε άλλες περιπτώσεις πλημμελούς εκτέλεσης των όρων της σύμβασης, σύμφωνα με το παράρτημα τεχνικές προδιαγραφές. Ειδικότερα:

Οι ποινικές ρήτρες υπολογίζονται ως εξής:

α) για καθυστέρηση που περιορίζεται σε χρονικό διάστημα, το οποίο δεν υπερβαίνει το 50% της προβλεπόμενης συνολικής διάρκειας της σύμβασης ή σε περίπτωση τμηματικών/ενδιάμεσων προθεσμιών της αντίστοιχης προθεσμίας επιβάλλεται ποινική ρήτρα 2,5% επί της συμβατικής αξίας χωρίς ΦΠΑ των υπηρεσιών που παρασχέθηκαν εκπρόθεσμα,

β) για καθυστέρηση που υπερβαίνει το 50% επιβάλλεται ποινική ρήτρα 5% χωρίς ΦΠΑ επί της συμβατικής αξίας των υπηρεσιών που παρασχέθηκαν εκπρόθεσμα,

γ) οι ποινικές ρήτρες για υπέρβαση των τμηματικών προθεσμιών είναι ανεξάρτητες από τις επιβαλλόμενες για υπέρβαση της συνολικής διάρκειας της σύμβασης και δύνανται να ανακαλούνται με αιτιολογημένη απόφαση της αναθέτουσας αρχής, αν οι υπηρεσίες που αφορούν στις ως άνω τμηματικές προθεσμίες παρασχεθούν μέσα στη συνολική της διάρκεια και τις εγκεκριμένες παρατάσεις αυτής και με την προϋπόθεση ότι το σύνολο της σύμβασης έχει εκτελεστεί πλήρως

Το ποσό των ποινικών ρητρών αφαιρείται/συμψηφίζεται από/με την αμοιβή του αναδόχου.

Η επιβολή ποινικών ρητρών δεν στερεί από την αναθέτουσα αρχή το δικαίωμα να κηρύξει τον ανάδοχο έκπτωτο.

5.3 Διοικητικές προσφυγές κατά τη διαδικασία εκτέλεσης των συμβάσεων

Ο ανάδοχος μπορεί κατά των αποφάσεων που επιβάλλουν σε βάρος του κυρώσεις, δυνάμει των όρων των άρθρων 5.2 (Κήρυξη οικονομικού φορέα έκπτωτου - Κυρώσεις), 6.1. (Χρόνος παράδοσης υλικών), 6.4. (Απόρριψη παραδοτέων – αντικατάσταση), καθώς και κατ' εφαρμογή των συμβατικών όρων να ασκήσει προσφυγή για λόγους νομιμότητας και ουσίας ενώπιον του φορέα που εκτελεί τη σύμβαση μέσα σε ανατρεπτική προθεσμία (30) ημερών από την ημερομηνία της κοινοποίησης ή της πλήρους γνώσης της σχετικής απόφασης. Η εμπρόθεσμη άσκηση της προσφυγής αναστέλλει τις επιβαλλόμενες κυρώσεις. Επί της προσφυγής αποφασίζει το αρμοδίως αποφαινόμενο

όργανο, ύστερα από γνωμοδότηση του προβλεπόμενου στο τελευταίο εδάφιο της περίπτωσης δ' της παραγράφου 11 του άρθρου 221 του ν.4412/2016 οργάνου, εντός προθεσμίας τριάντα (30) ημερών από την άσκησή της, άλλως θεωρείται ως σιωπηρώς απορριφθείσα. Κατά της απόφασης αυτής δεν χωρεί η άσκηση άλλης οποιασδήποτε φύσης διοικητικής προσφυγής. Αν κατά της απόφασης που επιβάλλει κυρώσεις δεν ασκηθεί εμπρόθεσμα η προσφυγή ή αν απορριφθεί αυτή από το αποφαινόμενο αρμοδίως όργανο, η απόφαση καθίσταται οριστική. Αν ασκηθεί εμπρόθεσμα προσφυγή, αναστέλλονται οι συνέπειες της απόφασης μέχρι αυτή να οριστικοποιηθεί.

5.4 Δικαστική επίλυση διαφορών

Κάθε διαφορά μεταξύ των συμβαλλόμενων μερών που προκύπτει από τις συμβάσεις που συνάπτονται στο πλαίσιο της παρούσας διακήρυξης, επιλύεται με την άσκηση προσφυγής ή αγωγής στο Διοικητικό Εφετείο της Περιφέρειας, στην οποία εκτελείται εκάστη σύμβαση, κατά τα ειδικότερα οριζόμενα στις παρ. 1 έως και 6 του άρθρου 205Α του ν. 4412/2016. Πριν από την άσκηση της προσφυγής στο Διοικητικό Εφετείο προηγείται υποχρεωτικά η τήρηση της ενδικοφανούς διαδικασίας που προβλέπεται στο άρθρο 205 του ν. 4412/2016 και την παράγραφο 5.3 της παρούσας, διαφορετικά η προσφυγή απορρίπτεται ως απαράδεκτη. Αν ο ανάδοχος της σύμβασης είναι κοινοπραξία, η προσφυγή ασκείται είτε από την ίδια είτε από όλα τα μέλη της. Δεν απαιτείται η τήρηση ενδικοφανούς διαδικασίας αν ασκείται από τον ενδιαφερόμενο αγωγή, στο δικόγραφο της οποίας δεν σωρεύεται αίτημα ακύρωσης ή τροποποίησης διοικητικής πράξης ή παράλειψης.

6.ΧΡΟΝΟΣ ΚΑΙ ΤΡΟΠΟΣ ΕΚΤΕΛΕΣΗΣ

6.1 Παρακολούθησης της σύμβασης

6.1.1 Η παρακολούθηση εκτέλεσης της σύμβασης και των παρεχόμενων υπηρεσιών ή παραδοτέων γίνεται από επιτροπή παραλαβής που συγκροτείται, σύμφωνα με την παράγραφο 3 του άρθρου 221 κατά τα αναλυτικώς αναφερόμενα στο Παράρτημα ΤΕΧΝΙΚΕΣ ΠΡΟΔΙΑΓΡΑΦΕΣ της παρούσας, η οποία θα εισηγείται στο αρμόδιο αποφαινόμενο όργανο για όλα τα ζητήματα που αφορούν στην προσήκουσα εκτέλεση όλων των όρων της σύμβασης και στην εκπλήρωση των υποχρεώσεων του αναδόχου, στη λήψη των επιβεβλημένων μέτρων λόγω μη τήρησης των ως άνω όρων και ιδίως για ζητήματα που αφορούν σε τροποποίηση του αντικειμένου και παράταση της διάρκειας της σύμβασης, υπό τους όρους του άρθρου 132 του ν. 4412/2016.

6.1.2 Η αρμόδια υπηρεσία μπορεί, με απόφασή της να ορίζει για την παρακολούθηση της σύμβασης ως επόπτη με καθήκοντα εισηγητή υπάλληλο της υπηρεσίας. Με την ίδια απόφαση δύνανται να ορίζονται και άλλοι υπάλληλοι της αρμόδιας υπηρεσίας ή των εξυπηρετούμενων από τη σύμβαση φορέων, στους οποίους ανατίθενται επιμέρους καθήκοντα για την παρακολούθηση της σύμβασης. Σε αυτή την περίπτωση ο επόπτης λειτουργεί ως συντονιστής. Τα καθήκοντα του επόπτη είναι, ενδεικτικά, η πιστοποίηση της εκτέλεσης του αντικειμένου της σύμβασης, καθώς και ο έλεγχος της συμμόρφωσης του αναδόχου με τους όρους της σύμβασης. Με εισήγηση του επόπτη η υπηρεσία που διοικεί τη σύμβαση μπορεί να απευθύνει έγγραφα με οδηγίες και εντολές προς τον ανάδοχο, σχετικά με την εκτέλεση της σύμβασης.

6.1.3 Για την προσήκουσα και έγκαιρη παραλαβή των υπηρεσιών τηρείται από τον ανάδοχο ημερολόγιο, στο οποίο καταγράφονται η τμηματική εκτέλεση του αντικειμένου της σύμβασης, η καθημερινή απασχόληση του προσωπικού σε αριθμό και ειδικότητα, έκτακτα συμβάντα και άλλα στοιχεία που σχετίζονται με την εκτέλεση της σύμβασης. Το ημερολόγιο συνυπογράφεται από τον επόπτη της σύμβασης, ο οποίος μπορεί να σημειώσει επ' αυτού παρατηρήσεις για την τήρηση των όρων της σύμβασης και φυλάσσεται στον χώρο εκτέλεσης της υπηρεσίας ή όταν αυτό δεν είναι εφικτό προσκομίζεται από τον ανάδοχο στην έδρα της υπηρεσίας, εφόσον τούτο ζητηθεί. Οι καταγραφές του αποτελούν στοιχείο για την παραλαβή του αντικειμένου της σύμβασης από την επιτροπή παραλαβής.

6.2.1 Η διάρκεια της Σύμβασης ορίζεται σε ένα έτος που θα αρχίζει από την ημερομηνία υπογραφής του συμφωνητικού ή από την ημερομηνία που ορίζεται σε αυτό και λήγει είτε σε δήλη ημερομηνία ή προθεσμία, είτε, εφόσον υπάρχουν ενδιάμεσα επιμέρους παραδοτέα, με την υποβολή του τελευταίου παραδοτέου στον χρόνο που ορίζεται στο συμφωνητικό και με δικαίωμα προαίρεσης για δυο επιπλέον έτη .

6.2.2 Η συνολική διάρκεια της σύμβασης μπορεί να παρατείνεται με αιτιολογημένη απόφαση της αναθέτουσας αρχής μέχρι το 50% αυτής, ύστερα από σχετικό αίτημα του αναδόχου που υποβάλλεται πριν από τη λήξη της διάρκειάς της, σε αντικειμενικά δικαιολογημένες περιπτώσεις που δεν οφείλονται σε υπαιτιότητα του αναδόχου.

(Η ως άνω περίπτωση αφορά παράταση χωρίς αύξηση του οικονομικού αντικειμένου της σύμβασης, άλλως τυχόν παράταση -τροποποίηση υπόκειται στις προϋποθέσεις και τους όρους του άρθρου 132 του ν. 4412/2016.)

Εάν λήξει η συνολική διάρκεια της σύμβασης, χωρίς να υποβληθεί εγκαίρως αίτημα παράτασης ή, εάν λήξει η παραταθείσα, κατά τα ανωτέρω, διάρκεια, χωρίς να υποβληθούν στην αναθέτουσα αρχή τα παραδοτέα της σύμβασης, ο ανάδοχος κηρύσσεται έκπτωτος . Εάν οι υπηρεσίες παρασχεθούν, από υπαιτιότητα του αναδόχου, μετά τη λήξη της διάρκειας της σύμβασης και μέχρι τη λήξη του χρόνου της παράτασης που χορηγήθηκε, επιβάλλονται εις βάρος του ποινικές ρήτρες, σύμφωνα με το άρθρο 218 του ν. 4412/2016 και το άρθρο 5.2.2 της παρούσας

6.3 Παραλαβή του αντικειμένου της σύμβασης

6.3.1 Η παραλαβή των παρεχόμενων υπηρεσιών ή παραδοτέων γίνεται από επιτροπή παραλαβής που συγκροτείται, σύμφωνα με την παρ. 3 και την περ. δ' της παραγράφου 11 του άρθρου 221 του ν. 4412/2016, κατά τα αναλυτικώς αναφερόμενα στο Παράρτημα τεχνικές προδιαγραφές της παρούσας.

6.3.2 Κατά τη διαδικασία παραλαβής διενεργείται ο απαιτούμενος έλεγχος, σύμφωνα με τα οριζόμενα στη σύμβαση, μπορεί δε να καλείται να παραστεί και εκπρόσωπος του αναδόχου. Μετά την ολοκλήρωση της διαδικασίας, η επιτροπή παραλαβής: α) είτε παραλαμβάνει τις σχετικές υπηρεσίες ή παραδοτέα, εφόσον καλύπτονται οι απαιτήσεις της σύμβασης χωρίς έγκριση ή απόφαση του αποφαινόμενου οργάνου, β) είτε εισηγείται την παραλαβή με παρατηρήσεις ή την απόρριψη των παρεχόμενων υπηρεσιών ή παραδοτέων, σύμφωνα με τις παραγράφους 3 και 4. Τα ανωτέρω εφαρμόζονται και σε τμηματικές παραλαβές.

6.3.3 Εάν η επιτροπή παραλαβής κρίνει ότι οι παρεχόμενες υπηρεσίες ή τα παραδοτέα δεν ανταποκρίνονται πλήρως στους όρους της σύμβασης, συντάσσει πρωτόκολλο προσωρινής παραλαβής, στο οποίο αναφέρει τις παρεκκλίσεις που διαπιστώθηκαν από τους όρους της σύμβασης, και γνωμοδοτεί ως προς το εάν οι αναφερόμενες παρεκκλίσεις επηρεάζουν την καταλληλότητα των παρεχόμενων υπηρεσιών ή παραδοτέων και συνεπώς εάν μπορούν οι τελευταίες να καλύψουν τις σχετικές ανάγκες.

6.3.4 Για την εφαρμογή της προηγούμενης παραγράφου ορίζονται τα ακόλουθα:

α) Στην περίπτωση που διαπιστωθεί, με αιτιολογημένη απόφαση του αρμόδιου αποφαινόμενου οργάνου, ότι δεν επηρεάζεται η καταλληλότητα, μπορεί να εγκριθεί η παραλαβή των οικείων υπηρεσιών ή παραδοτέων, με έκπτωση επί της συμβατικής αξίας, η οποία πρέπει να είναι ανάλογη προς τις διαπιστωθείσες παρεκκλίσεις. Μετά την έκδοση της ως άνω απόφασης, η επιτροπή παραλαβής υποχρεούται να προβεί στην οριστική παραλαβή των παρεχόμενων υπηρεσιών ή παραδοτέων της σύμβασης και να συντάξει σχετικό πρωτόκολλο οριστικής παραλαβής, σύμφωνα με τα αναφερόμενα στην απόφαση.

β) Εάν, με αιτιολογημένη απόφαση του αρμόδιου αποφαινόμενου οργάνου, διαπιστωθεί ότι επηρεάζεται η καταλληλότητα, απορρίπτονται οι παρεχόμενες υπηρεσίες ή τα παραδοτέα, με την επιφύλαξη των οριζόμενων στο άρθρο 220.

6.3.5 Εάν παρέλθει χρονικό διάστημα μεγαλύτερο των τριάντα (30) ημερών από την ημερομηνία υποβολής του παραδοτέου από τον οικονομικό φορέα και δεν έχει εκδοθεί πρωτόκολλο παραλαβής της παραγράφου 2 ή πρωτόκολλο με παρατηρήσεις της παραγράφου 3, θεωρείται ότι η παραλαβή έχει συντελεστεί αυτοδίκαια.

6.3.6 Ανεξάρτητα από την, κατά τα ανωτέρω, αυτοδίκαιη παραλαβή και την πληρωμή του αναδόχου, πραγματοποιούνται οι προβλεπόμενοι από τη σύμβαση έλεγχοι από επιτροπή που συγκροτείται με απόφαση του αρμόδιου αποφαινόμενου οργάνου, στην οποία δεν μπορεί να συμμετέχουν ο πρόεδρος και τα μέλη της επιτροπής της παραγράφου 6.3.1. Η παραπάνω επιτροπή παραλαβής προβαίνει σε όλες τις διαδικασίες παραλαβής που προβλέπονται από τη σύμβαση και συντάσσει τα σχετικά πρωτόκολλα. Οι εγγυητικές επιστολές προκαταβολής και καλής εκτέλεσης δεν επιστρέφονται πριν την ολοκλήρωση όλων των προβλεπόμενων από τη σύμβαση ελέγχων και τη σύνταξη των σχετικών πρωτοκόλλων. Οποιαδήποτε ενέργεια που έγινε από την αρχική επιτροπή παραλαβής, δεν λαμβάνεται υπόψη.

6.4 Απόρριψη παραδοτέων – Αντικατάσταση

6.4.1 Σε περίπτωση οριστικής απόρριψης ολόκληρου ή μέρους των παρεχόμενων υπηρεσιών με έκπτωση επί της συμβατικής αξίας, με απόφαση της αναθέτουσας αρχής, ύστερα από γνωμοδότηση της επιτροπής παραλαβής, μπορεί να εγκρίνεται αντικατάσταση των υπηρεσιών με άλλα, σύμφωνα με τους όρους της σύμβασης, μέσα σε τακτή προθεσμία που ορίζεται από την απόφαση αυτή.

6.4.2 Αν η αντικατάσταση γίνεται μετά τη λήξη της συνολικής διάρκειας της σύμβασης, η προθεσμία που ορίζεται για την αντικατάσταση δεν μπορεί να είναι μεγαλύτερη του 25% της συνολικής διάρκειας της σύμβασης, ο δε ανάδοχος υπόκειται σε ποινικές ρήτρες, σύμφωνα με το άρθρο 218 του ν. 4412/2016 και την παράγραφο 5.2.2 της παρούσας, λόγω εκπρόθεσμης παράδοσης.

6.4.3 Αν ο ανάδοχος δεν αντικαταστήσει τις υπηρεσίες ή/και τα παραδοτέα που απορρίφθηκαν μέσα στην προθεσμία που του τάχθηκε και εφόσον έχει λήξει η συνολική διάρκεια, κηρύσσεται έκπτωτος και υπόκειται στις προβλεπόμενες κυρώσεις.

6.5 Αναπροσαρμογή τιμής

6.5.1 Για την εφαρμογή της αναπροσαρμογής της τιμής απαιτείται η τροποποίηση της οικείας σύμβασης σύμφωνα με την περ. α' της παρ. 1 του άρθρου 132 του ν. 4412/2016.] ή υπό τους περιορισμούς του άρθρου 132 του ν. 4412/2016, την προβλεπόμενη στο άρθρο 53 παρ. 10 περ. α' του ίδιου νόμου ρήτρα αναπροσαρμογής του τιμήματος, εφαρμόζοντας υποχρεωτικά τον ακόλουθο μαθηματικό τύπο]:

$$T = T_{\text{προσφοράς}} \times (1 + \alpha)$$

Όπου

α : το ποσοστό αύξησης του κατώτατου μισθού εργαζομένου σε σχέση με αυτόν που ίσχυε κατά την καταληκτική ημερομηνία υποβολής των προσφορών,

Τπροσφοράς: η τιμή της οικονομικής προσφοράς του οικονομικού φορέα στον οποίο ανατίθεται η σύμβαση και

T: η αναπροσαρμοσμένη τιμή.

Για την εφαρμογή της αναπροσαρμογής δεν απαιτείται η τροποποίηση της σύμβασης αφού η αναπροσαρμογή, προβλέπεται υποχρεωτικά από τις οικείες νομοθετικές διατάξεις και συνεπώς δεσμεύει και τα δύο μέρη.]

6.6 Αντικατάσταση/προσθήκη μελών ομάδας έργου κατά την εκτέλεση της σύμβασης

6.6.1. Εφόσον μετά τη σύναψη της σύμβασης παραστεί ανάγκη αντικατάστασης μέλους/ μελών της Ομάδας Έργου, ο ανάδοχος υποβάλλει στην αναθέτουσα αρχή αίτημα αντικατάστασης, το οποίο υπόκειται στην έγκριση αυτής, κατόπιν γνωμοδότησης της Επιτροπής Παρακολούθησης- Παραλαβής. Στο πλαίσιο του σχετικού αιτήματος τα επαγγελματικά προσόντα των φυσικών προσώπων που θα αντικαταστήσουν εκείνα τα οποία προτάθηκαν και αξιολογήθηκαν κατά την υποβολή της προσφοράς του Αναδόχου, πρέπει να είναι τουλάχιστον ισοδύναμα. Εφόσον εγκριθεί το σχετικό αίτημα, ο ανάδοχος υποχρεούται να αντικαταστήσει το/ τα μέλος/ μέλη της Ομάδας Έργου,

χωρίς πρόσθετη οικονομική επιβάρυνση της αναθέτουσας αρχής και χωρίς μεταβολή των όρων πληρωμής. Η αντικατάσταση εκκινεί από την κοινοποίηση της εγκριτικής απόφασης της αναθέτουσας αρχής στον ανάδοχο.

6.6.2. Με τη ίδια ως άνω διαδικασία και τους ίδιους όρους και προϋποθέσεις, ο ανάδοχος δύναται να υποβάλει αίτημα για την προσθήκη μέλους/ μελών στην Ομάδα Έργου.

ΠΑΡΑΡΤΗΜΑΤΑ

ΠΑΡΑΡΤΗΜΑ Ι – Αναλυτική Περιγραφή Φυσικού και Οικονομικού Αντικειμένου της Σύμβασης

«Προληπτική Επισκευαστική και Εξειδικευμένη Συντήρηση και Τεχνική Υποστήριξη χωρίς ανταλλακτικά των Λεβήτων, των Ατμογεννητριών, και των αντίστοιχων Καυστήρων τους, καθώς και της Δεξαμενής Τροφοδοσίας Ύδατος, του Θερμικού Απαερωτή και του Δοχείου Συμπυκνωμάτων ατμού που τροφοδοτούν τις Ατμογεννήτριες & της εγκατάστασης του Φυσικού Αερίου του Γ. Ν. Λαμίας, προϋπολογισθείσας δαπάνης 16.330,645 € χωρίς Φ.Π.Α & 20.250,00€ συμπεριλαμβανομένου του Φ.Π.Α για ένα (1) έτος και με δικαίωμα προαίρεσης για δύο (2) επιπλέον έτη, συνολικής προϋπολογισθείσας δαπάνης 48.991,935€ χωρίς ΦΠΑ και 60.750,00€ με Φ.Π.Α, με κριτήριο κατακύρωσης την πλέον συμφέρουσα από οικονομικής άποψης προσφορά αποκλειστικά μόνο βάσει της τιμής

ΠΑΡΑΡΤΗΜΑ ΙΙ – ΕΙΔΙΚΗ ΣΥΓΓΡΑΦΗ ΥΠΟΧΡΕΩΣΕΩΝ- ΤΕΧΝΙΚΕΣ ΠΡΟΔΙΑΓΡΑΦΕΣ

ΤΕΧΝΙΚΕΣ ΠΡΟΔΙΑΓΡΑΦΕΣ ΣΥΝΤΗΡΗΣΗΣ ΚΑΙ ΤΕΧΝΙΚΗΣ ΥΠΟΣΤΗΡΙΞΗΣ ΤΩΝ ΛΕΒΗΤΩΝ ΚΑΙ ΑΤΜΟΓΕΝΝΗΤΡΙΩΝ ΚΑΙ ΤΩΝ ΚΑΥΣΤΗΡΩΝ ΑΥΤΩΝ ΚΑΘΩΣ ΚΑΙ ΤΟΥ ΔΙΚΤΥΟΥ ΚΑΙ ΤΩΝ ΕΓΚΑΤΑΣΤΑΣΕΩΝ ΦΥΣΙΚΟΥ ΑΕΡΙΟΥ ΤΟΥ Γ.Ν. ΛΑΜΙΑΣ

Συμβόλαιο Προληπτικής – Επισκευαστικής και Εξειδικευμένης Συντήρησης και Τεχνικής Υποστήριξης, το οποίο αφορά την Προληπτική - Επισκευαστική και Εξειδικευμένη Συντήρηση και Τεχνική Υποστήριξη χωρίς ανταλλακτικά:

- A. Των Λεβήτων, των Ατμογεννητριών, και των αντίστοιχων Καυστήρων τους, του Γενικού Νοσοκομείου Λαμίας, τα τεχνικά χαρακτηριστικά των οποίων αναφέρονται στο Παράρτημα Ι (επισυνάπτεται), καθώς και της Δεξαμενής Τροφοδοσίας Ύδατος, του Θερμικού Απαερωτή και του Δοχείου Συμπυκνωμάτων ατμού που τροφοδοτούν τις Ατμογεννήτριες, τα τεχνικά χαρακτηριστικά των οποίων αναφέρονται στο Παράρτημα ΙΙ (επισυνάπτεται), το συμβόλαιο θα περιλαμβάνει όσα αναφέρονται στο Παράρτημα ΙΙΙ (Ετήσιο Πρόγραμμα Περιοδικού Ελέγχου και Συντηρήσεως Λεβήτων – Ατμογεννητριών – Καυστήρων) (επισυνάπτεται).
- B. Της εγκατάστασης του Φυσικού Αερίου του Γενικού Νοσοκομείου Λαμίας, όπως αυτή καταγράφεται στον Παράρτημα VI, το συμβόλαιο θα περιλαμβάνει όσα αναφέρονται στο Παράρτημα VI (Ετήσιο Πρόγραμμα Περιοδικού Ελέγχου και Συντήρησης της Εγκατάστασης του Δικτύου Φυσικού Αερίου) (επισυνάπτεται), και με βάση τα σχέδια του δικτύου Φ.Α. τα οποία επισυνάπτονται

ΥΠΟΧΡΕΩΣΕΙΣ ΕΤΑΙΡΕΙΑΣ ΣΥΝΤΗΡΗΣΗΣ (ΣΥΝΤΗΡΗΤΗΣ)

Ο ΣΥΝΤΗΡΗΤΗΣ των προαναφερόμενων, θα διαθέτει ειδικευμένα και πιστοποιημένο προσωπικό και στελέχη για:

- 1.1. Θα πραγματοποιηθεί Υδραυλική Δοκιμή στους Λέβητες- Ατμογεννήτριες, στην πίεση δοκιμής που αναφέρεται στην πινακίδα του κατασκευαστή που φέρει έκαστος Λέβητας, χωρίς την επίβλεψη και πιστοποίηση από αρμόδιο ανεξάρτητο Φορέα, με μόνη ευθύνη του Συντηρητή, ο οποίος θα εκδώσει

σχετικά πιστοποιητικά, τα οποία θα παραδοθούν αρμοδίως στο Γ.Ν. Λαμίας, πριν οι Λέβητες τεθούν σε πλήρη λειτουργία. Τα σχετικά Πιστοποιητικά θα παραδοθούν αρμοδίως στο Γ.Ν. Λαμίας, πριν οι Λέβητες τεθούν σε πλήρη λειτουργία.»

✓ Η επαναπιστοποίηση των Λεβήτων ή Ατμογεννητριών θα γίνεται σύμφωνα με τα προβλεπόμενα στο **Παράρτημα V**, το οποίο επισυνάπτεται.

- 1.2. Τον Περιοδικό Έλεγχο, την Συντήρηση και Τεχνική Υποστήριξη των Λεβήτων, των Ατμογεννητριών και των Καυστήρων τους, για το Γ.Ν. Λαμίας, σύμφωνα με το **Παράρτημα III**, (Ετήσιο Πρόγραμμα Περιοδικού Ελέγχου και Συντηρήσεως Λεβήτων – Ατμογεννητριών – Καυστήρων), το οποίο επισυνάπτεται.
- 1.3. Την Ετήσια Συντήρηση της Εγκατάστασης του Φυσικού Αερίου, για το Γ.Ν. Λαμίας, σύμφωνα με το **Παράρτημα VI**, και την ανάληψη της ευθύνης ως Υπεύθυνος Φυσικού Αερίου του Γενικού Νοσοκομείου Λαμίας έναντι των αρμοδίων υπηρεσιών και της ΔΕΠΑ/ΕΠΑ.
2. Την εγκατάσταση (όπου είναι απαραίτητο), επικαιροποίηση και ενημέρωση των απαραίτητων Βιβλίων Συντήρησης και Καταγραφής Μετρήσεων που προβλέπονται από τη σχετική νομοθεσία για τις περιλαμβανόμενες εγκαταστάσεις, σε συνεργασία με την Υποδ/νση Τεχνικού και τις αρμόδιες υπηρεσίες του Γ.Ν. Λαμίας. Ο Συντηρητής θα αναλάβει των προμήθεια και προετοιμασία όλων των Βιβλίων και την σύνταξη όλων των απαραίτητων εγγράφων που πρέπει να σταλούν στις αρμόδιες υπηρεσίες για την έγκριση και θεώρηση των Βιβλίων και την παράδοσή τους στο Γ.Ν. Λαμίας, σύμφωνα με τη κείμενη Νομοθεσία

Για όλες τις προαναφερόμενες εγκαταστάσεις:

1. Σε περίπτωση προβλήματος ο ΣΥΝΤΗΡΗΤΗΣ οφείλει:
 - Άμεση ανταπόκριση σε έκτακτες κλήσεις μέσα σε χρονικό διάστημα τεσσάρων έως οκτώ (4-8) ωρών, όλο το εικοσιτετράωρο (24 ώρες), επτά (7) ημέρες την εβδομάδα από την αναγγελία τους, ώστε να διαπιστώσει τη βλάβη και να προχωρήσει στην αποκατάσταση των πιθανών βλαβών.
 - Άμεση αποκατάσταση μέσα σε τουλάχιστον ένα (1) εικοσιτετράωρο (24 ώρες), σοβαρών και μη βλαβών, ή πραγματοποίηση πολύωρων επισκευών.
2. Ο ΣΥΝΤΗΡΗΤΗΣ υποχρεούται να απαντάει σε κάθε κλήση του υπεύθυνου λειτουργίας και συντήρησης των Λεβήτων – Ατμογεννητριών – Καυστήρων και της Εγκατάστασης του Φυσικού Αερίου (Τεχνική Υπηρεσία Γ.Ν. Λαμίας) όλο το εικοσιτετράωρο, τηλεφωνικά ή με επίσκεψη ανάλογα την περίπτωση. **Δεν εξαιρούνται Σάββατα, Κυριακές και Αργίες.**
 - Ο χρόνος αντίδρασης τοποθετείται σύμφωνα και με την παράγραφο (1.) το μέγιστο μέσα σε 24 ώρες από την ειδοποίηση του υπεύθυνου συντήρησης των Λεβήτων – Ατμογεννητριών – Καυστήρων και της Εγκατάστασης του Φυσικού Αερίου.
 - Ο χρόνος επισκευής, ή επαναφοράς σε λειτουργική κατάσταση ύστερα από βλάβη τοποθετείται σύμφωνα με την παράγραφο (1.) το μέγιστο σε **24 ώρες**, εκτός περιπτώσεων εκτεταμένων βλαβών και έλλειψης ανταλλακτικών. Σε αυτή τη περίπτωση όμως θα συντάσσεται αιτιολογημένη και εμπειριστατωμένη έκθεση προς τον Εργοδότη, στην οποία θα αναφέρεται το κόστος.
3. Οι προγραμματισμένες επισκέψεις θα γίνονται κατόπιν συνεννόησης μεταξύ του ΕΡΓΟΔΟΤΗ (Γ.Ν. Λαμίας) και του ΣΥΝΤΗΡΗΤΗ, η οποία θα πρέπει να έχει γίνει μία τουλάχιστον εβδομάδα νωρίτερα. Η περιοδική προληπτική συντήρηση, ο έλεγχος ετοιμότητας, ο χημικός καθαρισμός των Λεβήτων και των

Ατμογεννητριών και οι μετρήσεις στους καυστήρες, θα γίνονται σύμφωνα με τα όσα αναφέρονται στο **Παράρτημα III** και στο **Παράρτημα IV**. Επίσης η περιοδική προληπτική συντήρηση για τον έλεγχο της Εγκατάστασης του Φυσικού Αερίου, καθώς και ο έλεγχος στεγανότητας, ο καθαρισμός και ο έλεγχος των συνδέσεων, θα γίνονται σύμφωνα με τα όσα αναφέρονται στο **Παράρτημα VI**.

4. Ο ΕΡΓΟΔΟΤΗΣ θα κοινοποιεί στο ΣΥΝΤΗΡΗΤΗ κατάσταση με τα ονόματα των υπαλλήλων του, με τους οποίους ο ΣΥΝΤΗΡΗΤΗΣ οφείλει να έρχεται σε συνεννόηση για την ημέρα και ώρα εκτέλεσης των εργασιών συντήρησης. Ο ΣΥΝΤΗΡΗΤΗΣ θα καταρτίζει κάθε φορά πρόγραμμα επισκέψεων, το οποίο θα κοινοποιεί εγκαίρως στις αρμόδιες Τεχνικές Υπηρεσίες του ΕΡΓΟΔΟΤΗ.
5. **Ο ΣΥΝΤΗΡΗΤΗΣ υποχρεούται να υποδείξει την διαδικασία βλαβοηψίας της εταιρείας του και να καταθέσει επίσημα στο Γενικό Νοσοκομείο Λαμίας (με αριθμ. πρωτοκόλλου) λίστα με τα ονόματα των υπευθύνων επικοινωνίας που έχει ορίσει στην οποία να αναγράφονται αναλυτικά τα τηλέφωνα, τα fax και τα email αντίστοιχα, τα οποία θα αποτελούν συνοδευτικό παράρτημα της παρούσας σύμβασης.**
6. Οι συνεννοήσεις νοούνται έγγραφες. Ο ΣΥΝΤΗΡΗΤΗΣ θα ειδοποιείται τηλεφωνικά για την βλάβη και εάν είναι δυνατόν το είδος της και θα στέλνεται **e-mail ή fax**, οπότε θα αρχίζει η μέτρηση του χρόνου ακινητοποίησης των εγκαταστάσεων.
7. Οι εργασίες προληπτικής συντήρησης που απαιτούν διακοπή του ρεύματος θα γίνονται Σάββατο ή Κυριακή, ύστερα από συνεννόηση με τον υπεύθυνο του ΕΡΓΟΔΟΤΗ.
8. Κατά τη διάρκεια του Συμβολαίου Συντήρησης θα τηρείται **Ημερολόγιο Λειτουργίας**, Συντήρησης, Βλάβης κλπ, που θα παρακολουθείται και θα μονογραφείται από τον υπεύθυνο συντήρησης του Νοσοκομείου και τον τεχνικό του ΣΥΝΤΗΡΗΤΗ. Στο Ημερολόγιο (το οποίο θα είναι φυλλομετρημένο), θα αναγράφονται οι βλάβες, τα αίτιά τους και η διάρκεια ακινητοποίησης. Το Ημερολόγιο θα εγκατασταθεί με ευθύνη του ΣΥΝΤΗΡΗΤΗ αμέσως με την υπογραφή της σύμβασης και θα φυλάσσετε με ευθύνη του ΕΡΓΟΔΟΤΗ (Τεχνική Υπηρεσία Γ.Ν. Λαμίας). Θα ενημερώνετε δε τόσο από τον ΣΥΝΤΗΡΗΤΗ όσο και από την Υποδ/νση Τεχνικού του Γ.Ν. Λαμίας.
9. Μετά από κάθε επίσκεψη για την προληπτική συντήρηση τακτική, ή έκτακτη θα συμπληρώνεται αντίστοιχο **Δελτίο Συντήρησης, καθώς και το Ημερολόγιο και τα Βιβλία των εγκαταστάσεων.** Θα καταγράφονται το είδος των εργασιών που έγιναν, οι μετρήσεις που έγιναν, καθώς και πιθανές παρατηρήσεις. Όλα τα έντυπα και Βιβλία θα υπογράφονται από τον υπεύθυνο (Τεχνίτη- Μηχανικό) του ΣΥΝΤΗΡΗΤΗ και από τον εκπρόσωπο του ΕΡΓΟΔΟΤΗ. Σημειώνεται ότι το Δελτίο Συντήρησης θα είναι σύμφωνο με το παράρτημα I της Υπουργικής Απόφασης, με Αρ. Πρωτ. ΟΙΚ.: 189533/ 7-11-2011, άρθρο 5, του Υπουργείου Περιβάλλοντος και Δημοσίων Έργων για τις εγκαταστάσεις θέρμανσης νερού χρήσης Νοσοκομείων, Κλινικών, Θεραπευτηρίων και λοιπών παρεμφερών χρήσεων, αντίγραφο του οποίου περιλαμβάνεται στις παρούσες τεχνικές προδιαγραφές, **Παράρτημα IV.**
10. **Μετά από κάθε πραγματοποιούμενη συντήρηση θα συντάσσεται και θα κατατίθεται από τον ΣΥΝΤΗΡΗΤΗ Τεχνική Έκθεση με τις πραγματοποιούμενες εργασίες και τα ανταλλακτικά που χρησιμοποιήθηκαν, των οποίων η χρήση τους θα αιτιολογείται, η οποία θα κατατίθεται επίσημα στο Γενικό Νοσοκομείο Λαμίας καθώς και παρατηρήσεις για την κατάσταση των εγκαταστάσεων (σε ποια**

κατάσταση βρέθηκαν και σε ποια κατάσταση παραδόθηκαν, θα συνοδεύεται με φωτογραφικό υλικό) και προτάσεις για την βελτίωση τους η οποία θα πρέπει να συνοδεύεται από τεχνοοικονομική μελέτη πρόταση, μέσα σε χρονικό διάστημα δεκαπέντε (15) ημερών από την ημερομηνία επίσκεψης. Μαζί με Τεχνική Έκθεση θα υποβάλλονται συνημμένα και αντίγραφα των Δελτίων Συντήρησης καθώς και των σελίδων των καταγραφών στα Βιβλία και τα Ημερολόγια όπως και των εντύπων των μετρήσεων των εγκαταστάσεων (καυτήρων) κατά την επίσκεψη στην οποία αναφέρεται η Έκθεση και θα συνοδεύουν και το τιμολόγιο που θα εκδώσει ο ΣΥΝΤΗΡΗΤΗΣ.

11. Το προσωπικό του ΣΥΝΤΗΡΗΤΗ που θα εμφανίζεται για συντήρηση θα πρέπει να μεταβαίνει στο χώρο του BMS που βρίσκεται στο (-1) όροφο του Νοσοκομείου, να δηλώνει την άφιξη του στο Νοσοκομείο για την συντήρηση - επισκευή και θα υπογράφει στον αντίστοιχο πίνακα παρουσίας κάθε φορά για οποιαδήποτε είδος συντήρησης (προληπτική, επισκευαστική) την ώρα της εισόδου και εξόδου (έναρξη και λήξη εργασιών) για κάθε ημέρα παρουσίας του στις εγκαταστάσεις του Γ.Ν. Λαμίας.
12. Ο ΣΥΝΤΗΡΗΤΗΣ θα αναλάβει τη συντήρηση των προαναφερόμενων Εγκαταστάσεων, είναι υποχρεωμένος να παράσχει εκπαίδευση επί του χειρισμού και της λειτουργίας των εγκαταστάσεων σε προσωπικό του Νοσοκομείου που θα του υποδειχθεί, τουλάχιστον μία φορά ανά έτος, είτε σε ξεχωριστή επίσκεψη είτε ταυτόχρονα με τις εργασίες προληπτικής συντήρησης. Ο ΣΥΝΤΗΡΗΤΗΣ είναι υποχρεωμένος να παρέχει εκπαίδευση, όποτε επίσης του ζητηθεί από τον υπεύθυνο των εν λόγω εγκαταστάσεων του Γενικού Νοσοκομείου Λαμίας (Τεχνική Υπηρεσία), κατόπιν σχετικού έγγραφου αιτήματός του Νοσοκομείου. Μετά από κάθε εκπαίδευση θα κατατίθεται από τον ΣΥΝΤΗΡΗΤΗ σχετικό έγγραφο με τα ονόματα των εκπαιδευομένων και το αντικείμενο της εκπαίδευσης, στο οποίο θα έχει υπογράψει τόσο το προσωπικό που εκπαιδεύτηκε όσο και ο εκπαιδευτής. Όλες οι ενέργειες που αφορούν την εκπαίδευση θα καταγράφονται επίσης αναλυτικά στα Βιβλία και στα Ημερολόγια των εγκαταστάσεων σύμφωνα με τις παραπάνω παραγράφους.
13. **Ο ΣΥΝΤΗΡΗΤΗΣ είναι υποχρεωμένος να καταθέσει αναλυτική Τεχνική Έκθεση για την κατάσταση των Λεβήτων – Ατμογεννητριών – Καυστήρων και της Εγκατάστασης του Φυσικού Αερίου, εντός τριάντα (30) ημερών από την υπογραφή της σύμβασης. Η Τεχνική αυτή Έκθεση θα περιλαμβάνει προτάσεις αποκατάστασης, βελτιώσεις καθώς και οικονομικά στοιχεία για τα παραπάνω. Ανάλογη έκθεση θα καταθέσει και εντός τριάντα (30) ημερών πριν την λήξη της σύμβασης.**
14. Ο ΣΥΝΤΗΡΗΤΗΣ είναι υποχρεωμένος να αναρτήσει στο χώρο των Λεβήτων – Ατμογεννητριών – Καυστήρων σε εμφανές και προσβάσιμο σημείο οδηγίες χρήσης και λειτουργίας των Λεβήτων – Ατμογεννητριών – Καυστήρων καθώς και check list καθημερινών ελέγχων ετοιμότητας, μέσα σε 40 εργάσιμες ημέρες από την υπογραφή της σύμβασης (οι οδηγίες θα περιγράφουν απλές ενέργειες μη εξειδικευμένες που δεν θα προξενήσουν φθορά και καταστροφή του εξοπλισμού και σκοπό θα έχουν την πρόληψη).
15. Ο ΣΥΝΤΗΡΗΤΗΣ είναι υποχρεωμένος, κατά τη διάρκεια της ισχύος του Συμβολαίου Συντήρησης να προβαίνει στην συντήρηση των Λεβήτων – Ατμογεννητριών – Καυστήρων που αναφέρονται στα **ΠΑΡΑΡΤΗΜΑΤΑ I και II**, με σκοπό την πρόληψη βλαβών και την απρόσκοπτη λειτουργία τους, εκτελώντας τις εργασίες που περιγράφονται αναλυτικά στα **ΠΑΡΑΡΤΗΜΑΤΑ III, IV, V**, καθώς και άλλες που πιθανόν να

μην έχουν συμπεριληφθεί σε αυτά, αλλά κρίνονται απαραίτητες από τον κατασκευαστή ή τον συντηρητή για την καλή, ασφαλή και σύμφωνα με τα οριζόμενα στη κείμενη νομοθεσία, λειτουργία των Λεβήτων – Ατμογεννητριών – Καυστήρων.

16. Ο ΣΥΝΤΗΡΗΤΗΣ είναι υποχρεωμένος, κατά τη διάρκεια της ισχύος του Συμβολαίου Συντήρησης να προβαίνει στην συντήρηση της Εγκατάστασης του δικτύου του Φυσικού Αερίου, με σκοπό την πρόληψη βλαβών και την απρόσκοπτη – ασφαλή λειτουργία του, εκτελώντας τις εργασίες που περιγράφονται αναλυτικά στο **ΠΑΡΑΡΤΗΜΑ VI** , καθώς και άλλες που πιθανόν να μην έχουν συμπεριληφθεί σε αυτό, αλλά κρίνονται απαραίτητες για την καλή λειτουργία του δικτύου του Φυσικού Αερίου.
17. Γενικότερα η συντήρηση θα εκτελείται από το ΣΥΝΤΗΡΗΤΗ **σύμφωνα με τις οδηγίες και τις προδιαγραφές των εργοστασίων κατασκευής των εγκαταστάσεων και του εξοπλισμού**, τους κανόνες της τέχνης, και λαμβάνοντας τα απαραίτητα μέτρα ασφαλείας με δική του δαπάνη, και την κείμενη νομοθεσία.
18. **Εάν κατά την διάρκεια του Συμβολαίου Συντήρησης, απαιτηθούν επιπλέον υλικά και ανταλλακτικά για επισκευή, ή αντικατάσταση κάποιου στοιχείου του εγκατεστημένου εξοπλισμού και επιπλέον η βλάβη δεν οφείλεται σε πλημμελή συντήρηση, τότε η δαπάνη των ανταλλακτικών θα βαρύνει πρόσθετα τον ΕΡΓΟΔΟΤΗ**, ύστερα από σχετική ανάλυση της προκύπτουσας δαπάνης από τον ΣΥΝΤΗΡΗΤΗ και **αφού πρωτίστως λάβει σχετική έγκριση από τις αρμόδιες οικονομικές Υπηρεσίες του ΕΡΓΟΔΟΤΗ**.
19. Ως πλημμελής θα χαρακτηρίζεται η συντήρηση κατά την οποία δε θα έχουν εκτελεστεί, κατά την περιοδική προληπτική συντήρηση από υπαιτιότητα του ΣΥΝΤΗΡΗΤΗ, οι εργασίες που αναλυτικά αναφέρονται στα **ΠΑΡΑΡΤΗΜΑΤΑ III, IV, V και VI**, και δεν θα έχουν συμπληρωθεί και υπογραφεί το σχετικό Δελτίο Συντήρησης καθώς και τα Βιβλία και τα Ημερολόγια των εγκαταστάσεων και δεν έχουν κατατεθεί οι προβλεπόμενες Τεχνικές Εκθέσεις.
20. Ο ΣΥΝΤΗΡΗΤΗΣ θα πρέπει να έχει τα απαραίτητα ανταλλακτικά για την αποκατάσταση των βλαβών.
21. **Το κόστος των ανταλλακτικών, καθώς και το κόστος της κάθε έκτακτης επίσκεψης, πέρα από τις προβλεπόμενες έκτακτες δεν περιλαμβάνεται στην αξία της συντήρησης.** (Για τα ανταλλακτικά και το κόστος της κάθε επιπλέον έκτακτης επίσκεψης πέραν από τις προβλεπόμενες, θα εκδίδεται ειδικό τιμολόγιο προς εξόφλησή τους, αφού πρωτίστως λάβει σχετική έγκριση από τις αρμόδιες Υπηρεσίες του νοσοκομείου μας).
22. **Ο Συντηρητής θα καταθέσει οπωσδήποτε τιμοκατάλογο ανταλλακτικών που θα περιλαμβάνει τιμές ανταλλακτικών αναλυτικά και επισκευές στοιχείων εγκατάστασης, καθώς και το κόστος της κάθε έκτακτης επίσκεψης, πέρα από τις προβλεπόμενες. Ο εν λόγω τιμοκατάλογος θα είναι δεσμευτικός για το ΣΥΝΤΗΡΗΤΗ και για όλη την χρονική περίοδο που ισχύει η σύμβαση.**
23. Τα μοντέλα των Λεβήτων – Ατμογεννητριών – Καυστήρων και οι εγκαταστάσεις υποστήριξης αυτών αναφέρονται στα **ΠΑΡΑΡΤΗΜΑΤΑ I και II**, τα οποία επισυνάπτονται.
24. Το Ετήσιο Πρόγραμμα Περιοδικού Ελέγχου και Συντήρησης των Λεβήτων – Ατμογεννητριών – Καυστήρων, αναφέρεται στα **ΠΑΡΑΡΤΗΜΑΤΑ III, IV και V**, τα οποία επισυνάπτονται.
25. Το Ετήσιο Πρόγραμμα Περιοδικού Ελέγχου και Συντήρησης του Φυσικού Αερίου αναφέρεται στο **ΠΑΡΑΡΤΗΜΑ VI**, το οποίο επισυνάπτεται.

ΑΝΤΑΛΛΑΚΤΙΚΑ

1. Το κόστος προμήθειας των ανταλλακτικών που απαιτούνται, θα βαρύνουν τον ΕΡΓΟΔΟΤΗ, ο οποίος είναι υποχρεωμένος να καταβάλλει στο ΣΥΝΤΗΡΗΤΗ την αξία τυχόν ανταλλακτικών που θα χρησιμοποιούνται κατά την συντήρηση και θα τοποθετούνται για την πρόληψη πιθανών βλαβών, σε αντικατάσταση των υλικών που έχουν υποστεί φθορά.

(Για τα ανταλλακτικά θα εκδίδεται ειδικό τιμολόγιο προς εξόφλησή τους).

2. Στο κόστος του Συμβολαίου Συντήρησης των Λεβήτων, των Ατμογεννητριών των αντίστοιχων Καυστήρων τους και του δικτύου Εγκατάστασης Φυσικού Αερίου, **περιλαμβάνονται όμως, τα αναλώσιμα που θα απαιτηθούν** για τις συντηρήσεις (υαλοκόρδονα, κεραμοβάμβακας, μπέκ κλπ.), καθώς επίσης και τα χημικά για τους χημικούς καθαρισμούς, όπως και το κόστος και τα μικροϋλικά που θα απαιτηθούν ενδεχομένως για την πραγματοποίηση των συγκολλήσεων των σημείων των Λεβήτων ή των Ατμογεννητριών που ενδεχομένως να παρουσιάσουν ρωγμή.
3. Σε περίπτωση αλλαγής ανταλλακτικού σε οποιοδήποτε από τους Λέβητες – Ατμογεννήτριες – Καυστήρες, καθώς και στην Εγκατάσταση του Φυσικού Αερίου, ο ΣΥΝΤΗΡΗΤΗΣ είναι υποχρεωμένος να ενημερώνει πλήρως τα Βιβλία και τους τεχνικούς φακέλους και τα Ημερολόγια Λειτουργίας των Λεβήτων – Ατμογεννητριών – Καυστήρων και της Εγκατάστασης του Φυσικού Αερίου (ανάλογα με την περίπτωση) με τα στοιχεία του νέου ανταλλακτικού. Ακόμη θα τοποθετείται σημείωμα στον φάκελο με τα ακριβή στοιχεία του κατασκευαστή, ή προμηθευτή του και τα σχετικά στοιχεία για την παραγγελία του. Τα ανωτέρω με ευθύνη του ΣΥΝΤΗΡΗΤΗ.
4. Ο ΣΥΝΤΗΡΗΤΗΣ σε περίπτωση ηλεκτροσυγκόλλησης θα είναι υποχρεωμένος να καταθέσει πιστοποίηση για τις εργασίες και τη μεθοδολογία και τα υλικά που χρησιμοποίησε, συμπεριλαμβανομένων των στοιχείων και των πιστοποιήσεων του τεχνίτη που θα πραγματοποιήσει την εργασία. **Σε περίπτωση εκτεταμένων συγκολλήσεων σε τμήματα των λεβήτων ή των ατμογεννητριών που παρουσίασαν ρωγμές, θα ακολουθεί εκ νέου Πιστοποίηση των εγκαταστάσεων σύμφωνα με τα οριζόμενα από το νόμο, σύμφωνα με τα προβλεπόμενα από τη σχετική νομοθεσία για τη λειτουργία ανάλογων εγκαταστάσεων και τις τεχνικές προδιαγραφές λειτουργίας και συντήρησης των εγκαταστάσεων.**
5. Τα χρησιμοποιούμενα ανταλλακτικά θα είναι του εργοστασίου κατασκευής, ενώ όπου δε χρησιμοποιούνται υλικά του εμπορίου, αυτά θα είναι της εγκρίσεως του ΕΡΓΟΔΟΤΗ. Τα φθαρμένα υλικά θα παραδίδονται στον ΕΡΓΟΔΟΤΗ.
6. Το Νοσοκομείο διατηρεί το δικαίωμα να προμηθευτεί τα απαιτούμενα ανταλλακτικά ελεύθερα από το εμπόριο, σύμφωνα με τις Τεχνικές Προδιαγραφές του εξοπλισμού και των εγκαταστάσεων ή του δικτύου καθώς και τις υποδείξεις και τις Τεχνικές Προδιαγραφές του ΣΥΝΤΗΡΗΤΗ, ο δε ΣΥΝΤΗΡΗΤΗΣ θα είναι υποχρεωμένος να τα τοποθετήσει με δικές του ενέργειες (παράδοση σε πλήρη και κανονική λειτουργία).
7. Ο συντηρητής θα πρέπει να έχει τα απαραίτητα ανταλλακτικά για την αποκατάσταση των βλαβών.
8. Εφόσον κατά την εκτέλεση των εργασιών Επισκευαστικής και Προληπτικής Συντήρησης παρουσιαστούν ή εντοπισθούν βλάβες που για την αποκατάστασή τους θα απαιτηθεί η προμήθεια επιπλέον ανταλλακτικών ή

αναλωσίμων και αυτά δεν περιλαμβάνονται στην σύμβαση θα υποβληθεί στοιχειοθετημένη Τεχνική Έκθεση η οποία θα συνοδεύεται από την αντίστοιχη τεχνοοικονομική προσφορά από τον Συντηρητή.

9. Σε περίπτωση που η απαιτούμενη συντήρηση ή αποκατάσταση βραδύνει και πρέπει να κληθεί έτερος τεχνίτης, αυτός πρέπει να προσέλθει άμεσα.
10. Σε περίπτωση που η αποκατάσταση της βλάβης με ρύθμιση απαιτεί πολύ χρόνο (ημέρες), θα πρέπει να συνταχθεί αιτιολογημένη έκθεση από τον ΣΥΝΤΗΡΗΤΗ, η οποία να υποβληθεί στο Γ.Ν. Λαμίας και θα συνοδεύεται από αντίστοιχη τεχνοοικονομική προσφορά του ΣΥΝΤΗΡΗΤΗ εφόσον απαιτείται, προκειμένου να λάβουν γνώση οι αρμόδιες υπηρεσίες του.
11. Όλα τα όργανα που θα χρησιμοποιεί ο ΣΥΝΤΗΡΗΤΗΣ θα είναι πιστοποιημένα και διακριβωμένα για το χρονικό διάστημα που θα πραγματοποιούνται οι έλεγχοι. Για το λόγο αυτό θα κατατίθενται από τον ΣΥΝΤΗΡΗΤΗ τα σχετικά πιστοποιητικά διακρίβωσης των οργάνων κατά τη διάρκεια κάθε επίσκεψης, ενώ θα αναφέρονται και τα όργανα που θα χρησιμοποιούνται κάθε φορά με την ονομασία τους, την εταιρεία κατασκευής τους και τα serial number τους. Όλα τα ανωτέρω με την κατάθεση σχετικού υπομνήματος μετά την πραγματοποίηση των ελέγχων-συντηρήσεων συνοδευτικό στην κατατιθέμενη Τεχνική Έκθεση.

ΕΛΕΓΧΟΣ ΚΑΙ ΠΛΗΡΩΜΗ

1. Για τη τριμηνιαία πληρωμή του ο Ανάδοχος θα πρέπει να υποβάλλει μαζί με το τιμολόγιό του και τα κάτωθι:
 - α) αναλυτική περιγραφή της βλάβης και των ανταλλακτικών που χρησιμοποιήθηκαν για την αποκατάσταση της βλάβης.
 - β) αντίγραφα των υπογεγραμμένων εντύπων: Δελτίων Ελέγχου, Συντήρησης και Ρύθμισης των εγκαταστάσεων της εταιρείας, των Τιμολογίων και Δελτίων Αποστολής υλικών και ανταλλακτικών,
 - γ) αντίγραφο της Τεχνικής Έκθεσης που συνοδεύει κάθε προγραμματισμένη ή έκτακτη συντήρηση
2. Η επιτροπή ελέγχου έργου θα πρέπει να υπογράφει όλα τα έντυπα εργασιών και τοποθέτησης των ανταλλακτικών.

ΕΙΔΙΚΟΙ ΟΡΟΙ

ΧΡΟΝΟΙ ΑΠΟΚΡΙΣΗΣ

1. Ο χρόνος ανταπόκρισης στις βλάβες μετράτε από την ώρα που έχει ειδοποιηθεί ο Ανάδοχος/Συντηρητής για την βλάβη (τηλεφωνικά ή με e-mail ή με φαξ) από την Τεχνική Υπηρεσία ή τον Υπεύθυνο βάρδιας λειτουργίας των Η/Μ εγκαταστάσεων του Γ.Ν. Λαμίας, ο οποίος καταγράφει και μεταφέρει την βλάβη. Ο Ανάδοχος είναι υποχρεωμένος όταν έρχεται στο Νοσοκομείο να δηλώνει την παρουσία του στον Υπεύθυνο βάρδιας λειτουργίας των Η/Μ εγκαταστάσεων στο χώρο του ΒΜΣ (-1 όροφος), από τον οποίο θα παίρνει στοιχεία για την βλάβη και να υπογράφει στον πίνακα παρουσίας την ώρα προσέλευσης και αποχώρησης.

2. Σε περίπτωση υπέρβασης του χρόνου ανταπόκρισης θα επιβάλλονται ποινές σύμφωνα με το ποινολόγιο.
3. Σε περίπτωση που η απαιτούμενη ρύθμιση βραδύνει και πρέπει να κληθεί έτερος τεχνίτης, αυτός πρέπει να προσέλθει άμεσα.
4. Σε περίπτωση που η αποκατάσταση της βλάβης με ρύθμιση απαιτεί πολύ χρόνο (ημέρες), συντάσσεται αιτιολογημένη έκθεση από τον Ανάδοχο. Σε περίπτωση μη αποδοχής από την Επιτροπή της αιτιολογίας, αυτόματα ισχύει το ποινολόγιο που προβλέπεται.

ΠΟΙΝΕΣ

1. Η μη έγκαιρη κατάθεση επίσημα στο Γενικό Νοσοκομείο Λαμίας (με αριθμ. πρωτοκόλλου) της Τεχνικής Έκθεσης και όλων των υπογεγραμμένων Δελτίων Συντήρησης, Ελέγχου και Μετρήσεων όπως και των εντύπων κατά την επίσκεψη συντήρησης, θα έχει σαν συνέπεια την μη υποβολή πρακτικού για πληρωμή του αναδόχου. Η συστηματική επανάληψη της ίδιας παράβασης θα επιφέρει ποινή 100,00€.
2. Η μη τήρηση του χρονοδιαγράμματος συντήρησης πέραν των πέντε (5) ημερών, από υπαιτιότητα του ΣΥΝΤΗΡΗΤΗ, θα έχει σαν συνέπεια την επιβολή σε αυτόν ποινικής ρήτρας ύψους 100€ για κάθε ημέρα καθυστέρησης (πέραν των πέντε (5) ημερών) για τις πρώτες δέκα (10) ημέρες. Σε περίπτωση μη συμμόρφωσης του Συντηρητή πέραν των δέκα (10) ημερών, τότε αυτομάτως κηρύσσεται έκπτωτος.
3. Η μη χρησιμοποίηση του προβλεπόμενου προσωπικού από τον Συντηρητή, όπως αυτό θα αναφέρεται στη σύμβαση, θα επιφέρει την δυνατότητα της έκπτωσης του Συντηρητή.
4. Η καθυστέρηση αποστολής Τεχνικού για την αποκατάσταση βλάβης, πέραν των οκτώ (8) ωρών από την επίσημη αναγγελία της, θα έχει σαν συνέπεια την επιβολή σε αυτόν ποινικής ρήτρας ύψους 80€ ανά ώρα για τις πρώτες πέντε (5) ώρες. Σε περίπτωση μη ανταπόκρισης του Συντηρητή πέραν των πέντε (5) ωρών (σύνολο δώδεκα (12) ωρών), θα επιφέρει την δυνατότητα της έκπτωσης του Συντηρητή και η επιβάρυνση του με τα έξοδα αποκατάστασης της βλάβης από άλλο συνεργείο συντήρησης.
5. Η μη εγκατάσταση (όπου είναι απαραίτητο), επικαιροποίηση και ενημέρωση των απαραίτητων Βιβλίων Συντήρησης και Καταγραφής Μετρήσεων που προβλέπονται από τη σχετική νομοθεσία για τις περιλαμβανόμενες εγκαταστάσεις, από τον Συντηρητή, θα έχει σαν συνέπεια την επιβολή σε αυτόν ποινικής ρήτρας ύψους 200€ για κάθε ημέρα καθυστέρησης, πέραν των δύο (2) ημερών από ημέρα της πρώτης συντήρησης. Η μη συμμόρφωση του Συντηρητή πέραν των δέκα (10) ημερών (σύνολο δώδεκα (12) ημερών), θα επιφέρει την δυνατότητα της έκπτωσης του Συντηρητή.
6. Η ακινητοποίηση λέβητα ή ατμογεννήτριας ή οποιουδήποτε άλλου τμήματος του εξοπλισμού που συμπεριλαμβάνεται στη σύμβαση, για οποιονδήποτε λόγο, άνω των δύο (2) ημερών με υπαιτιότητα του Συντηρητή, θα έχει σαν συνέπεια την επιβολή σε αυτόν ποινικής ρήτρας ύψους 300€ για κάθε ημέρα καθυστέρησης και για κάθε μηχάνημα-εξοπλισμό, πέραν των δύο (2) ημερών από ημέρα της αρχικής επέμβασης. Η μη συμμόρφωση του Συντηρητή πέραν των δέκα (10) ημερών (σύνολο δώδεκα (12) ημερών), θα επιφέρει την δυνατότητα της έκπτωσης του Συντηρητή και την επιβάρυνση του με τα έξοδα αποκατάστασης της βλάβης από άλλο συνεργείο συντήρησης.

7. Σε περίπτωση ακινησίας λέβητα ή ατμογεννήτριας ή οποιουδήποτε άλλου τμήματος του εξοπλισμού που συμπεριλαμβάνεται στη σύμβαση, με απόφαση της Υποδ/νσης Τεχνικού του Νοσοκομείου, για λόγους που δεν σχετίζονται με τα προβλεπόμενα στη σύμβαση συντήρησης, θα αφαιρείται από την μηνιαία αποζημίωση του Αναδόχου το ποσό των 30€ ανά εγκατάσταση για κάθε μήνα ακινητοποίησης, που προβλέπεται για τη συντήρηση συνολικά των εγκαταστάσεων, μιας και ο Συντηρητής δεν θα τον συντηρεί.
8. Όταν στα πρωτόκολλα ελέγχου συντήρησης που συντάσσει η σχετική επιτροπή, υπάρχουν παρατηρήσεις χαρακτηρισμένες ως μικρής σημασίας (δηλαδή δεν επηρεάζουν άμεσα την λειτουργία των εγκαταστάσεων της σύμβασης), οι οποίες δε διευθετούνται από τον Συντηρητή συστηματικά, θα του επιβάλλεται παρακράτηση το ποσό των 50,00 € ανά παρατήρηση.
9. Οι παραβάσεις του Συντηρητή και η επιβολή ποινών θα αναγράφονται στο μηνιαίο πρακτικό εργασιών συντήρησης και επισκευής των εγκαταστάσεων από την αρμόδια επιτροπή του Νοσοκομείου και με κοινοποίηση του ανωτέρω πρακτικού θα ενημερώνονται οι αρμόδιες υπηρεσίες του Νοσοκομείου καθώς και η Διοίκηση και το Δ.Σ. του, όπως επίσης και η Ανάδοχος εταιρεία.
10. Οι ποινές θα αφαιρούνται από το μηνιαίο τιμολόγιο που θα υποβάλει ο Συντηρητής.
11. Τη διαπίστωση της καθυστέρησης θα τη βεβαιώνει ο υπεύθυνος βάρδιας της Υποδ/νσης Τεχνικού εποπτεύων τεχνικός BMS. Γι' αυτό τον λόγο με την κλήση και την αποστολή email ή φαξ, θα ενημερώνει και το ημερολόγιο έργου της λειτουργίας των Η/Μ εγκαταστάσεων που βρίσκεται στο χώρο του BMS (-1) Υπόγειο, το οποίο θα υπογράφει ο τεχνικός του Συντηρητή παρουσία του επόπτη κατά την ώρα της άφιξής του.
12. Σε περίπτωση που το σύνολο των ποινών υπερβεί τα ποσό των 1.500,00 € δύναται το Νοσοκομείο να κηρύξει τον Ανάδοχο έκπτωτο και να αναθέσει τη συντήρηση των εγκαταστάσεων των Λεβήτων και Ατμογεννητριών και των καυστήρων αυτών καθώς και των εγκαταστάσεων Φυσικού Αερίου, σε άλλο εργολάβο, η δε εγγύηση καλής εκτέλεσης θα εκπέσει υπέρ του Νοσοκομείου.

ΕΓΓΥΗΣΕΙΣ - ΑΣΦΑΛΕΙΑ

- Ο ΣΥΝΤΗΡΗΤΗΣ, υποχρεούται κατά το χρονικό διάστημα της σύμβασης να παρέχει γραπτή εγγύηση καλής λειτουργίας των προσφερόμενων εργασιών. Επίσης να παρέχει γραπτή εγγύηση καλής λειτουργίας όλων των νέων υλικών και ανταλλακτικών που θα προμηθεύσει και θα αντικαταστήσει για δυο(2) έτη τουλάχιστον.
- Ο ΣΥΝΤΗΡΗΤΗΣ οφείλει να ασφαλίσει και να διατηρεί ασφαλισμένο το προσωπικό του καθώς και κάθε άλλο πρόσωπο το οποίο ενδέχεται να χρησιμοποιήσει για την παροχή των υπηρεσιών του σύμφωνα με την παρούσα έναντι κινδύνων θανάτου και/ή ατυχήματος στην εργασία σε ασφαλιστική εταιρεία νόμιμα λειτουργούσα στην Ελλάδα, καθ' όλη τη διάρκεια της παρούσας σύμβασης. Ρητά συμφωνείται ότι ο ΕΡΓΟΔΟΤΗΣ και/ή Διεύθυνση του Γ.Ν. Λαμίας δεν θα ευθύνεται έναντι των ως άνω προσώπων και/ή του ΣΥΝΤΗΡΗΤΗ για θάνατο ή ατύχημα εκτός αν αυτό είναι συνέπεια βαριάς αμέλειας του ΕΡΓΟΔΟΤΗ. Ο ΣΥΝΤΗΡΗΤΗΣ θα αποζημιώσει τον ΕΡΓΟΔΟΤΗ και/ή οποιοδήποτε στέλεχος ή εργαζόμενο αυτού για οποιαδήποτε ζημία (συμπεριλαμβανομένων και νομικών εξόδων) την οποία τυχόν υποστούν σε περίπτωση έγερσης απαιτήσεων που απορρέουν από ατύχημα ή θάνατο μέλους του προσωπικού του ΣΥΝΤΗΡΗΤΗ και/ή των βοηθών εκπλήρωσης αυτού, εκτός εάν οφείλεται σε βαριά αμέλεια του ΕΡΓΟΔΟΤΗ.

- Ο ΣΥΝΤΗΡΗΤΗΣ υποχρεούται να λάβει όλα τα προβλεπόμενα από τη σχετική ισχύουσα νομοθεσία, για την ασφάλεια και υγιεινή των εργαζομένων (ασφάλεια έργου).
- Σε περίπτωση ατυχήματος, κατά τη διάρκεια των εργασιών υπαιτιότητας του ΣΥΝΤΗΡΗΤΗ, το Νοσοκομείο δεν φέρει καμία ευθύνη από οποιοδήποτε αιτία κι αν προκληθεί αυτό, το δε σύνολο των επιβαρύνσεων του κόστους του ατυχήματος βαρύνει τον ΣΥΝΤΗΡΗΤΗ.
- Η αναθέτουσα αρχή δε θα ευθύνεται για οποιαδήποτε βλάβη των Λεβήτων – Ατμογεννητριών – Καυστήρων και της Εγκατάστασης του Φυσικού Αερίου, προερχόμενη από τη συνήθη και ορθή χρήση τους και δε θα επιβαρύνεται με κανένα ποσό για εργατικά, ανταλλακτικά, υλικά και λοιπά έξοδα αποκατάστασης της βλάβης, η οποία θα προέλθει από αστοχία ανταλλακτικών και αναλωσίμων που χρησιμοποιήθηκαν κατά την συντήρηση για το χρονικό διάστημα της ισχύος της σύμβασης και των εγγυήσεων που τη συνοδεύει, σύμφωνα με τα παραπάνω.

ΠΡΟΣΟΝΤΑ ΑΝΑΔΟΧΟΥ-ΔΙΚΑΙΟΛΟΓΗΤΙΚΑ

1. Ένα φυσικό πρόσωπο του ΣΥΝΤΗΡΗΤΗ πρέπει να διαθέτει οπωσδήποτε Ειδική Άδεια Συντήρησης Εγκαταστάσεων Φυσικού Αερίου & Υγρών Καυσίμων, την οποία θα καταθέσει, για την ανάληψη της αρμοδιότητας του Υπεύθυνου Αερίου.
2. Ο ΣΥΝΤΗΡΗΤΗΣ υποχρεούται να διαθέτει ο ίδιος στην Ελλάδα μόνιμα κατάλληλα εκπαιδευμένο προσωπικό, με πιστοποιητικό εκπαίδευσης, για την συντήρηση ανάλογων Εγκαταστάσεων. Το προσωπικό του ΣΥΝΤΗΡΗΤΗ θα πρέπει να αποτελείται από Μηχανολόγους ή Ηλεκτρολόγους Μηχανικούς Π.Ε. και Τ.Ε. και Δ.Ε. Τεχνίτες και ειδικευμένους βοηθούς, με αποδεδειγμένη εμπειρία στην συντήρηση παρόμοιων εγκαταστάσεων ή εταιρείες που διαθέτουν στο προσωπικό τους ή στην εταιρική στελέχωσή τους άτομα με τις παραπάνω ειδικότητες. Επίσης ο ΣΥΝΤΗΡΗΤΗΣ θα πρέπει να διαθέτει και τα απαραίτητα εργαλεία για την εκτέλεση του έργου (αντλίες χημ. καθαρισμού, δεξαμενές, ηλεκτρικές σκούπες, ηλεκτροσυγκολλήσεις, κτλ) καθώς και όργανα μετρήσεων, τα οποία θα πρέπει να κατατεθούν σε ειδικό φύλλο και τα οποία θα πρέπει να είναι διακριβωμένα κατά την ημέρα εκτέλεσης των εργασιών.
3. Η σύνθεση του συνεργείου συντήρησης να αναφερθεί αναλυτικά, με προσόντα τυπικά κλπ.
4. Ο ΣΥΝΤΗΡΗΤΗΣ θα πρέπει να διαθέτει πιστοποιητικό διασφάλισης ποιότητας (ISO) με πεδία πιστοποίησης, τουλάχιστον την τεχνική υποστήριξη και την συντήρηση αναλόγων μηχανημάτων, το οποίο πρέπει να προσκομιστεί.
5. Ο ΣΥΝΤΗΡΗΤΗΣ θα πρέπει, επι ποινή αποκλεισμού, να διαθέτει πιστοποιητικό διασφάλισης ποιότητας (ISO) με πεδία πιστοποίησης, τουλάχιστον την κατασκευή αναλόγων μηχανημάτων, το οποίο πρέπει να προσκομιστεί.
6. Ο ΣΥΝΤΗΡΗΤΗΣ θα πρέπει να διαθέτει πιστοποιητικό διασφάλισης ποιότητας (ISO) με πεδία πιστοποίησης, τουλάχιστον την τεχνική υποστήριξη και την συντήρηση αναλόγων Δικτύων Φυσικού Αερίου, το οποίο πρέπει να προσκομιστεί.
7. Ο ΣΥΝΤΗΡΗΤΗΣ θα υποβάλλει επιπλέον:
 - α. Υπεύθυνη Δήλωση του νομίμου εκπροσώπου, με τη σύνθεση του τεχνικού προσωπικού και τα προσόντα και εμπειρία του καθενός, που θα χρησιμοποιηθούν για το Νοσοκομείο μας.
 - β. Την Άδεια για λειτουργία και συντήρηση εγκαταστάσεων φυσικού αερίου, σύμφωνα με τους Κανονισμούς εγκαταστάσεων φυσικού αερίου
 - γ. Το όνομα του Μηχανικού της εταιρείας που κατέχει τα προσόντα για Υπεύθυνους Αερίου και το αντίστοιχο Πιστοποιητικό.

ΤΕΧΝΙΚΑ ΧΑΡΑΚΤΗΡΙΣΤΙΚΑ

ΛΕΒΗΤΕΣ – ΑΤΜΟΓΕΝΝΗΤΡΙΕΣ – ΚΑΥΣΤΗΡΕΣ

A/A	ΘΕΣΗ	ΛΕΒΗΤΑΣ - ΑΤΜΟΓΕΝΝΗΤΡΙΑ	ΚΑΥΣΤΗΡΑΣ
1	Νέο Κτιριακό Συγκρότημα Γ.Ν. Λαμίας	ΛΕΒΗΤΑΣ ΘΕΡΜΟΥ ΥΔΑΤΟΣ Νο2, ΘΕΡΜΟΣΩΛ ΑΤΜΟΛΕΒΗΤΕΣ Α.Ε., Απόδοσης 1.000.000 Kcal/h, πίεσης λειτουργίας 10 bar, Τύπου Α – 1000	ΚΑΥΣΤΗΡΑΣ Νο 1, RIELLO RLS 130 RIELLO SpA (Μικτής Καύσης)
2	Νέο Κτιριακό Συγκρότημα Γ.Ν. Λαμίας	ΛΕΒΗΤΑΣ ΘΕΡΜΟΥ ΥΔΑΤΟΣ Νο3, ΘΕΡΜΟΣΩΛ ΑΤΜΟΛΕΒΗΤΕΣ Α.Ε., Απόδοσης 1.600.000 Kcal/h, πίεσης λειτουργίας 10 bar, Τύπου Α – 1600	ΚΑΥΣΤΗΡΑΣ Νο2, RIELLO RLS 300, BP MX, Τύπου 782 T, G20: 37 – 500 mbar / 600-3.650 KW, G25: 55 – 500 mbar / 600 - 3.650 KW (Μικτής Καύσης)
3	Νέο Κτιριακό Συγκρότημα Γ.Ν. Λαμίας	ΛΕΒΗΤΑΣ ΘΕΡΜΟΥ ΥΔΑΤΟΣ Νο4, ΘΕΡΜΟΣΩΛ ΑΤΜΟΛΕΒΗΤΕΣ Α.Ε., Απόδοσης 1.600.000 Kcal/h, πίεσης λειτουργίας 10 bar, Τύπου Α – 1600	ΚΑΥΣΤΗΡΑΣ Νο3, RIELLO RLS 300 BP MX, Τύπου 782 T, G20: 37 – 500 mbar / 600-3.650 KW, G25: 55 – 500 mbar / 600 - 3.650 KW (Μικτής Καύσης)
4	Ψυχιατρική Κλινική	ΛΕΒΗΤΑΣ ΘΕΡΜΟΥ ΥΔΑΤΟΣ, THERMOSTAHL, Απόδοσης 300.000 Kcal/h, πίεσης λειτουργίας 3 bar, Τύπος T 300	ΚΑΥΣΤΗΡΑΣ, RIELLO Press 1G, Τύπος 606 T1, 11 – 45 Kgr/h
5	Νέο Κτιριακό Συγκρότημα Γ.Ν. Λαμίας	ΑΤΜΟΓΕΝΝΗΤΡΙΑ Νο1, ΘΕΡΜΟΣΩΛ Α.Ε., Απόδοσης 1.200.000 Kcal/h, πίεσης λειτουργίας 10 bar, Ατμοπαραγωγή 2.000 Kgr/h AK 1787 Τύπος : Δ-2000 Ατμοπαραγωγή : 2.000kg/h Μέγιστη πίεση λειτουργίας : 10barg Πίεση Υδραυλικής Δοκιμής : 19barg Αρ. Πιστοποιητικού : 10.01.3214-01 Ημ/νία έκδοσης : 02/03/2017	ΚΑΥΣΤΗΡΑΣ Νο1, RIELLO RLS 190 M M2, Τύπου 784 T, G20: 26 – 360 mbar, G25: 40 – 360 mbar / 550 (1.100) - 2150 KW (Μικτής Καύσης)
6	Νέο Κτιριακό Συγκρότημα Γ.Ν. Λαμίας	ΑΤΜΟΓΕΝΝΗΤΡΙΑ Νο2, ΘΕΡΜΟΣΩΛ Α.Ε., Απόδοσης 1.200.000 Kcal/h, πίεσης λειτουργίας 10 bar, Ατμοπαραγωγή 2.000 Kgr/h AK 1787 Τύπος : Δ-2000 Ατμοπαραγωγή : 2.000kg/h Μέγιστη πίεση λειτουργίας : 10barg Πίεση Υδραυλικής Δοκιμής : 19barg Αρ. Πιστοποιητικού : 10.01.3214-02 Ημ/νία έκδοσης : 02/03/2017	ΚΑΥΣΤΗΡΑΣ Νο2, RIELLO RLS 190 M M2, Τύπου 784 T, G20: 26 – 360 mbar, G25: 40 – 360 mbar / 550 (1.100) - 2150 KW (Μικτής Καύσης)
7	Νέο Κτιριακό Συγκρότημα Γ.Ν. Λαμίας	ΑΤΜΟΓΕΝΝΗΤΡΙΑ Νο3, ΘΕΡΜΟΣΩΛ Α.Ε., Απόδοσης 300.000 Kcal/h, πίεσης λειτουργίας 10 bar, Ατμοπαραγωγή 500 Kgr/h AK 1786 Τύπος : Δ-500 Ατμοπαραγωγή : 500kg/h Μέγιστη πίεση λειτουργίας : 10barg Πίεση Υδραυλικής Δοκιμής : 19barg Αρ. Πιστοποιητικού : 10.01.3214-03 Ημ/νία έκδοσης : 02/03/2017	ΚΑΥΣΤΗΡΑΣ Νο3, RIELLO RL 50, Τύπου 654 T1, 12: 25 – 50 Kgr/h, 148: 296 – 53 KW

Τεχνικά Χαρακτηριστικά

1. Δεξαμενή Τροφοδοσίας Ύδατος
2. Θερμικός Απαερωτής
3. Δοχείο Συμπυκνωμάτων

Σχήμα 1. Δεξαμενή Τροφοδοσίας Ύδατος

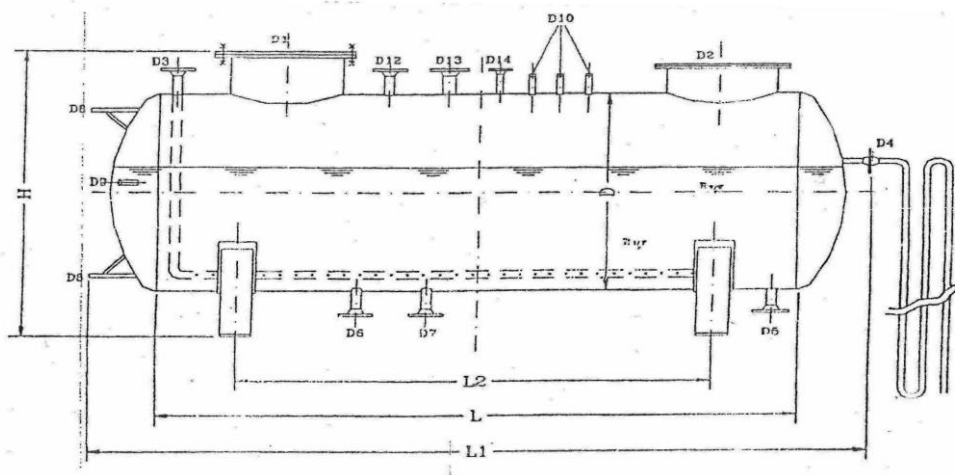

Τεχνικά Στοιχεία Δεξαμενής Τροφοδοσίας Νερού (με στόμιο προσαγωγής απαερωτού & ανθρωποθυρίδα),
ΘΕΡΜΟΣΩΛ ΑΤΜΟΛΕΒΗΤΕΣ Α.Ε.

Χωρητικότητα	m ³	2
	mm	1.000
L	mm	2.500
L ₁	mm	2.940
L ₂	mm	1.900
H	mm	1.350
Στόμια: Απαερωτής	D1	350
Ανθρωποθυρίδα	D2	DN 500 mm, PN 6
Είσοδος Ατμού	D3	Μέγεθος σύμφωνα προς την απαιτούμενη ικανότητα θέρμανσης
Υπερχείλιση	D4	Μέγεθος ανάλογο της χωρητικότητας
Στρατσώνα	D5	25
Αντλία	D6	32
Αποσκληρυντής	D7	20
Δείκτης Στάθμης	D8	20
Δοχείο Μέτρησης	D9	20
Ηλεκτρόδια	D10	16
Αναμονή	D11	40
Ασφαλιστικό	D12	Μέγεθος σύμφωνα προς την απαιτούμενη ικανότητα θέρμανσης
Εξαερισμός	D13	Μέγεθος σύμφωνα προς την απαιτούμενη ικανότητα θέρμανσης
Στόμιο Πίεσης	D14	
Βάρος	Kgr	570

Σχήμα 2. Θερμικός Απαερωτής

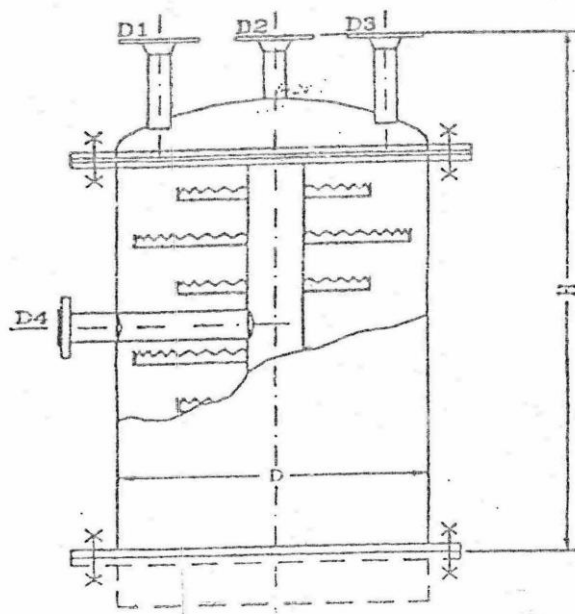

Τεχνικά Στοιχεία Θερμικού Απαερωτή (για προσαρμογή σε δεξαμενή τροφοδοσίας νερού)

ΘΕΡΜΟΣΩΛ ΑΤΜΟΛΕΒΗΤΕΣ Α.Ε.

Τύπος		350
Ικανότητα	m³/h	1,7 – 3,0
D	mm	350
H	mm	1260
Σύνδεση με Δεξαμενή Νερού	mm	350
Σύνδεση D2	mm	20
Βάρος	Kgr	75
		350

Σχήμα 3. Δοχείο Συμπυκνωμάτων

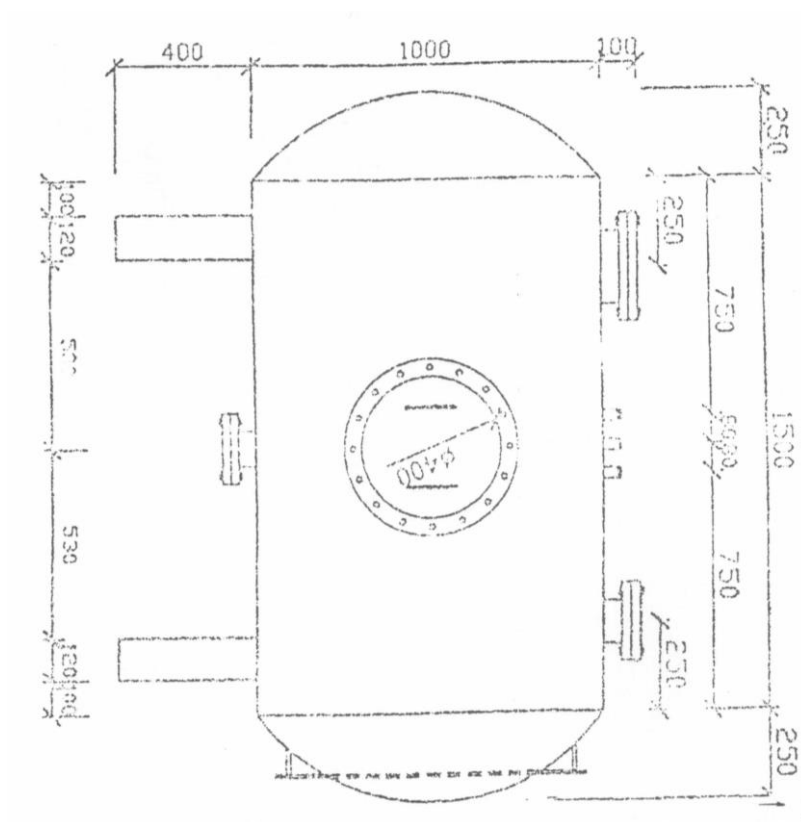

Δοχείο Συμπυκνωμάτων (με ανθρωποθυρίδα και σταθμοδείκτη), ΘΕΡΜΟΣΩΛ ΑΤΜΟΛΕΒΗΤΕΣ Α.Ε.

ΠΑΡΑΡΤΗΜΑ ΙΙΙ

Τεχνικές Προδιαγραφές

Ετήσιο Πρόγραμμα

**Περιοδικού Ελέγχου, Συντηρήσεως και Τεχνικής Υποστήριξης
Λεβήτων – Ατμογεννητριών - Καυστήρων**

Το ετήσιο πρόγραμμα Περιοδικού ελέγχου και Συντηρήσεως θα περιλαμβάνει :

I. Για το Γενικό Νοσοκομείο Λαμίας:

- **Μία (1) επίσκεψη το χρόνο**, για τον έλεγχο ετοιμότητας και την εξειδικευμένη προληπτική συντήρηση των λεβήτων,
- **Δύο (2) επισκέψεις το χρόνο, (μία κάθε έξι μήνες)**, για τον έλεγχο ετοιμότητας, την εξειδικευμένη προληπτική συντήρηση και το χημικό καθαρισμό των ατμογεννητριών (δύο (2) χημικούς καθαρισμούς για την κάθε μία ατμογεννήτρια των 2.000 Kgr/h και δύο (2) χημικούς καθαρισμούς για την ατμογεννήτρια των 500 Kgr/h).
- **Μία (1) επίσκεψη το χρόνο**, για τον έλεγχο της ετοιμότητας και την εξειδικευμένη προληπτική συντήρηση των καυστήρων των λεβήτων – ατμογεννητριών.
- **Δύο (2) επισκέψεις το χρόνο**, για τον έλεγχο της ετοιμότητας και την εξειδικευμένη προληπτική συντήρηση της Δεξαμενής Τροφοδοσίας Ύδατος, του Θερμικού Απαερωτή και του Δοχείου Συμπυκνωμάτων των συγκροτήματος του λεβητοστασίου.
- **Δώδεκα (12) επισκέψεις το χρόνο (μία κάθε μήνα)**, για τον έλεγχο όλων των καυστήρων (λεβήτων και ατμογεννητριών), για τη λήψη μέτρησης των καυσαερίων και της θερμοκρασίας τους, τη μέτρηση του ποσοστού των CO₂ και CO, τη μέτρηση της θερμοκρασίας του χώρου του λεβητοστασίου, τη μέτρηση του ελκυσμού, της πίεσης του αέρα και του υπολογισμού του βαθμού απόδοσης του συστήματος λέβητα – καυστήρα, σύμφωνα με τη σχετική νομοθεσία.

Σημειώνεται ότι ο έλεγχος, η συντήρηση, η ρύθμιση και οι μετρήσεις θα αφορούν τόσο τη λειτουργία με Φυσικό Αέριο όσο και τη λειτουργία με πετρέλαιο, δεδομένου ότι έξι (6) καυστήρες είναι μικτής καύσεως (Φ.Α. & πετρέλαιο) και ένας (1) καυστήρας λειτουργεί με καύσιμο πετρέλαιο. Ο ανάδοχος θα είναι υποχρεωμένος να ελέγχει πάντα και να συντηρεί και ρυθμίζει τις εν λόγω εγκαταστάσεις, ώστε να είναι έτοιμες και οι δύο εναλλακτικές λύσεις λειτουργίας.

- **Τρεις (3) έκτακτες επισκέψεις** για την αποκατάσταση προβλημάτων και βλαβών που μπορεί να παρουσιαστούν στους λέβητες (π.χ. ρωγμές, διαρροές κλπ), τις ατμογεννήτριες και τους καυστήρες τους καθώς και της Δεξαμενής Τροφοδοσίας Ύδατος, του Θερμικού Απαερωτή και του Δοχείου Συμπυκνωμάτων.
- **Την επαναπιστοποίηση των δύο Λεβήτων τύπου A-1600, σύμφωνα με την σχετική νομοθεσία ΦΕΚ 2656/28-9-2012**, Η Πιστοποίηση όλων των λεβήτων που βρίσκονται σε κατάσταση λειτουργίας θα γίνει μόνο για το 2^ο έτος σύμβασης.

Η Πιστοποίηση των Λεβήτων ή των Ατμογεννητριών του Νοσοκομείου, θα γίνεται σύμφωνα με την σχετική νομοθεσία ΦΕΚ 2656/28-9-2012 «Εγκατάσταση, Λειτουργία και Έλεγχος Ατμολεβήτων» και τις Τεχνικές Προδιαγραφές που αναφέρονται στο **Παράρτημα V**, το οποίο επισυνάπτεται.

Σε κάθε προγραμματισμένη επίσκεψη θα περιλαμβάνονται:**1. ΕΤΗΣΙΑ ΕΞΕΙΔΙΚΕΥΜΕΝΗ ΠΡΟΛΗΠΤΙΚΗ ΣΥΝΤΗΡΗΣΗ ΛΕΒΗΤΩΝ:****(ΜΙΑ ΕΠΙΣΚΕΨΗ/ ΕΤΟΣ)**

- Άνοιγμα των θυρίδων πρόσθιου και οπίσθιου καπνοθάλαμου, καθαρισμό και εκκαπνισμό του θαλάμου καύσης, των φλογουαυλών, του καπνοθάλαμου και των λοιπών επιφανειών του λέβητα με κατάλληλα

24PROC014673203 2024-04-26

μηχανικά μέσα (συρματόβουρτσες κλπ.), ώστε να καθαριστούν όλες οι επιφάνειες από την αιθάλη και από τα στερεά κατάλοιπα της καύσης του πετρελαίου.

- Καθαρισμός των στροβιλιστών καυσαερίων.
- Έλεγχος και αποκατάσταση του εξωτερικού περιβλήματος (σκουριές, μικροσπές κλπ.) και μικρής έκτασης αποκατάστασης της περιφερειακής μόνωσης. Το εξωτερικό περίβλημα των λεβήτων θα πρέπει να βαφεί με κατάλληλο χρώμα όπου απαιτείται, (π.χ. σε σημεία που λόγω διαρροής καυσαερίων το υφιστάμενο χρώμα έχει υποστεί φθορά λόγω υψηλής θερμοκρασίας).
- Έλεγχος παχυμέτρησης δομηκών στοιχείων λεβήτων.
- Έλεγχος της στεγανότητας μεταλλικών μερών των λεβήτων και σε περίπτωση διαπίστωσης διάβρωσης ή ρωγμής, ο ανάδοχος θα είναι υποχρεωμένος να προβεί σε συγκόλληση της ρωγμής. Το κόστος συγκόλλησης, υλικά και εργασία, θα επιβαρύνουν τον ανάδοχο.
- Έλεγχος του εσωτερικού των λεβήτων για την εναπόθεση αλάτων σε τμήματα των σωληνώσεων, των τοιχωμάτων, των σημείων συνδέσεων και συγκολλήσεων κλπ. Σε περίπτωση που διαπιστωθεί εναπόθεση αλάτων ο Ανάδοχος θα προβαίνει σε Χημικό Καθαρισμό του Λέβητα.
- Έλεγχος για διαρροή καυσαερίων από το λέβητα και αποκατάσταση αυτής. (Σε αυτή τη φάση, και πριν γίνει η δοκιμή κανονικής λειτουργίας, θα πρέπει να ελεγχθούν οπτικά όλα τα στεγανοποιητικά υλικά (σαλαμάστρες ύαλου κλπ.) και εάν είναι σε κακή κατάσταση να αντικατασταθούν με νέα. Πάντως ο τελικός έλεγχος για διαρροές καυσαερίων από το φλογοθάλαμο και από τον καπνοθάλαμο θα πρέπει να γίνει με το λέβητα και τον καυστήρα σε πλήρη λειτουργία.
- Έλεγχος και ρύθμιση των οργάνων οδήγησης του καυστήρα (θερμοστάτες, πρεσοστάτες κλπ.), καθώς και των υπολοίπων συσκευών (αντλίες νερού κλπ.).
- Έλεγχος της κατάστασης και εφόσον απαιτείται επισκευή της πυριμάχου δόμησης των καπνοθάλαμων.
- **Έλεγχος και εφόσον απαιτείται, αντικατάσταση των παρεμβυσμάτων των θυρίδων των καπνοθάλαμων και επανατοποθέτηση των θυρίδων. Η πυριμάχη επένδυση της πόρτας των λεβήτων θα πρέπει να ελεγχθεί για ρωγμές, σκασίματα, αποκολλήσεις υλικού κλπ. Εάν οι όποιες φθορές είναι επισκευάσιμες, αυτές θα επισκευαστούν με τη χρήση κατάλληλου πυριμάχου υλικού (μαστίχα κλπ.).**
- Έλεγχος της στεγανότητας των λυομένων συνδέσεων και αντικατάσταση των στεγανοποιητικών παρεμβυσμάτων.
- Σύσφιξη σε κοχλίες και περικόχλια.
- Έλεγχος ασφαλιστικού υπερπίεσης.
- Έλεγχος ατμοφρακτών.
- Έλεγχος ηλεκτρικού πίνακα.
- Έλεγχος θερμομέτρων νερού – καυσαερίων.
- Έλεγχος και εκκαπνισμός του οριζόντιου τμήματος της καμινάδας, έλεγχος στεγανότητας, επισκευή προβλημάτων που τυχόν θα παρατηρηθούν.
- Επίσης στις υποχρεώσεις της εταιρείας περιλαμβάνεται και το κόστος (υλικά και εργασία) των συγκολλήσεων των σημείων των Λεβήτων ή των Ατμογεννητριών που ενδεχομένως να παρουσιάσουν ρωγμή.
- Χημικός Καθαρισμός Λεβήτων.

ΧΗΜΙΚΟΣ ΚΑΘΑΡΙΣΜΟΣ ΛΕΒΗΤΩΝ

(ΚΑΘΕ 2 ΧΡΟΝΙΑ, ΓΙΑ ΤΟΝ ΚΑΘΕ ΛΕΒΗΤΑ)

- Άδειασμα Λέβητα.
- Αφαίρεση των παχέων καθαλατώσεων με αδρανοποιημένο διάλυμα υδροχλωρικού οξέος (NORAL), περιεκτικότητας 15%. Η κυκλοφορία θα επιτυγχάνεται με εξωτερική αντλία.
- Έκπλυση του Λέβητα με νερό και εξουδετέρωση με ειδικά άλατα, όπως ανθρακική σόδα (CaCO_3) ή ποτάσα σε πυκνότητα 8%.

- Τελική έκπλυση του Λέβητα με μεγάλες ποσότητες νερού.
- Υδραυλική δοκιμή αυλωτού στοιχείου ατμοποίησης (σερπαντίνας) σε υπερπίεση 15 barg.
- Εάν μετά από την έκπλυση διαπιστωθεί ότι οι μεταλλικές επιφάνειες δεν έχουν καθαριστεί πλήρως, θα επαναλαμβάνεται ο χημικός καθαρισμός.

2. ΕΤΗΣΙΑ ΕΞΕΙΔΙΚΕΥΜΕΝΗ ΠΡΟΛΗΠΤΙΚΗ ΣΥΝΤΗΡΗΣΗ ΤΩΝ ΑΤΜΟΓΕΝΝΗΤΡΙΩΝ

(ΔΥΟ ΕΠΙΣΚΕΨΕΙΣ/ ΕΤΟΣ)

- Έλεγχος διαρροών από τις θυρίδες επιθεώρησης (έλεγχος πυρίμαχων μονώσεων, παρεμβυσμάτων στεγανοποίησης και αντικατάστασή τους, όπου απαιτείται).
- Αφαίρεση των καπακιών εμπρός και πίσω, καθαρισμός του εσωτερικού της ατμογεννήτριας από επικαθίσεις αιθάλης, ακαύστων και λοιπών υπολειμμάτων της καύσης.
- Καθαρισμός των φίλτρων, της δεξαμενής τροφοδοσίας, των διαχωριστηρίων ατμού-σταγονιδίων και του αποσκληρυντή ύδατος.
- Έλεγχος καλής κατάστασης, άνοιγμα, επιθεώρηση και καθαρισμός της δεξαμενής τροφοδοσίας ύδατος (θερμοδοχείο), της αντλίας τύπου CR και της βαλβίδας αντεπιστροφής (Σχήμα 1,2, **ΠΑΡΑΡΤΗΜΑ ΙΙ**).
- Έλεγχος καλής κατάστασης, άνοιγμα, επιθεώρηση και καθαρισμός της δεξαμενής συμπυκνωμάτων ατμού από το δίκτυο (Σχήμα 3, **ΠΑΡΑΡΤΗΜΑ ΙΙ**).
- Έλεγχος και καθαρισμός του αυλοσωλήνα προσαρμογής των οργάνων αυτοματισμού.
- Έλεγχος λειτουργίας αντλιών υψηλής πίεσης ατμού.
- Έλεγχος ποιότητας νερού τροφοδοσίας.
- Έλεγχος συστήματος ελέγχου αντλικών – έλλειψης νερού – emergency stop.
- Έλεγχος καλής λειτουργίας και ρύθμιση όλων των οργάνων, των ασφαλιστικών, των πιεζοστατών και των ατμοφρακτών.
- Οπτικός έλεγχος στάθμης.
- Έλεγχος καλής κατάστασης και λειτουργίας του ηλεκτρικού πίνακα χειρισμού και των αυτοματισμών.
- Έλεγχος θερμομέτρων ατμού – καυσαερίων.
- Καθαρισμός φίλτρων νερού και συμπυκνωμάτων (ατμοπαγίδων).
- Έλεγχος καλής κατάστασης, λειτουργίας και ρύθμισης του καυστήρα, καθαρισμός μπεκ και διασκορπιστή καυσίμου, μετρήσεις καυσαερίων και χορήγηση σχετικού φύλλου ελέγχου.
- Έλεγχος και σύσφιξη σε κοχλίες και περικόχλια.
- Καθαρισμός φίλτρου πετρελαίου.
- Βελτιστοποίηση καύσης – μέτρηση βαθμού απόδοσης.
- Εκκίνηση ατμογεννήτριας και δοκιμαστική λειτουργία.
- Χημικός καθαρισμός ατμογεννητριών.

ΧΗΜΙΚΟΣ ΚΑΘΑΡΙΣΜΟΣ ΑΤΜΟΓΕΝΝΗΤΡΙΩΝ

(ΔΥΟ ΕΠΙΣΚΕΨΕΙΣ/ ΕΤΟΣ, ΓΙΑ ΤΗΝ ΚΑΘΕ ΑΤΜΟΓΕΝΝΗΤΡΙΑ)

- Άδειασμα ατμογεννήτριας.
- Αφαίρεση των παχέων καθαλατώσεων με αδρανοποιημένο διάλυμα υδροχλωρικού οξέος (NORAL), περιεκτικότητας 15%. Η κυκλοφορία θα επιτυγχάνεται με εξωτερική αντλία.
- Έκπλυση της ατμογεννήτριας με νερό και εξουδετέρωση με ειδικά άλατα, όπως ανθρακική σόδα (CaCO₃) ή ποτάσα σε πυκνότητα 8%.
- Τελική έκπλυση της ατμογεννήτριας με μεγάλες ποσότητες νερού.
- Υδραυλική δοκιμή αυλωτού στοιχείου ατμοποίησης (σερπαντίνας) σε υπερπίεση 15 barg.

- Εάν μετά από την έκπλυση διαπιστωθεί ότι οι μεταλλικές επιφάνειες δεν έχουν καθαριστεί πλήρως, θα επαναλαμβάνεται ο χημικός καθαρισμός.

3. ΕΞΕΙΔΙΚΕΥΜΕΝΗ ΠΡΟΛΗΠΤΙΚΗ ΣΥΝΤΗΡΗΣΗ ΤΩΝ ΚΑΥΣΤΗΡΩΝ

(ΜΙΑ ΕΠΙΣΚΕΨΗ/ ΕΤΟΣ)

- Απομόνωση του καυστήρα από την ηλεκτρική παροχή και παροχή καυσίμου.
- Άνοιγμα κελύφους καυστήρα, ή εφόσον απαιτείται αφαίρεση του καυστήρα από τον λέβητα.
- Καθαρισμός ή αντικατάσταση αν απαιτείται των μπεκ.
- Έλεγχος και καθαρισμός και εφόσον απαιτείται αντικατάσταση, των ακίδων έναυσης, των καλωδίων υψηλής, των μπεκοσωλήνων και της φλογοκεφαλής, του φωτοκύτταρου, της φτερωτής αέρα και του διασκορπιστή αέρα.
- Επανατοποθέτηση του καυστήρα στο λέβητα.
- Έλεγχο και εφόσον απαιτείται επισκευή, ή πλήρη ανακατασκευή της πυριμάχου δόμησης της φλογοκεφαλής.
- Καθαρισμός φίλτρου αντλίας πετρελαίου, φίλτρου γραμμής τροφοδοσίας καυσίμου.
- Έλεγχος και αντικατάσταση αν απαιτείται των εύκαμπτων σωλήνων καυσίμου.
- Σύσφιξη ηλεκτρικών επαφών.
- Σύνδεση της ηλεκτρικής παροχής και της παροχής καυσίμου και δοκιμαστική λειτουργία.
- Ρύθμιση καυστήρα.
- Έλεγχος των θερμοστατών ενεργοποίησης του καυστήρα και ρύθμιση αυτών.
- Έλεγχο –ρύθμιση λειτουργίας προγραμματιστή, ανεμιστήρα και ντάμπερ.
- Επαναληπτική διαδικασία δειγματοληψίας καυσαερίων/ρύθμιση αναλογίας αέρα – καυσίμου, με σκοπό την εύρυθμη και εντός των ορίων του ΥΠΕΧΩΔΕ λειτουργία του συστήματος λέβητα – καυστήρα.
- Καταγραφή των τελικών μετρήσεων καυσαερίων στο φύλλο ελέγχου κατά τα πρότυπα του ΥΠΕΧΩΔΕ. ΚαταΠαράρτημα
- Καταγραφή των μετρήσεων στο ειδικό Βιβλίο που διαθέτει η Υπηρεσία.

Η λήψη των καυσαερίων και η μέτρηση της θερμοκρασίας τους, η μέτρηση του ποσοστού των CO₂ και CO, η μέτρηση της θερμοκρασίας του χώρου του λεβητοστασίου, του ελκυσμού, της περίσσειας αέρα και υπολογισμός του βαθμού απόδοσης του συστήματος λέβητα – καυστήρα, γίνεται με χρήση ηλεκτρονικού αναλυτή καυσαερίων.

(ΚΑΘΕ ΜΗΝΑ)

- Καθαρισμός φίλτρου γραμμής τροφοδοσίας καυσίμου.
- Έλεγχος και αντικατάσταση αν απαιτείται των εύκαμπτων σωλήνων καυσίμου.
- Σύσφιξη ηλεκτρικών επαφών.
- Σύνδεση της ηλεκτρικής παροχής και της παροχής καυσίμου και δοκιμαστική λειτουργία.
- Ρύθμιση καυστήρα.
- Έλεγχος των θερμοστατών ενεργοποίησης του καυστήρα και ρύθμιση αυτών.
- Έλεγχος και ρύθμιση λειτουργίας προγραμματιστή, ανεμιστήρα και ντάμπερ.
- Επαναληπτική διαδικασία δειγματοληψίας καυσαερίων/ ρύθμιση αναλογίας αέρα – καυσίμου, με σκοπό την εύρυθμη και εντός των ορίων του ΥΠΕΧΩΔΕ λειτουργία του συστήματος λέβητα – καυστήρα.
- Καταγραφή των τελικών μετρήσεων καυσαερίων στο φύλλο ελέγχου κατά τα πρότυπα του ΥΠΕΧΩΔΕ.
- Καταγραφή των μετρήσεων στο ειδικό Βιβλίο που διαθέτει η Υπηρεσία.

Σύμφωνα με το ΦΕΚ 369 Β' (24/05/1993) άρθρο 4, §1, απαιτείται για τις εγκαταστάσεις θέρμανσης, με συνολική θερμική ισχύ μεγαλύτερη ή ίση με 400.000 Kcal/h, ανεξάρτητα από το χρησιμοποιούμενο σε αυτές καύσιμο, η διενέργεια των μετρήσεων, τουλάχιστον μια φορά το μήνα και η καταχώρησή τους σε σχετικό βιβλίο.

4. ΕΤΗΣΙΑ ΕΞΕΙΔΙΚΕΥΜΕΝΗ ΠΡΟΛΗΠΤΙΚΗ ΣΥΝΤΗΡΗΣΗ ΤΗΣ ΔΕΞΑΜΕΝΗΣ ΤΡΟΦΟΔΟΣΙΑΣ ΎΔΑΤΟΣ, ΤΟΥ ΘΕΡΜΙΚΟΥ**ΑΠΑΕΡΩΤΗ ΚΑΙ ΤΟΥ ΔΟΧΕΙΟΥ ΣΥΜΠΥΚΝΩΜΑΤΩΝ**

- Απομόνωση των εγκαταστάσεων από τα δίκτυα τροφοδοσίας τους
- Αφαίρεση των θυρίδων επίσκεψης
- Έλεγχος του εσωτερικού των δοχείων και καθαρισμός τους από επικαθίσεις.
- Έλεγχος και επιβεβαίωση καλής λειτουργίας των οργάνων ελέγχου τους και λειτουργίας τους καθώς και των βανών πλήρωσής τους.
- Έλεγχος καλής κατάστασης, άνοιγμα, επιθεώρηση και καθαρισμός της δεξαμενής τροφοδοσίας ύδατος (θερμοδοχείο), της αντλίας τύπου CR και της βαλβίδας αντεπιστροφής (Σχήμα 1,2, **ΠΑΡΑΡΤΗΜΑ ΙΙ**).
- Έλεγχος καλής κατάστασης, άνοιγμα, επιθεώρηση και καθαρισμός της δεξαμενής συμπυκνωμάτων ατμού από το δίκτυο (Σχήμα 3, **ΠΑΡΑΡΤΗΜΑ ΙΙ**).

II. Γενικά

- Για όλες τις εγκαταστάσεις, μετά από κάθε επίσκεψη προγραμματισμένης συντήρησης, θα υποβάλλεται Τεχνικό Υπόμνημα-Έκθεση, σχετικά με τις εργασίες που έγιναν, τα ανταλλακτικά που χρησιμοποιήθηκαν και τοποθετήθηκαν τα προβλήματα που διαπιστώθηκαν, καθώς και τις προτάσεις για την καλύτερη και ασφαλέστερη λειτουργία των Λεβήτων – Ατμογεννητριών – Καυστήρων, πέραν των Δελτίων Εργασιών και των Εντύπων Μέτρησης των καυστήρων που θα παραδίδονται με το πέρας των εργασιών. Το Υπόμνημα αυτό θα πρέπει να αποστέλλεται μέσα σε χρονικό διάστημα δέκα πέντε (15) εργασίμων ημερών από την πραγματοποίηση των εργασιών συντήρησης.
- Επίσης θα συμπληρώνονται τα σχετικά Βιβλία και τα Ημερολόγια που συνοδεύουν κάθε εγκατάσταση εξοπλισμό, Λέβητες – Ατμογεννήτριες-Καυστήρες, Φ.Α..
- Ο ανάδοχος θα επιθεωρήσει τα Βιβλία και με δικές του ενέργειες, σε συνεργασία με τις αρμόδιες Υπηρεσίες του Γ.Ν. Λαμίας, θα φροντίσει για την επικαιροποίηση τους και την έκδοση νέων σε περίπτωση ολοκλήρωσης των υφισταμένων. Τα παραπάνω προκειμένου οι εγκαταστάσεις να πληρούν τις προϋποθέσεις που ορίζει η νομοθεσία προκειμένου να λειτουργούν σύννομα και με ασφάλεια.

ΠΑΡΑΡΤΗΜΑ IV**ΦΥΛΛΟ ΣΥΝΤΗΡΗΣΗΣ ΚΑΙ ΡΥΘΜΙΣΗΣ ΤΩΝ ΕΓΚΑΤΑΣΤΑΣΕΩΝ ΣΤΑΘΕΡΩΝ ΕΣΤΙΩΝ ΚΑΥΣΗΣ
ΓΙΑ ΤΗΝ ΘΕΡΜΑΝΣΗ ΚΤΙΡΙΩΝ ΚΑΙ ΝΕΡΟΥ****A. ΣΤΟΙΧΕΙΑ**

- | | |
|---------------------------------------|--|
| 1. ΟΔΟΣ / ΑΡΙΘΜΟΣ / ΣΥΝΟΙΚΙΑ | 6. ΤΥΠΟΣ ΛΕΒΗΤΑ / ΚΑΤΑΣΚΕΥΑΣΤΗΣ / ΠΑΛΛΙΟΤΗΤΑ..... |
| 2. ΕΙΔΟΣ & ΧΡΗΣΗ ΟΙΚΟΔΟΜΗΣ | 7. ΤΥΠΟΣ ΚΑΥΣΤΗΡΑ / ΚΑΤΑΣΚΕΥΑΣΤΗΣ / ΠΑΛΛΙΟΤΗΤΑ..... |
| 3. ΟΝΟΜΑΤΕΠΩΝΥΜΟ ΥΠΕΥΘΥΝΟΥ / ΤΗΛ | 8. ΠΑΡΟΧΗ ΜΠΕΚ GPH |
| 4. ΟΝΟΜΑΣΤΙΚΗ ΙΣΧΥΣ ΛΕΒΗΤΑ | 9. ΕΙΔΟΣ ΚΑΥΣΙΜΟΥ |
| 5. ΠΕΡΙΟΧΗ ΙΣΧΥΟΣ ΚΑΥΣΤΗΡΑ(kW) | 10. ΕΤΗΣΙΑ ΚΑΤΑΝΑΛΩΣΗ ΚΑΥΣΙΜΟΥ..... |
| | 11. ΗΜΕΡΟΜΗΝΙΑ ΤΕΛΕΥΤΑΙΟΥ ΕΛΕΓΧΟΥ
ΑΝΑΛΥΤΗ ΚΑΥΣΑΕΡΙΩΝ..... |

B. ΕΡΓΑΣΙΕΣ

- | A/A | ΕΙΔΟΣ ΕΡΓΑΣΙΑΣ | * |
|-----|--|---|
| 1. | ΚΑΘΑΡΙΣΜΟΣ ΛΕΒΗΤΑ | |
| 2. | ΚΑΘΑΡΙΣΜΟΣ ΚΑΠΝΟΔΟΧΟΥ | |
| 3. | ΚΑΘΑΡΙΣΜΟΣ Ή ΑΝΤΙΚΑΤΑΣΤΑΣΗ ΜΠΕΚ | |
| 4. | ΚΑΘΑΡΙΣΜΟΣ – ΡΥΘΜΙΣΗ ΗΛΕΚΤΡΟΔΙΩΝ ΙΟΝΙΣΜΟΥ – ΣΠΙΝΘΗΡΑ | |
| 5. | ΡΥΘΜΙΣΗ ΑΝΑΛΟΓΙΑΣ ΑΕΡΑ – ΚΑΥΣΙΜΟΥ | |
| 6. | ΕΛΕΓΧΟΣ ΔΙΑΡΡΟΩΝ ΚΑΥΣΙΜΟΥ ΣΥΣΚΕΥΗΣ | |
| 7. | ΕΛΕΓΧΟΣ ΔΙΑΡΡΟΩΝ ΚΑΥΣΑΕΡΙΟΥ | |
| 8. | ΔΟΚΙΜΗ ΛΕΙΤΟΥΡΓΙΑΣ ΣΥΣΤΗΜΑΤΟΣ ΑΝΙΧΝΕΥΣΗΣ ΑΕΡΙΟΥ (αν υπάρχει) | |
| 9. | ΔΟΚΙΜΗ ΛΕΙΤΟΥΡΓΙΑΣ ΑΣΦΑΛΙΣΤΙΚΩΝ ΣΥΣΤΗΜΑΤΩΝ ΛΕΒΗΤΑ – ΚΑΥΣΤΗΡΑ | |
| 10. | ΕΛΕΓΧΟΣ ΣΤΕΓΑΝΟΤΗΤΑΣ ΒΑΛΒΙΔΩΝ (ΓΙΑ ΑΕΡΙΑ ΚΑΥΣΙΜΑ) | |
| 11. | ΜΕΤΡΗΣΗ ΚΑΥΣΑΕΡΙΟΥ | |
| 12. | ΆΛΛΕΣ ΕΡΓΑΣΙΕΣ (ΝΑ ΑΝΑΓΡΑΦΟΝΤΑΙ ΣΤΙΣ ΠΑΡΑΤΗΡΗΣΕΙΣ) | |

* ΟΙ ΕΡΓΑΣΙΕΣ ΠΟΥ ΕΓΙΝΑΝ ΣΗΜΕΙΩΝΟΝΤΑΙ ΜΕ "X"

Γ. ΜΕΤΡΗΣΕΙΣ

- | | |
|---|--|
| 1. ΘΕΡΜΟΚΡΑΣΙΑ ΚΑΥΣΑΕΡΙΟΥ..... °C | 8. ΕΛΚΥΣΜΟΣ mbar (mmΣΥ) |
| 2. ΘΕΡΜΟΚΡΑΣΙΑ ΧΩΡΟΥ ΛΕΒΗΤ/ΣΙΟΥ..... °C | 9. ΠΙΕΣΗ ΑΝΤΛΙΑΣ ΠΕΤΡΕΛΑΙΟΥ..... bar |
| 3. ΜΟΝΟΞΕΙΔΙΟ ΤΟΥ ΑΝΘΡΑΚΑ ppm | 10. ΠΙΕΣΗ ΗΡΕΜΙΑΣ ΑΕΡΙΟΥmbar |
| 4. ΟΞΕΙΔΙΑ ΤΟΥ ΑΖΩΤΟΥ ppm | 11. ΠΙΕΣΗ ΛΕΙΤΟΥΡΓΙΑΣ ΑΕΡΙΟΥmbar |
| 5. ΟΞΥΓΟΝΟ% (κ.ο.) | 12. ΠΙΕΣΗ ΜΠΕΚ ΑΕΡΙΟΥmbar |
| 6. ΔΙΟΞΕΙΔΙΟ ΤΟΥ ΑΝΘΡΑΚΑ% (κ.ο.) | 13. ΘΕΡΜΟΚΡΑΣΙΑ ΝΕΡΟΥ ΛΕΒΗΤΑ.....°C |
| 7. ΔΕΙΚΤΗΣ ΑΙΘΑΛΗΣ (BACHARACH) | 14. ΑΡΙΘ. ΣΤΡΟΦΩΝ ΚΟΧΛΙΑ (ΒΙΟΜΑΖΑ) |
| | 15. ΑΡΙΘ. ΣΥΧΝΟΤΗΤΑΣ ΤΟΥ INVERTER
ΡΥΘΜΙΣΗΣ ΚΟΧΛΙΑ (ΒΙΟΜΑΖΑ)Hz |

Δ. ΥΠΟΛΟΓΙΣΜΟΙ

- | | |
|---|---|
| 1. ΕΣΩΤΕΡΙΚΟΣ ΒΑΘΜΟΣ ΑΠΟΔΟΣΗΣ % | Οι μετρήσεις δείχνουν ότι είναι: |
| 2. ΑΠΩΛΕΙΕΣ ΚΑΥΣΑΕΡΙΟΥ % | ΕΝΤΟΣ <input type="checkbox"/> ΕΚΤΟΣ <input type="checkbox"/> |
| 3. ΠΑΡΟΧΗ ΚΑΥΣΙΜΟΥ kg/h ή m ³ /h | Των προβλεπόμενων ορίων |
| 4. ΘΕΡΜΙΚΗ ΦΟΡΤΙΣΗ ΛΕΒΗΤΑ % | |

Ε. ΠΑΡΑΤΗΡΗΣΕΙΣ**

** ΣΕ ΠΕΡΙΠΤΩΣΗ ΠΡΟΒΛΗΜΑΤΩΝ Ή ΑΔΥΝΑΜΙΑΣ ΡΥΘΜΙΣΗΣ ΤΗΣ ΕΓΚΑΤΑΣΤΑΣΗΣ ΣΤΑ ΠΡΟΒΛΕΠΟΜΕΝΑ ΑΠΟ ΤΗ ΝΟΜΟΘΕΣΙΑ ΟΡΙΑ, ΝΑ ΑΝΑΦΕΡΟΝΤΑΙ ΛΕΠΤΟΜΕΡΩΣ ΟΙ ΑΙΤΙΕΣ ΚΑΙ ΝΑ ΠΡΟΤΕΙΝΟΝΤΑΙ ΛΥΣΕΙΣ

ΣΤ. ΣΤΟΙΧΕΙΑ ΣΥΝΤΗΡΗΤΗ:

- | | |
|--|---|
| 1. ΟΝΟΜΑΤΕΠΩΝΥΜΟ | 1. ΗΜΕΡΟΜΗΝΙΑ ΣΥΝΤΗΡΗΣΗΣ |
| 2. ΔΙΕΥΘΥΝΣΗ / ΤΗΛ. | 2. Ο ΣΥΝΤΗΡΗΤΗΣ (ΥΠΟΓΡΑΦΗ) |
| 3. ΑΡΙΘΜΟΣ ΑΔΕΙΑΣ ΑΣΚΗΣΗΣ
ΕΠΑΓΓΕΛΜΑΤΟΣ..... | 3. Ο ΥΠΕΥΘΥΝΟΣ ΤΟΥ ΛΕΒΗΤΟΣΤΑΣΙΟΥ
(ΔΙΑΧΕΙΡΙΣΤΗΣ – ΘΥΡΩΡΟΣ Κ.Τ.Λ.) |
| 4. Δ.Ο.Υ. ΕΝΑΡΞΗΣ ΕΠΙΤ/ΜΑΤΟΣ..... | |

ΠΑΡΑΡΤΗΜΑ V**Τεχνικές Προδιαγραφές για τον Επανελέγχο των Λεβήτων και την Επαναπιστοποίηση των Ατμογεννητριών του Γενικού Νοσοκομείου Λαμίας**

Προβλέπεται ο Επανελέγχος των Λεβήτων και η επαναπιστοποίηση των Ατμογεννητριών, κατασκευής από την εταιρεία «ΘΕΡΜΟΣΩΛ ΑΤΜΟΛΕΒΗΤΕΣ ΑΕ» που είναι εγκατεστημένοι στο λεβητοστάσιο του Γενικού Νοσοκομείου Λαμίας, σε περίπτωση που υποστούν εκτεταμένες επισκευές και συγκολλήσεις σε τμήματα τους (επιφάνειες, τοιχώματα, τούμποσωλίνες, αυλοσωλίνες κλπ), που λειτουργούν υπό πίεση.

Η Επαναπιστοποίηση των Ατμογεννητριών του Νοσοκομείου, θα γίνεται σύμφωνα με την σχετική νομοθεσία **ΦΕΚ 2656/28-9-2012** «Εγκατάσταση, Λειτουργία και Έλεγχος Ατμολεβήτων».

Η ίδια διαδικασία θα ακολουθηθεί σε περίπτωση που χρειαστεί επαναπιστοποίηση κάποιας εκ των Ατμογεννητριών του Νοσοκομείου.

ΑΝΑΛΥΤΙΚΑ ΟΙ ΕΡΓΑΣΙΕΣ ΠΙΣΤΟΠΟΙΗΣΗΣ & ΕΠΑΝΕΛΕΓΧΟΥ ΠΕΡΙΛΑΜΒΑΝΟΥΝ :**1.ΕΡΓΑΣΙΕΣ ΥΔΡΑΥΛΙΚΗΣ ΔΟΚΙΜΗΣ:**

- Αποσύνδεση του Λέβητα ή της Ατμογεννήτριας από το δίκτυο
- Άνοιγμα εμπρόςθιων και οπισθίων καπνοθάλαμων,
- Εκκένωση του νερού,
- Επιθεώρηση κατάστασης εκάστης Ατμογεννήτριας από Ανεξάρτητο Φορέα Πιστοποίησης
- Τάπωμα όλων των στομιών
- Υδραυλική δοκιμή η οποία θα γίνει με νέα μανόμετρα πλήρως ανοξείδωτα Φ150, (0 – 19bar)
- Κατά την υδραυλική δοκιμή θα γίνει έλεγχος των ασφαλιστικών βαλβίδων εκάστου Λέβητα από το ΣΥΝΤΗΡΗΤΗ μόνο και για τις Ατμογεννήτριες από το ΣΥΝΤΗΡΗΤΗ, υπό την επίβλεψη Επιθεωρητή Ανεξάρτητου Φορέα Πιστοποίησης.
- Κλείσιμο και σφράγιση εμπρόςθιων και οπισθίων καπνοθάλαμων,
- Πλήρωση Λεβήτων και Ατμογεννητριών με νερό, ταυτόχρονα γίνεται εξαέρωση,
- Έλεγχος διαρροών,
- Αποσύνδεση του Λέβητα ή της Ατμογεννήτριας από τις αντλίες
- Αποσφράγιση των στομιών
- Σύνδεση εκ νέου του Λέβητα ή της Ατμογεννήτριας στο δίκτυο,
- Παράδοση σε πλήρη λειτουργία.

2.ΕΡΓΑΣΙΕΣ ΕΛΕΓΧΟΥ ΣΥΣΤΗΜΑΤΩΝ ΑΣΦΑΛΕΙΑΣ ΠΑΡΟΥΣΙΑ ΕΠΙΘΕΩΡΗΤΗ ΦΟΡΕΑ ΠΙΣΤΟΠΟΙΗΣΗΣ ΜΟΝΟ ΓΙΑ ΤΙΣ ΑΤΜΟΓΕΝΝΗΤΡΙΕΣ:

- Εκκίνηση σταμάτημα αντλιών
- Σταμάτημα καυστήρα από τους πρεσσοστάτες
- Τοποθέτηση νέων πρεσσοστατών εάν απαιτείται.

3.ΛΟΙΠΑ:

Ο Ανάδοχος θα αναλάβει τις αποξηλώσεις και επανατοποθετήσεις των θυρών των καπνοθάλαμων, το τάπωμα όλων των στομιών, το κόστος επίσκεψης του Φορέα Πιστοποίησης, καθώς και το κόστος αντικατάστασης των μανόμετρων, πρεσσοστατών και παρεμβυσμάτων όλων των θυρών.

Μετά το πέρας των ελέγχων, ο Ανάδοχος θα καταθέσει πλήρη Φάκελο Ελέγχων για κάθε Λέβητα ή Ατμογεννήτρια, προκειμένου η Υπηρεσία να προχωρήσει τις διαδικασίες προς την Αρμόδια Υπηρεσία της

ΠΑΡΑΡΤΗΜΑ VI**Τεχνικές Προδιαγραφές****Ετήσιο Πρόγραμμα Περιοδικού Ελέγχου και Συντήρησης της Εγκατάστασης του Δικτύου Φυσικού Αερίου του Γ.Ν. Λαμίας****ΥΠΟΧΡΕΩΣΕΙΣ ΑΝΑΔΟΧΟΥ**

1. Ο Ανάδοχος ορίζεται υπεύθυνος αερίου, για την ασφαλή και ομαλή λειτουργία των εγκαταστάσεων Φυσικού Αερίου του Γ.Ν. Λαμίας, οι οποίες περιλαμβάνουν το δίκτυο παροχής από τον σταθμό τροφοδοσίας υποβιβασμού Φυσικού Αερίου (M/R) μέχρι και τους έξι (6) καυστήρες Φυσικού Αερίου, τους καυστήρες των μαγειρείων καθώς και τα σημεία καύσης των μικροβιολογικών εργαστηρίων (εφόσον είναι συνδεδεμένες λειτουργικές συσκευές) από έως και.....
2. Για τον ορισμό του Υπευθύνου Αερίου, ο Ανάδοχος θα προσκομίσει υπογεγραμμένη από τον αρμόδιο Μηχανικό, Δήλωση Αποδοχής Υπευθύνου Αερίου προς την ΔΕΠΑ ή/ ΕΠΑ ή και στον όποιο Πάροχο της εγχώριας αγοράς Φυσικού Αερίου ανατεθεί η προμήθεια φυσικού αερίου, όπως το υπόδειγμα,

«ΔΗΛΩΣΗ ΑΠΟΔΟΧΗΣ ΥΠΕΥΘΥΝΟΥ ΑΕΡΙΟΥ

ΠΡΟΣ ΤΗΝ ΔΕΠΑ ή ΕΠΑ ή και στον όποιο Πάροχο της εγχώριας αγοράς Φυσικού Αερίου ανατεθεί η προμήθεια φυσικού αερίου

Ο Υπογεγραμμένος Μηχανολόγος/Ηλεκτρολόγος Μηχανικός, δηλώνω ότι αποδέχομαι την ιδιότητα του Υπευθύνου Αερίου για την λειτουργία της εσωτερικής εγκατάστασης στο Γενικό Νοσοκομείο Λαμίας, την οποία ιδιότητα μου ανάθεσε εκ μέρους του ο νόμιμος εκπρόσωπος του και δηλώνω ότι γνωρίζω τις αρμοδιότητες και τα καθήκοντα, τα οποία απορρέουν από τον κανονισμό εσωτερικών εγκαταστάσεων Φυσικού Αερίου, ο οποίος εκδόθηκε με την Υ.Α.Δ.3/Α/5286 και δημοσιεύθηκε στο ΦΕΚ 236 στο τεύχος Β/26.3.97.

Η διάρκεια αυτής της Υπευθυνότητας θα είναι ετήσια αρχόμενη απόέως.....»

Το ετήσιο πρόγραμμα περιοδικού ελέγχου και συντήρησης της εγκατάστασης του δικτύου Φυσικού Αερίου θα περιλαμβάνει:**Κάθε τέσσερεις (4) μήνες**

Θα πρέπει να πραγματοποιούνται τα παρακάτω:

- Οπτικός έλεγχος της εγκατάστασης για να ερευνηθούν τυχόν τραυματισμοί των σωληνώσεων και φθορές της αντισκωριακής προστασίας
- Έλεγχος πρόσβασης και καλής λειτουργίας της κεντρικής αποφρακτικής βαλβίδας και άλλων αποφρακτικών βαλβίδων της εγκατάστασης
- Έλεγχος της πίεσης εξόδου από τους ρυθμιστές πίεσης του σταθμού μείωσης πίεσης 4bar/300 mbar και από τους ρυθμιστές πριν από κάθε κατανάλωση της εγκατάστασης
- Έλεγχος της εγκατάστασης των εύκαμπτων συνδέσμων παροχής αερίου στους καυστήρες
- Έλεγχος των απολήξεων των σωληνώσεων έκπλυσης και εξαερισμού. Σε περίπτωση ανεύρεσης αντικειμένων που τις σφραγίζει γίνεται σχετικός καθαρισμός
- Έλεγχος όλων των οργάνων μέτρησης πίεσης (μανόμετρα) και αντικατάσταση κάθε ελαττωματικού μανομέτρου
- Έλεγχος όλων των συνδέσεων (βιδωτά, φλαντζωτά) με χρήση φορητού ανιχνευτή διαρροών ή με χρήση αφρίζοντος μέσου (π.χ. σαπουνόνερο)

24PROC014673203 2024-04-26

- Καθαρισμός των φίλτρων και αντικατάσταση των στοιχείων φίλτρανης (εφόσον κριθεί αναγκαίο). Σε όσα φίλτρα υπάρχει διαφορικό μανόμετρο, να συγκρίνεται με τη διαφορική πίεση που ορίζει ο κατασκευαστής, για την καλή λειτουργία της εγκατάστασης
- Έλεγχος του οδοστρώματος που διέρχεται ο αγωγός και έλεγχος των υπόγειων αποφρακτικών βανών.
- Έλεγχος όλων των συνδέσεων και των οργάνων μέτρησης και παρακολούθησης του δικτύου, σε όλο το μήκος του δικτύου Φ.Α. από το σταθμό τροφοδοσίας υποβιβασμού Φ.Α. (M/R) μέχρι τους καυστήρες, με φορητό ανιχνευτή Φυσικού Αερίου.
- Δοκιμαστικοί Χειρισμοί όλων των βανών ελέγχου από το σταθμό τροφοδοσίας υποβιβασμού Φ.Α. (M/R) μέχρι τους καυστήρες, με άνοιγμα και κλείσιμο των βανών.
- Εφαρμογή των σεναρίων λειτουργίας και τροφοδοσίας από την κύρια και εφεδρική παροχή Φ.Α. στο σταθμό τροφοδοσίας υποβιβασμού Φ.Α. (M/R)
- Εκπαίδευση του προσωπικού της Υποδ/νσης Τεχνικού και της ιδιωτικής εταιρείας λειτουργίας των Η/Μ εγκαταστάσεων του Γ.Ν. Λαμίας, που θα υποδειχθούν στον ανάδοχο, στη λειτουργία του σταθμού τροφοδοσίας υποβιβασμού Φ.Α. (M/R) και στα σενάρια λειτουργίας του. Για κάθε εκπαιδευόμενο θα συμπληρωθεί σχετικό ενυπόγραφο (από τον εκπαιδευτή και τον εκπαιδευόμενο) Πιστοποιητικό Εκπαίδευσης, στο οποίο θα αναφέρεται το όνομα του εκπαιδευόμενου και το αντικείμενο της εκπαίδευσης.

Μία (1) φορά το χρόνο

θα πρέπει να πραγματοποιείται άδειασμα του δικτύου Φυσικού Αερίου και πλήρωση με άζωτο, ρυθμίζοντας κατάλληλα την πίεση του δικτύου και όλες τις διατάξεις μείωσης της πίεσης (gas-train), και να πραγματοποιείται έλεγχος της καλής λειτουργίας όλων των συστημάτων ασφάλειας, (αποφρακτικές βάνες, shut off, relief κλπ.) και έλεγχος της στεγανότητας του δικτύου.

Η διαδικασία περιλαμβάνει την εγκατάσταση κατάλληλης διάταξης μέτρησης της πίεσης (καταγραφικό) και καταγραφής της διακύμανσης της πίεσης για χρονικό διάστημα 24 ωρών, έτσι ώστε να διαπιστωθούν οποιεσδήποτε διαρροές μέσω της πιθανής πτώσης της πίεσης. Στο τέλος της διαδικασίας θα παραδοθούν οι μετρήσεις του καταγραφικού.

Μετά από την ολοκλήρωση της συντήρησης του δικτύου Φ.Α., πραγματοποιείται εξαέρωση του δικτύου από τα σημεία κατανάλωσης, ανοίγοντας την κεντρική αποφρακτική βάνα του Φυσικού Αερίου, έως ότου πληρωθεί το δίκτυο με Φυσικό Αέριο.

Εναλλακτικά ο έλεγχος της στεγανότητας του Δικτύου Φ.Α. μπορεί να γίνει από τον ανάδοχο σε συνεργασία με την εταιρεία παροχής Φ.Α. προς το Γ.Ν. Λαμίας, βάσει της οποίας θα γίνει διακοπή της λειτουργίας των καυστήρων με Φ.Α. καταγραφή των

Γενικές Υποχρεώσεις

- Το συνεργείο συντήρησης θα πρέπει να είναι εφοδιασμένο με όλα τα απαραίτητα μέσα ασφαλείας και εξοπλισμό για την πραγματοποίηση των εργασιών συντήρησης και ελέγχου (εργαλεία αντιακρηκτικού τύπου, εργαλεία ελέγχου ανίχνευσης Φυσικού Αερίου, φορητό πυροσβεστήρα, όργανα μέτρησης και καταγραφής ελέγχου).
- Όλα τα όργανα που θα χρησιμοποιεί ο ανάδοχος θα είναι πιστοποιημένα και διακριβωμένα για το χρονικό διάστημα που θα πραγματοποιούνται οι έλεγχοι. Για το λόγο αυτό θα κατατίθενται από τον ανάδοχο τα σχετικά πιστοποιητικά διακρίβωσης των οργάνων κατά τη διάρκεια κάθε επίσκεψης, ενώ θα αναφέρονται και τα όργανα που θα χρησιμοποιούνται κάθε φορά με την ονομασία τους, την εταιρεία κατασκευή τους και τα serial number τους. Όλα τα ανωτέρω με την κατάθεση σχετικού υπομνήματος μετά την πραγματοποίηση των ελέγχων-συντηρήσεων.
- Μετά την πρώτη επίσκεψη θα αναρτηθούν κατά μήκος του Δικτύου Φ.Α., με ευθύνη του αναδόχου, οδηγίες λειτουργίας και ελέγχου των εγκαταστάσεων από τον σταθμό τροφοδοσίας υποβιβασμού Φ.Α. (M/R) μέχρι τους καυστήρες (Λεβητοστάσιο, Μαγειρεία Μικροβιολογικά εργαστήρια), οι οδηγίες θα περιλαμβάνουν και τα σενάρια λειτουργίας του M/R).

- Μετά το τέλος κάθε συντήρησης, επισκευής ή ελέγχου θα παραδίδονται από τους υπευθύνους της εταιρείας όλα τα απαραίτητα πιστοποιητικά και δελτία ελέγχου, στα οποία θα καταγράφονται οι ενέργειες που έγιναν τα ανταλλακτικά που χρησιμοποιήθηκαν όπως επίσης και η προβλεπόμενη Τεχνική Έκθεση η οποία θα περιλαμβάνει όλα τα ανωτέρω καθώς και σχετικές παρατηρήσεις και προτάσεις για την κατάσταση και την βελτίωση της εγκατάστασης.
- Οι απαραίτητες συνεννοήσεις με την εταιρεία παροχής Φ.Α. (ΔΕΠΑ), για την πραγματοποίηση των ανωτέρω ελέγχων, θα γίνονται με την ευθύνη του αναδόχου σε συνεργασία με την Υποδ/ση Τεχνικού.

ΠΑΡΑΡΤΗΜΑ ΙΙΙ – ΕΕΕΣ

Από τις 2-5-2019, οι αναθέτουσες αρχές συντάσσουν το ΕΕΕΣ με τη χρήση της νέας ηλεκτρονικής υπηρεσίας Promitheus ESPDint (<https://espdint.eprocurement.gov.gr/>), που προσφέρει τη δυνατότητα ηλεκτρονικής σύνταξης και διαχείρισης του Ευρωπαϊκού Ενιαίου Εγγράφου Σύμβασης (ΕΕΕΣ). Η σχετική ανακοίνωση είναι διαθέσιμη στη Διαδικτυακή Πύλη του ΕΣΗΔΗΣ «www.promitheus.gov.gr». Το περιεχόμενο του αρχείου, ως αρχείο PDF, ηλεκτρονικά υπογεγραμμένο, αναρτάται ξεχωριστά ως αναπόσπαστο μέρος της παρούσης. Το αρχείο XML αναρτάται για την διευκόλυνση των οικονομικών φορέων προκειμένου να συντάξουν μέσω της υπηρεσίας eΕΕΕΣ τη σχετική απάντηση τους].

Στην ιστοσελίδα του ΕΣΗΔΗΣ υπάρχουν αναλυτικές οδηγίες συμπλήρωσης του Ενιαίου Ευρωπαϊκού Έγγραφου Συμβάσεων (ΕΕΕΣ): www.promitheus.gov.gr Promitheus ESPDint – ηλεκτρονικές υπηρεσίες eΕΕΕΣ-eTEΥΔ.

ΠΑΡΑΡΤΗΜΑ ΙV' - ΥΠΟΔΕΙΓΜΑ ΟΙΚΟΝΟΜΙΚΗΣ ΠΡΟΣΦΟΡΑΣ(ΠΡΟΑΙΡΕΤΙΚΟ)

A/A	ΠΕΡΙΓΡΑΦΗ	ΤΙΜΗ	ΦΠΑ	ΣΥΝΟΛΙΚΟ ΚΟΣΤΟΣ ΦΠΑ	ΣΥΝΟΛΙΚΟ ΚΟΣΤΟΣ ΧΩΡΙΣ ΦΠΑ	ΣΥΝΟΛΙΚΟ ΚΟΣΤΟΣ ΜΕ ΦΠΑ

ΠΑΡΑΡΤΗΜΑ V – Υποδείγματα Εγγυητικών Επιστολών

ΥΠΟΔΕΙΓΜΑ 1 - ΣΧΕΔΙΟ ΕΓΓΥΗΤΙΚΗΣ ΕΠΙΣΤΟΛΗΣ ΣΥΜΜΕΤΟΧΗΣ

Όνομασία Τράπεζας: _____

Κατάστημα: _____

(Δ/ση οδός- αριθμός Τ.Κ. – FAX) _____

Ημερομηνία Έκδοσης: _____

Προς: (Αναγράφεται η υπηρεσία διενέργειας του διαγωνισμού προς την οποία απευθύνεται)

ΕΓΓΥΗΤΙΚΗ ΕΠΙΣΤΟΛΗ ΣΥΜΜΕΤΟΧΗΣ ΥΠ' ΑΡΙΘΜΟΝ ΓΙΑ ΕΥΡΩ.

Με την παρούσα εγγυόμαστε, ανέκκλητα και ανεπιφύλακτα παραιτούμενοι του δικαιώματος της διαιρέσεως και διζήσεως, υπέρ [Σε περίπτωση μεμονωμένης εταιρείας: της Εταιρείας ΑΦΜ οδός αριθμός ... ΤΚ.....,]

[ή σε περίπτωση Ένωσης ή Κοινοπραξίας: των Εταιρειών

α)..... οδός..... αριθμός.....ΤΚ.....

β)..... οδός..... αριθμός.....ΤΚ.....

γ)..... οδός..... αριθμός.....ΤΚ.....

μελών της Ένωσης ή Κοινοπραξίας, ατομικά για κάθε μια από αυτές και ως αλληλέγγυα και εις ολόκληρον υπόχρεων μεταξύ τους εκ της ιδιότητάς τους ως μελών της Ένωσης ή Κοινοπραξίας,]

και μέχρι του ποσού των ευρώ, για τη συμμετοχή στο διενεργούμενο διαγωνισμό της..... για την προμήθεια....., συνολικής αξίας....., σύμφωνα με την αρ. Διακήρυξή σας.

Η παρούσα εγγύηση καλύπτει καθ' όλο τον χρόνο ισχύος της μόνο τις από τη συμμετοχή στον ανωτέρω διαγωνισμό απορρέουσες υποχρεώσεις [Σε περίπτωση μεμονωμένης εταιρείας: της εν λόγω Εταιρείας] ή [σε περίπτωση Ένωσης ή Κοινοπραξίας: των Εταιριών της Ένωσης ή Κοινοπραξίας ατομικά για κάθε μια από αυτές και ως αλληλέγγυα και εις ολόκληρο υπόχρεων μεταξύ τους εκ της ιδιότητάς τους ως μελών της Ένωσης ή Κοινοπραξίας]

Το ανωτέρω ποσό της εγγύησης τηρείται στη διάθεσή σας, το οποίο και υποχρεούμαστε να σας καταβάλουμε ολικά ή μερικά χωρίς καμία από μέρους μας αντίρρηση ή ένσταση και χωρίς να ερευνηθεί το βάσιμο ή μη της απαίτησής σας, μέσα σε πέντε (5) ημέρες από την έγγραφη ειδοποίησή σας.

Η παρούσα ισχύει μέχρι και την(Σημείωση προς την Τράπεζα: ο χρόνος ισχύος πρέπει να είναι μεγαλύτερος τουλάχιστον κατά ένα (1) μήνα του χρόνου ισχύος της Προσφοράς).

Ο χρόνος ισχύος της εγγυητικής αυτής θα παραταθεί εφόσον ζητηθεί από την Υπηρεσία σας πριν από την ημερομηνία λήξης της.

Βεβαιούμε ότι όλες οι ισχύουσες Εγγυητικές Επιστολές της Τράπεζας μας που έχουν χορηγηθεί στο Δημόσιο και ΝΠΔΔ, συμπεριλαμβανομένης και αυτής, δεν υπερβαίνουν το όριο των εγγυήσεων που έχει καθορισθεί από το Υπουργείο Οικονομικών για την Τράπεζα μας

Σε περίπτωση κατάπτωσης της εγγύησης, το ποσό της κατάπτωσης υπόκειται στο εκάστοτε ισχύον πάγιο τέλος χαρτοσήμου.

(Εξουσιοδοτημένη υπογραφή)

ΥΠΟΔΕΙΓΜΑ 2 - ΣΧΕΔΙΟ ΕΓΓΥΗΤΙΚΗΣ ΕΠΙΣΤΟΛΗΣ ΚΑΛΗΣ ΕΚΤΕΛΕΣΗΣ

Εκδότης:

Ημερομηνία Έκδοσης:

Προς Γ.Ν. ΛΑΜΙΑΣ

Τμήμα προμηθειών Νοσοκομείου. Οδός: τέρμα Παπασιοπούλου, Τ.Κ.: 35131, Πόλη: Λαμία .

Εγγύηση μας αρ. για ευρώ .

Πληροφορηθήκαμε ότι η Εταιρεία ή η Ένωση Εταιρειών , ΑΦΜ οδός , αριθμός , ως Ανάδοχος πρόκειται να συνάψει μαζί σας την αρ. σύμβαση, που θα καλύπτει την ανάθεση , συνολικής αξίας και ότι, σύμφωνα με σχετικό όρο στη σύμβαση αυτή, η Εταιρεία ή Ένωση υποχρεούται να καταθέσει εγγύηση καλής εκτέλεσης ποσού ίσου προς 4% της συμβατικής αξίας χωρίς Φ.Π.Α. της προμήθειας ειδών και ποσού .

Μετά τα παραπάνω, η Τράπεζα παρέχει την απαιτούμενη εγγύηση υπέρ της Εταιρείας (ή, σε περίπτωση Ένωσης, υπέρ των Εταιρειών: 1) , 2) , ξεχωριστά για κάθε μία από αυτές και ως αλληλέγγυα και εις ολόκληρον υπόχρεων μεταξύ τους, εκ της ιδιότητάς τους ως μελών της Ένωσης Προμηθευτών) και εγγυάται προς εσάς με την παρούσα, ανεκκλήτως και ανεπιφυλάκτως, παραιτούμενη του δικαιώματος της διαιρέσεως και διζήσεως, να καταβάλει σε σας, μέσα σε τρεις (3) ημέρες, ανεξάρτητα από τυχόν αμφισβητήσεις, αντιρρήσεις ή ενστάσεις της Εταιρείας και χωρίς έρευνα του βάσιμου ή μη της απαίτησής σας, με απλή δήλωσή σας ότι η Εταιρεία παρέβη ή παρέλειψε να εκπληρώσει οποιοδήποτε όρο της σύμβασης, κάθε ποσό που θα ορίζετε στη δήλωσή σας και που δεν θα ξεπερνά το οριζόμενο στην εγγύηση αυτή.

Σε περίπτωση κατάπτωσης της εγγύησης το ποσό της κατάπτωσης υπόκειται στο εκάστοτε ισχύον τέλος χαρτοσήμου.

Η παρούσα ισχύει μέχρι την .

Σας δηλώνουμε ακόμη ότι η υπόψη εγγύηση μας, θα παραμείνει σε πλήρη ισχύ μέχρι να επιστραφεί σ' εμάς η παρούσα εγγυητική επιστολή, μαζί με έγγραφη δήλωσή σας ότι μας απαλλάσσετε από την υπόψη εγγύηση. Μέχρι τότε, θα παραμείνουμε υπεύθυνοι για την άμεση καταβολή σ' εσάς του ποσού της εγγύησης. Ο χρόνος ισχύος της εγγυητικής αυτής θα παραταθεί εφόσον ζητηθεί από την Υπηρεσία σας πριν από την ημερομηνία λήξης της.

Βεβαιώνεται υπεύθυνα ότι το ποσό των εγγυητικών μας επιστολών που έχουν δοθεί στο Δημόσιο και στα ΝΠΔΔ, συνυπολογιζόμενου και του ποσού της παρούσας, δεν υπερβαίνει το όριο εγγυήσεων που έχει καθοριστεί από το Υπουργείο Οικονομικών για την Τράπεζά μας.

Σε περίπτωση κατάπτωσης της εγγυητικής, το ποσό της κατάπτωσης υπόκειται στο εκάστοτε ισχύον πάγιο τέλος χαρτοσήμου.

ΠΑΡΑΡΤΗΜΑ VI – Ενημέρωση φυσικών προσώπων για την επεξεργασία προσωπικών δεδομένων

ΕΝΗΜΕΡΩΣΗ ΓΙΑ ΤΗΝ ΕΠΕΞΕΡΓΑΣΙΑ ΠΡΟΣΩΠΙΚΩΝ ΔΕΔΟΜΕΝΩΝ

Η Αναθέτουσα Αρχή ενημερώνει υπό την ιδιότητά της ως υπεύθυνης επεξεργασίας το φυσικό πρόσωπο που υπογράφει την προσφορά ως Προσφέρων ή ως Νόμιμος Εκπρόσωπος Προσφέροντος, ότι το ίδιο ή και τρίτοι, κατ' εντολή και για λογαριασμό του, θα επεξεργάζονται τα ακόλουθα δεδομένα ως εξής:

I. Αντικείμενο επεξεργασίας είναι τα δεδομένα προσωπικού χαρακτήρα που περιέχονται στους φακέλους της προσφοράς και τα αποδεικτικά μέσα τα οποία υποβάλλονται στην Αναθέτουσα Αρχή, στο πλαίσιο του παρόντος Διαγωνισμού, από το φυσικό πρόσωπο το οποίο είναι το ίδιο Προσφέρων ή Νόμιμος Εκπρόσωπος Προσφέροντος.

II. Σκοπός της επεξεργασίας είναι η αξιολόγηση του Φακέλου Προσφοράς, η ανάθεση της Σύμβασης, η προάσπιση των δικαιωμάτων της Αναθέτουσας Αρχής, η εκπλήρωση των εκ του νόμου υποχρεώσεων της Αναθέτουσας Αρχής και η εν γένει ασφάλεια και προστασία των συναλλαγών. Τα δεδομένα ταυτοπροσωπίας και επικοινωνίας θα χρησιμοποιηθούν από την Αναθέτουσα Αρχή και για την ενημέρωση των Προσφερόντων σχετικά με την αξιολόγηση των προσφορών.

III. Αποδέκτες των ανωτέρω (υπό Α) δεδομένων στους οποίους κοινοποιούνται είναι:

(α) Φορείς στους οποίους η Αναθέτουσα Αρχή αναθέτει την εκτέλεση συγκεκριμένων ενεργειών για λογαριασμό της, δηλαδή οι Σύμβουλοι, τα υπηρεσιακά στελέχη, μέλη Επιτροπών Αξιολόγησης, Χειριστές του Ηλεκτρονικού Διαγωνισμού και λοιποί εν γένει προστηθέντες της, υπό τον όρο της τήρησης σε κάθε περίπτωση του απορρήτου.

(β) Το Δημόσιο, άλλοι δημόσιοι φορείς ή δικαστικές αρχές ή άλλες αρχές ή δικαιοδοτικά όργανα, στο πλαίσιο των αρμοδιοτήτων τους.

(γ) Έτεροι συμμετέχοντες στο Διαγωνισμό, στο πλαίσιο της αρχής της διαφάνειας και του δικαιώματος προδικαστικής και δικαστικής προστασίας των συμμετεχόντων στο Διαγωνισμό, σύμφωνα με το νόμο.

IV. Τα δεδομένα θα τηρούνται για χρονικό διάστημα για χρονικό διάστημα ίσο με τη διάρκεια της εκτέλεσης της σύμβασης, και μετά τη λήξη αυτής για χρονικό διάστημα πέντε ετών, για μελλοντικούς φορολογικούς-δημοσιονομικούς ή ελέγχους χρηματοδοτών ή άλλους προβλεπόμενους ελέγχους από την κείμενη νομοθεσία, εκτός εάν η νομοθεσία προβλέπει διαφορετική περίοδο διατήρησης. Σε περίπτωση εκκρεμοδικίας αναφορικά με δημόσια σύμβαση τα δεδομένα τηρούνται μέχρι το πέρας της εκκρεμοδικίας. Μετά τη λήξη των ανωτέρω περιόδων, τα προσωπικά δεδομένα θα καταστρέφονται.

V. Το φυσικό πρόσωπο που είναι είτε Προσφέρων είτε Νόμιμος Εκπρόσωπος του Προσφέροντος, μπορεί να ασκεί κάθε νόμιμο δικαίωμά του σχετικά με τα δεδομένα προσωπικού χαρακτήρα που το αφορούν, απευθυνόμενο στον υπεύθυνο προστασίας προσωπικών δεδομένων της Αναθέτουσας Αρχής.

VI. Η Αναθέτουσα Αρχή έχει υποχρέωση να λαμβάνει κάθε εύλογο μέτρο για τη διασφάλιση του απόρρητου και της ασφάλειας της επεξεργασίας των δεδομένων και της προστασίας τους από τυχαία ή αθέμιτη καταστροφή, τυχαία απώλεια, αλλοίωση, απαγορευμένη διάδοση ή πρόσβαση από οποιονδήποτε και κάθε άλλης μορφή αθέμιτη επεξεργασία